

DE

FR

IT

Installationsanleitung | Notice d'installation

Istruzioni d'installazione

WineCooler V4000 8U

Unterbau-Kühlschrank | réfrigérateur encastrable sous plan

Frigorifero sottopiano

Allgemeine Sicherheitshinweise

Inhalt

1	Allgemeine Sicherheitshinweise.....	2
2	Aufstellbedingungen.....	2
2.1	Aufstellungsort.....	3
2.2	Position im Raum.....	3
2.3	Einschub unter Arbeitsplatte.....	3
3	Gerätemaße.....	3
4	Nischenmaße.....	3
5	Gerät transportieren.....	4
5.1	Gerät zur Erstinbetriebnahme transportieren.....	4
5.2	Gerät nach Erstinbetriebnahme transportieren.....	4
6	Gerät auspacken.....	4
7	Nach dem Aufstellen.....	4
8	Verpackung entsorgen.....	4
9	Türanschlag wechseln.....	4
9.1	Sicherheitshinweise.....	4
9.2	Werkzeug.....	4
9.3	Abdeckungen abnehmen.....	4
9.4	Tür abnehmen.....	5
9.5	Scharnier ausbauen.....	6
9.6	Scharnier umbauen.....	6
9.7	Abdeckungen umsetzen.....	6
9.8	Türstopper umsetzen.....	7
9.9	Scharniere montieren.....	7
9.10	Oberen Winkel umsetzen.....	7
9.11	Unteren Winkel umsetzen.....	8
9.12	Tür montieren.....	8
9.13	Abdeckungen aufsetzen.....	8
10	Türanschlag ausrichten.....	9
11	Nischeneinbau.....	9
11.1	Werkzeug.....	9
11.2	Gerät vorbereiten.....	10
11.3	Gerät an der Decke befestigen.....	10
11.4	Gerät seitlich befestigen.....	10
11.5	Gerät ausrichten.....	10
11.6	Sockel montieren.....	11
11.7	Gerät in der Nische befestigen.....	11
12	Gerät an Stromversorgung anschließen.....	12

Danke, dass Sie sich für den Kauf eines unserer Produkte entschieden haben. Ihr Gerät genügt hohen Ansprüchen und seine Bedienung ist einfach. Nehmen Sie sich trotzdem Zeit, diese Bedienungsanleitung zu lesen. So werden Sie mit Ihrem Gerät vertraut und können es optimal und störungsfrei benutzen.

Modellbezeichnung	Type	Masssystem
WineCooler V4000 8U	WC4T-51158	Euro 60

Beachten Sie bitte die Sicherheitshinweise.

Änderungen



Text, Bild und Daten entsprechen dem technischen Stand des Gerätes zur Zeit der Drucklegung dieser Bedienungsanleitung. Änderungen im Sinne der Weiterentwicklung bleiben vorbehalten.

Abschnitte, die nur auf bestimmte Geräte zutreffen, sind mit einem Sternchen (*) gekennzeichnet.

Handlungsanweisungen sind mit einem ► gekennzeichnet, Handlungsergebnisse mit einem ▷.

1 Allgemeine Sicherheitshinweise

- Bewahren Sie diese Montageanweisung sorgfältig auf, damit Sie jederzeit auf sie zurückgreifen können.
- Wenn Sie das Gerät weitergeben, dann reichen Sie auch die Montageanweisung an den Nachbesitzer weiter.
- Um das Gerät ordnungsgemäß und sicher zu verwenden, lesen Sie diese Montageanweisung vor der Installation und Benutzung sorgfältig. Befolgen Sie stets die darin enthaltenen Anweisungen, Sicherheitshinweise und Warnhinweise. Sie sind wichtig, damit Sie das Gerät sicher und einwandfrei installieren und betreiben können.
- **Beachten Sie die Warnhinweise und die weiteren spezifischen Hinweise in den anderen Kapiteln, wenn Sie das Gerät installieren:**

	GEFAHR	kennzeichnet eine unmittelbar gefährliche Situation, die Tod oder schwere Körperverletzungen zur Folge haben wird, wenn sie nicht vermieden wird.
	WARNUNG	kennzeichnet eine gefährliche Situation, die Tod oder schwere Körperverletzung zur Folge haben könnte, wenn sie nicht vermieden wird.
	VORSICHT	kennzeichnet eine gefährliche Situation, die leichte oder mittlere Körperverletzungen zur Folge haben könnte, wenn sie nicht vermieden wird.
	ACHTUNG	kennzeichnet eine gefährliche Situation, die Sachschäden zur Folge haben könnte, wenn sie nicht vermieden wird.
	Hinweis	kennzeichnet nützliche Hinweise und Tipps.

2 Aufstellbedingungen

Die Aufstellbedingungen sind entscheidend, um sicherzustellen, dass Sie Ihr Gerät sicher, effizient und störungsfrei betreiben können.

- Beachten Sie alle Sicherheitshinweise.
- Beachten Sie Aufstellungsort und Position im Raum.

WARNUNG

Brandgefahr durch unsachgemäßes Aufstellen!

- Darauf achten, dass sich kein Netzkabel unter dem Gerät verklemmt, wenn Sie das Gerät aufstellen.
- Gerät so aufstellen, dass es keine Stecker oder Netzkabel berührt.
- An Steckdosen im Geräterückseitenbereich keine Geräte anschließen.
- Mehrfach-Steckdosen oder -Verteilerleisten sowie andere elektronische Geräte (wie z.B. Halogen-Trafos) **nicht** an der Rückseite von Geräten platzieren und betreiben.

WARNUNG

Brandgefahr durch Feuchtigkeit!

Wenn stromführende Teile oder die Netzanschlussleitung feucht werden, kann es zu einem Kurzschluss kommen.

- Das Gerät ist für den Gebrauch in geschlossenen Räumen konzipiert. Das Gerät nicht im Freien oder im Feuchte- und Spritzwasserbereich betreiben.

! WARNUNG

Austretendes Kältemittel und Öl!
 Brand. Das enthaltene Kältemittel ist umweltfreundlich, aber brennbar. Das enthaltene Öl ist ebenfalls brennbar. Entweichendes Kältemittel und Öl können sich bei entsprechend hoher Konzentration und in Kontakt mit einer externen Wärmequelle entzünden.

► Rohrleitungen des Kältemittelkreislaufs und Kompressor nicht beschädigen.

3 Gerätemaße

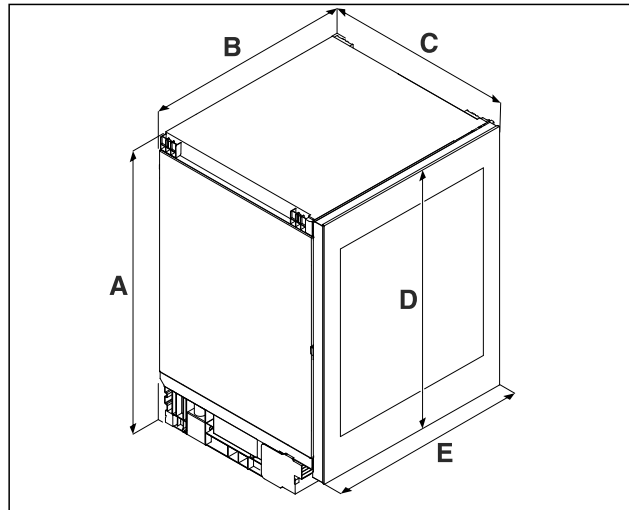

Fig. 1 Beispielhafte Darstellung

- (A) Gerätehöhe inklusive Füße
- (B) Gerätebreite
- (C) Gerätetiefe

A	819 mm
B	597 mm
C	580 mm
D	717 mm
E	596 mm

2.1 Aufstellungsort

- Gerät ausschließlich in geschlossenen Räumen aufstellen und verwenden.
- Gerät nur in eingebauten Zustand betreiben.
- Wenn das Gerät in sehr feuchter Umgebung aufgestellt wird, kann sich auf der Außenseite des Geräts Kondenswasser bilden. Immer auf gute Be- und Entlüftung am Aufstellort achten.
- Je mehr Kältemittel im Gerät ist, desto größer muss der Raum sein, in dem das Gerät steht. In zu kleinen Räumen kann bei einem Leck ein brennbares Gas-Luft-Gemisch entstehen. Pro 8 g Kältemittel muss der Aufstellraum mindestens 1 m³ groß sein. Angaben zum enthaltenen Kältemittel stehen auf dem Typenschild im Geräteinnenraum.
- Der Boden am Standort muss waagrecht und eben sein.

2.2 Position im Raum

- Gerät weder im Bereich direkter Sonneneinstrahlung noch neben einer Heizung oder dergleichen einbauen.
- Sie können das Gerät direkt neben einem Backofen einbauen.
- Wenn Sie das Gerät direkt neben einem Backofen einbauen, kann sich der Energieverbrauch geringfügig erhöhen. Dies ist abhängig von der Nutzungsdauer und Nutzungsintensität des Backofens.
- Das Gerät nicht in der Nähe von Magnetfeldern betreiben oder magnetische Gegenstände in der Nähe des Gerätes platzieren. Es kann zu ungewollten Türöffnungen kommen.*
- Wenn Sie das Gerät in eine Kochinsel einbauen, können Geräte mit integriertem Abluftsystem das Gerät beschädigen. Achten Sie entweder auf eine separate Luftführung oder installieren Sie eine Trennwand zwischen den Geräten.
- Der Einsatz in explosionsgefährdeten Bereichen ist nicht zulässig.

2.3 Einschub unter Arbeitsplatte

- Wenn Sie das Gerät in ein Küchenmöbel einbauen, das auf einem unebenen Boden steht: Küchenmöbel nivellieren.

4 Nischenmaße

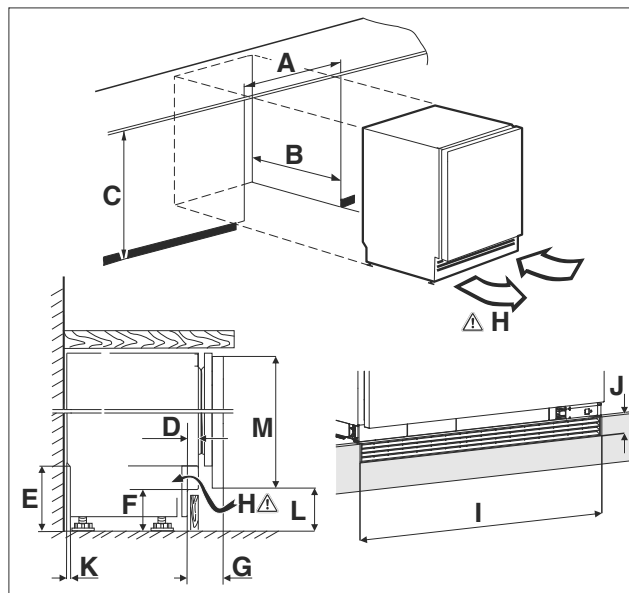

Fig. 2 Beispielhafte Darstellung:

- (A) Nischenbreite
- (B) Nischentiefe
- (C) Nischenhöhe
- (H) Lüftungsquerschnitt

A	600 mm
B	mind. 565 mm
C	820 mm bis 880 mm
D	11 mm bis 66 mm
E	100 mm bis 160 mm

Gerät transportieren

F	60 mm bis 120 mm
G	61 mm bis 116 mm
H	150 cm ²
I	600 mm
J	40 mm
K	35 mm
L	100 mm bis 160 mm
M	717 mm

5 Gerät transportieren

5.1 Gerät zur Erstinbetriebnahme transportieren

Sicherstellen, dass folgende Voraussetzungen erfüllt sind:

- Gerät ist verpackt.
- Gerät steht aufrecht.
- ▶ Gerät mithilfe von zwei Personen transportieren.
- ▶ Gerät auspacken. (siehe 6 Gerät auspacken)

5.2 Gerät nach Erstinbetriebnahme transportieren

Beachten Sie die nachfolgenden Anweisungen, wenn Sie das Gerät nach Erstinbetriebnahme erneut transportieren oder verschieben wollen.

Sicherstellen, dass folgende Voraussetzungen erfüllt sind:

- Gerät ist entleert.
- Gerät steht aufrecht.
- Gerät mit Tür(en): Tür ist gegen ungewolltes Öffnen gesichert.
- Gerät mit Auszugswagen: Auszugswagen ist gegen ungewolltes Öffnen gesichert.
- Gerät ist ausgebaut.
- ▶ Gerät mithilfe von zwei Personen transportieren.

6 Gerät auspacken

ACHTUNG

Beschädigungsfahrer für den Fußboden!

- ▶ Schützen Sie den Fußboden durch Abdecken, bevor Sie die Verpackung des Geräts entfernen.

Bei Schäden am Gerät umgehend - vor dem Anschließen - beim Lieferanten rückfragen.

- ▶ Prüfen Sie das Gerät und die Verpackung auf Transportschäden. Wenden Sie sich unverzüglich an den Lieferanten, falls Sie irgendwelche Schäden vermuten.
- ▶ Entfernen Sie sämtliche Materialien von der Rückseite oder den Seitenwänden des Geräts, die eine ordnungsgemäße Aufstellung bzw. Be- und Entlüftung verhindern können.
- ▶ Alle Schutzfolien von dem Gerät entfernen. Dabei keine spitzen oder scharfen Gegenstände verwenden!

7 Nach dem Aufstellen

- ▶ Schutzfolien abziehen. *
- ▶ Gerät reinigen.
- ▶ Bei Bedarf: Gerät desinfizieren.

- ▶ Rechnung aufbewahren, um bei Serviceleistungen Geräte- und Händlerdaten zur Verfügung zu haben.

8 Verpackung entsorgen



WARNUNG

Erstickungsgefahr durch Verpackungsmaterial und Folien!
▶ Kinder nicht mit Verpackungsmaterial spielen lassen.

Die Verpackung ist aus wiederverwertbaren Materialien hergestellt:

- Wellpappe/Pappe
- Teile aus geschäumtem Polystyrol
- Folien und Beutel aus Polyethylen
- Umreifungsbänder aus Polypropylen
- genagelter Holzrahmen mit Scheibe aus Polyethylen*
- ▶ Das Verpackungsmaterial zu einer offiziellen Sammelstelle bringen.

9 Türanschlag wechseln

9.1 Sicherheitshinweise



WARNUNG

Verletzungsgefahr durch unfachmännischen Türanschlagwechsel!

- ▶ Türanschlag von Fachpersonal wechseln.



WARNUNG

Verletzungsgefahr und Sachschäden durch Türgewicht!

- ▶ Türanschlag nur wechseln, wenn Sie ein Gewicht von 15 kg tragen können.
- ▶ Türanschlag mit zwei Personen wechseln.

ACHTUNG

Stromführende Teile!

Beschädigung elektrischer Bauteile.

- ▶ Netzstecker ziehen, bevor Sie den Türanschlagwechsel durchführen.

9.2 Werkzeug

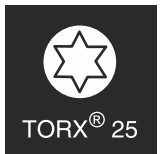
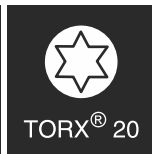
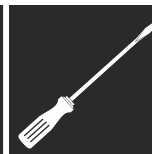

9.3 Abdeckungen abnehmen

- ▶ Tür öffnen.

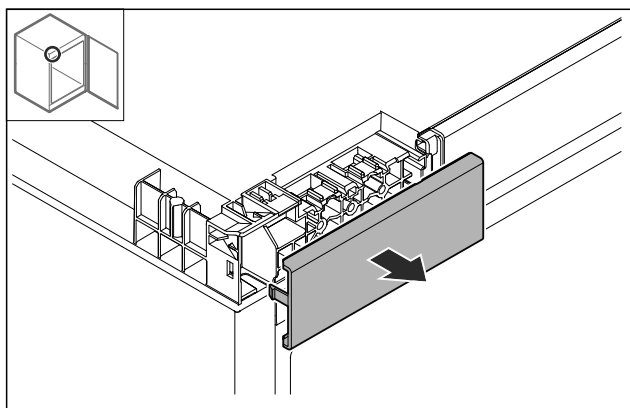

Fig. 4

- ▶ Abdeckung entfernen.

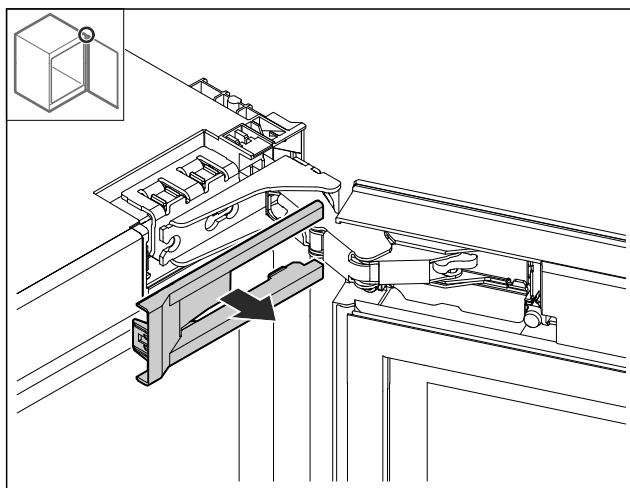

Fig. 5

- ▶ Abdeckung entfernen.

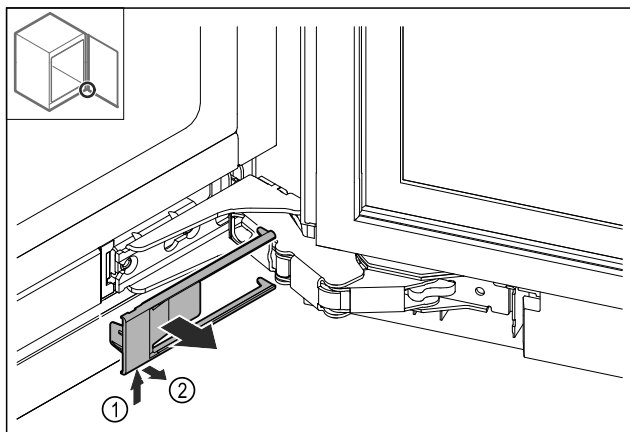

Fig. 6

- ▶ Abdeckung entfernen.

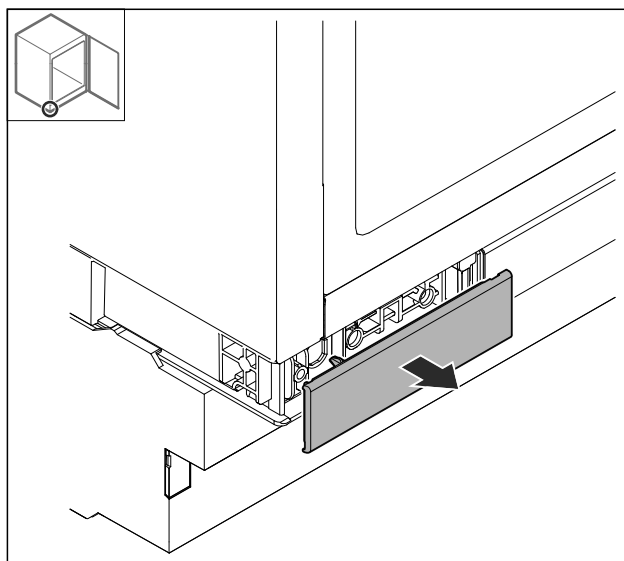

Fig. 7

- ▶ Abdeckung entfernen.

9.4 Tür abnehmen

ACHTUNG

Verletzungsgefahr durch herauskippende Tür!

- ▶ Tür festhalten.

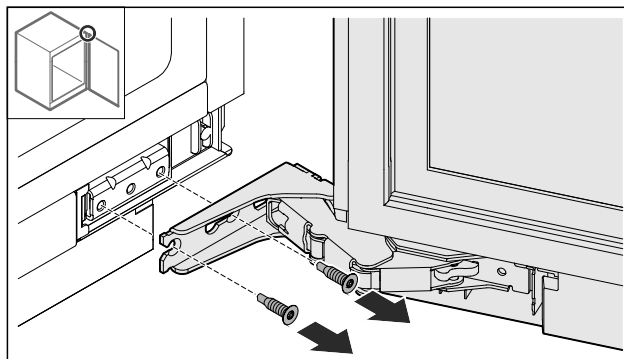

Fig. 8

- ▶ Schrauben unten lösen.

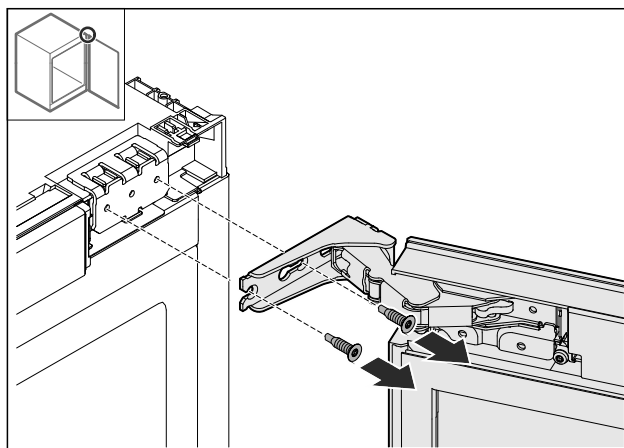

Fig. 9

- ▶ Schrauben oben lösen.
- ▶ Tür abnehmen.
- ▶ Tür auf einer weichen Unterlage ablegen.

Türanschlag wechseln

9.5 Scharnier ausbauen

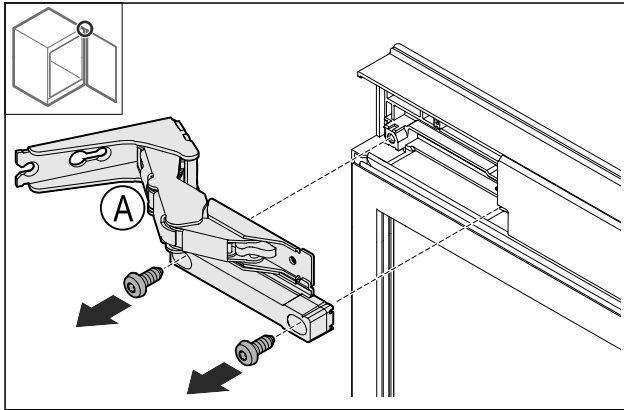

Fig. 10

- ▶ Schrauben herausdrehen.

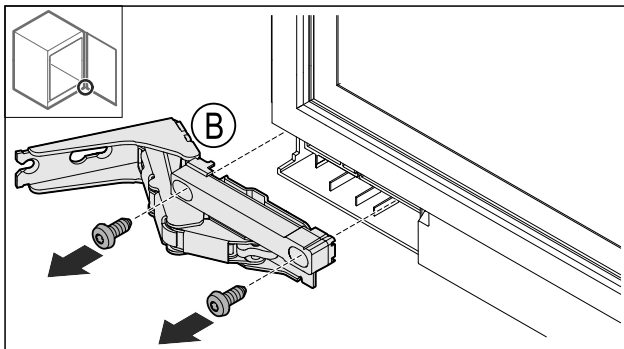

Fig. 11

- ▶ Schrauben herausdrehen.

9.6 Scharnier umbauen

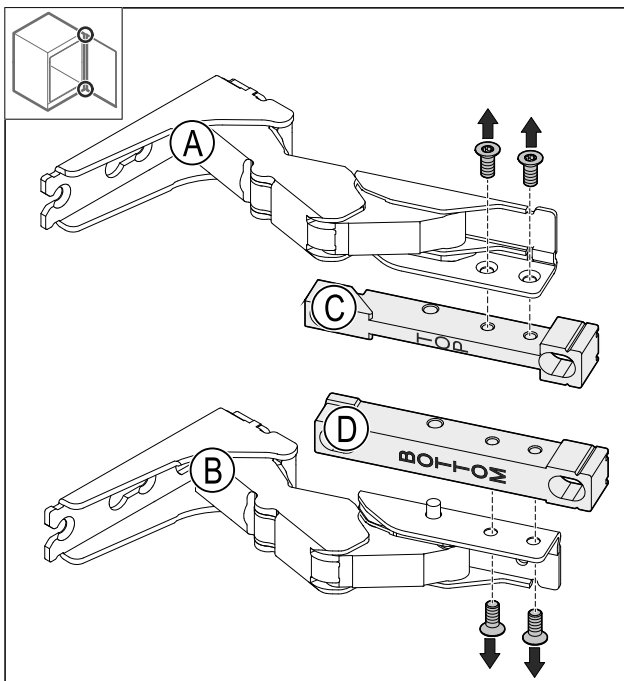

Fig. 12

- ▶ Halterungen demontieren.

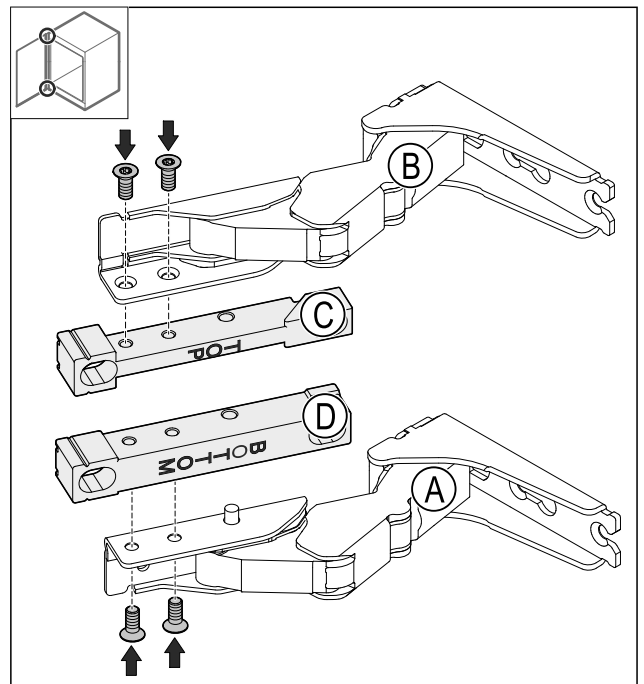

Fig. 13

- ▶ Halterungen montieren.
- ▶ Obere Halterung (TOP) verbleibt an der oberen Einbauposition.
- ▶ Untere Halterung (BOTTOM) verbleibt an der unteren Einbauposition.

9.7 Abdeckungen umsetzen

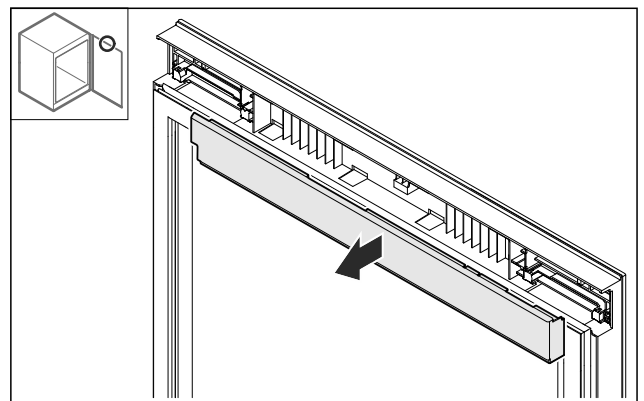

Fig. 14

- ▶ Abdeckung oben lösen.

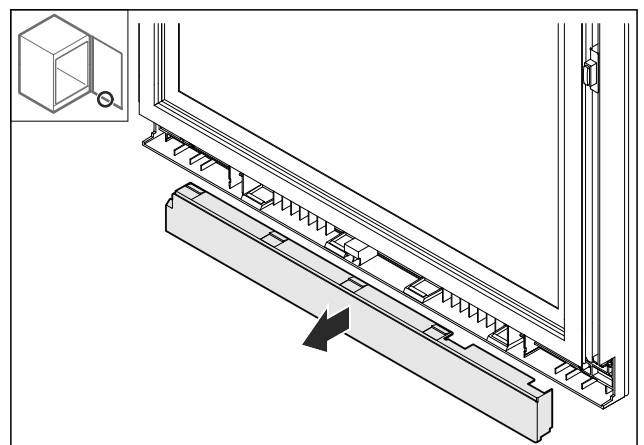

Fig. 15

- ▶ Abdeckung unten lösen

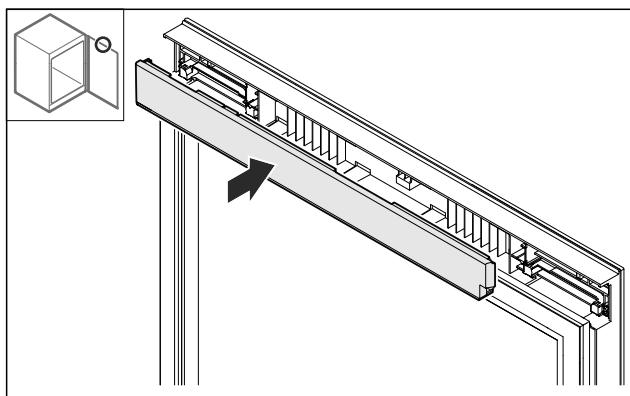

Fig. 16

► Abdeckung von unten um 180° gedreht oben einsetzen.

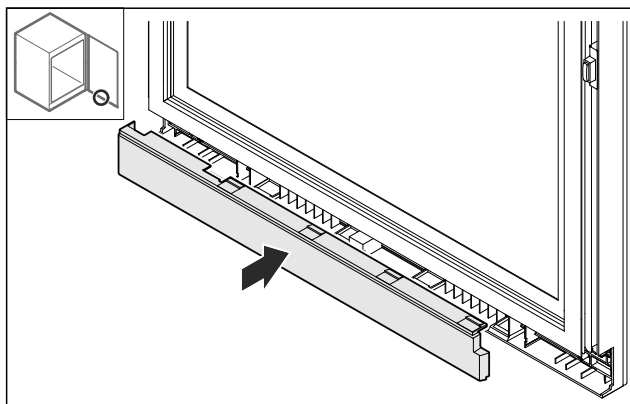

Fig. 17

► Abdeckung von oben um 180° gedreht unten einsetzen.

9.8 Türstopper umsetzen

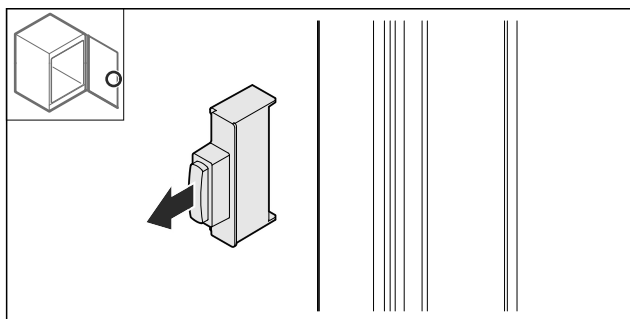

Fig. 18

► Türstopper herausziehen.

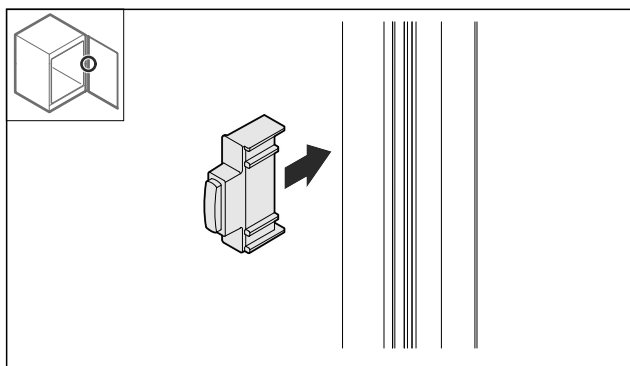

Fig. 19

► Türstopper um 180° gedreht auf der Gegenseiten einsetzen.

9.9 Scharniere montieren

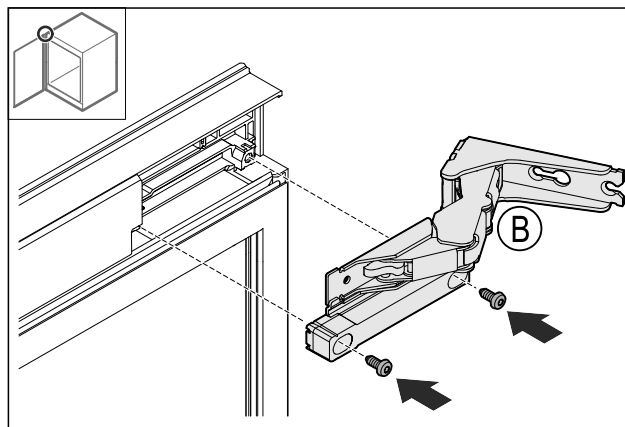

Fig. 20

► Oberes Scharnier montieren.

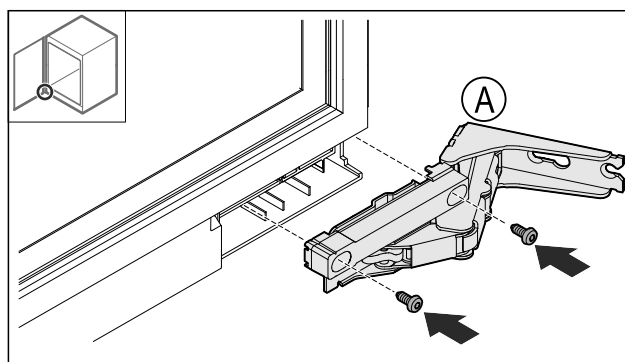

Fig. 21

► Unteres Scharnier montieren.

9.10 Oberen Winkel umsetzen

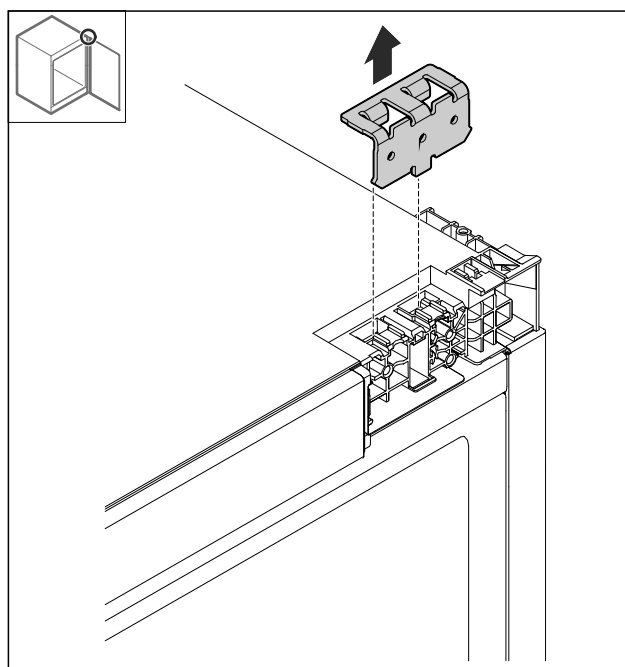

Fig. 22

► Winkel entfernen.

Türanschlag wechseln

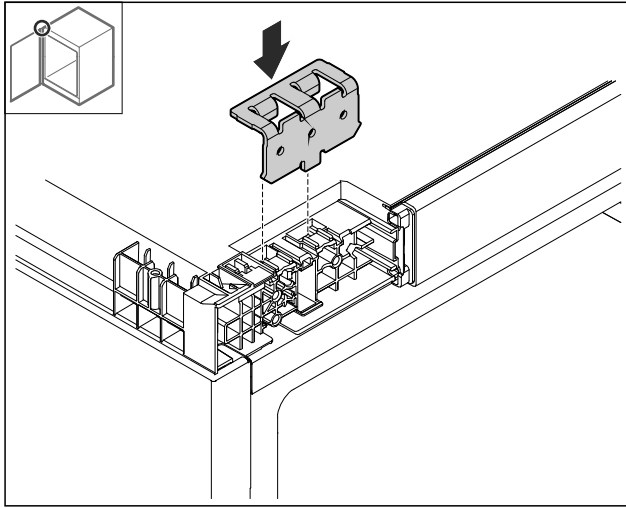

Fig. 23
► Winkel einsetzen.

9.11 Unteren Winkel umsetzen

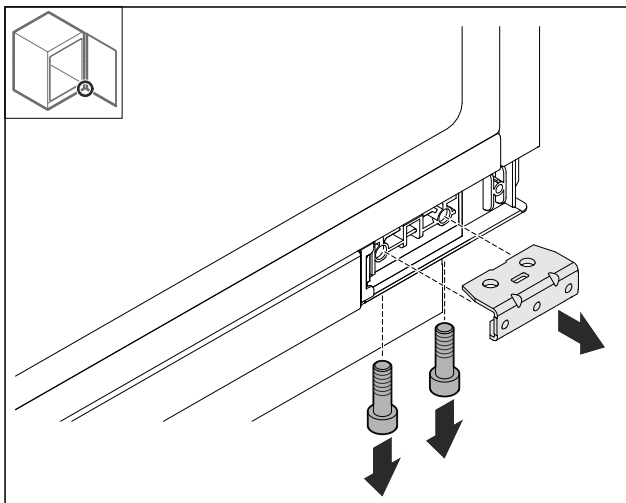

Fig. 24
► Winkel demontieren.

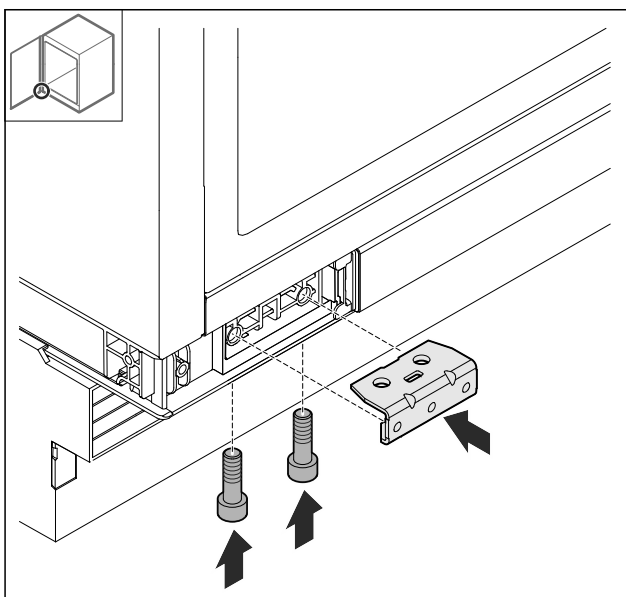

Fig. 25
► Winkel montieren.

9.12 Tür montieren

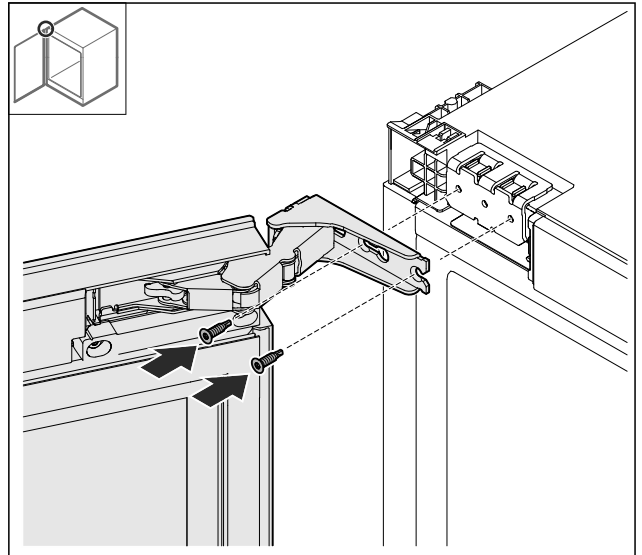

Fig. 26
► Tür oben anschrauben.

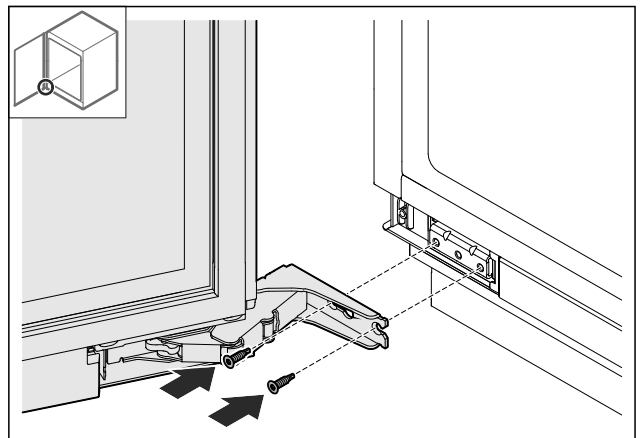

Fig. 27
► Tür unten anschrauben.

9.13 Abdeckungen aufsetzen

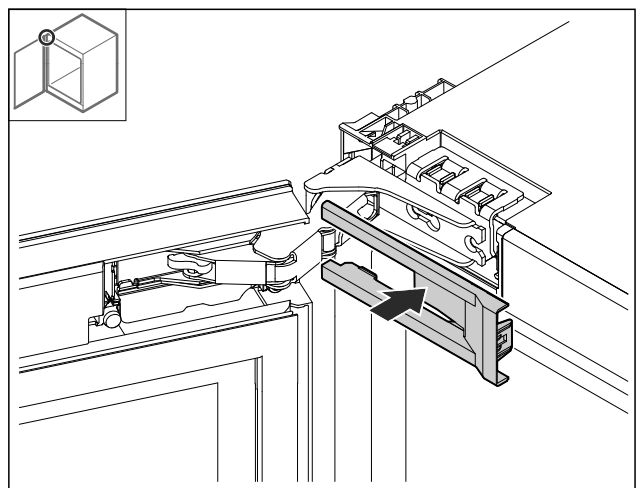

Fig. 28
► Abdeckung aufsetzen.

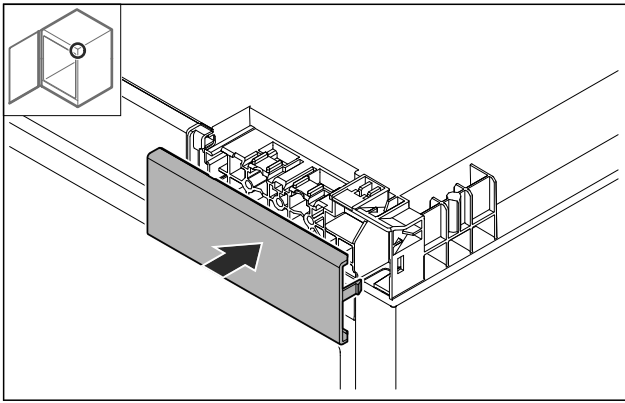

Fig. 29

► Abdeckung aufsetzen.

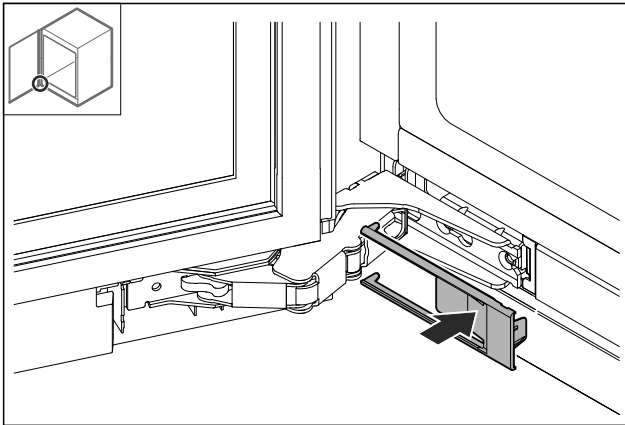

Fig. 30

► Abdeckung aufsetzen.

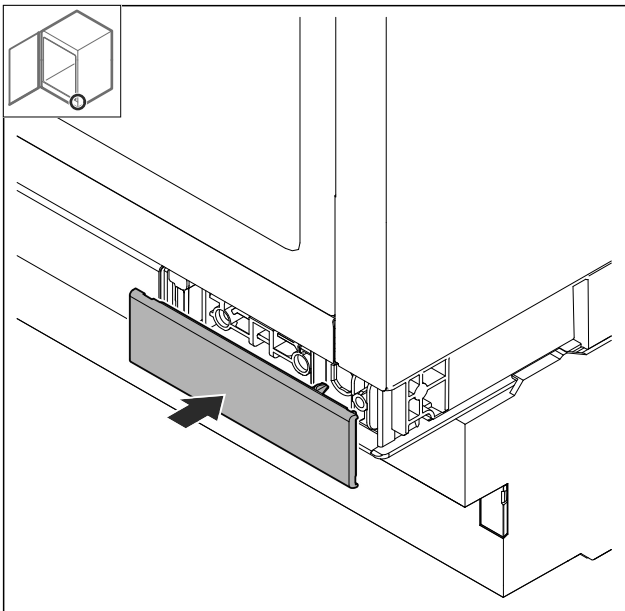

Fig. 31

► Abdeckung aufsetzen.

10 Türanschlag ausrichten

Wenn die Tür nicht gerade ist, dann können Sie die Tür am Scharnierwinkel ausrichten.

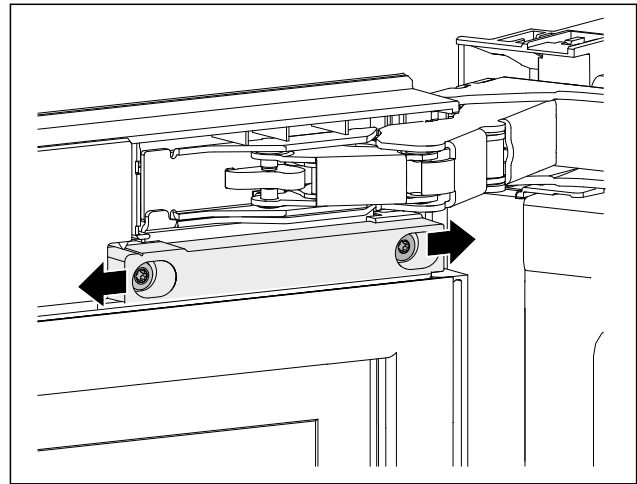

Fig. 32 Beispielhafte Darstellung

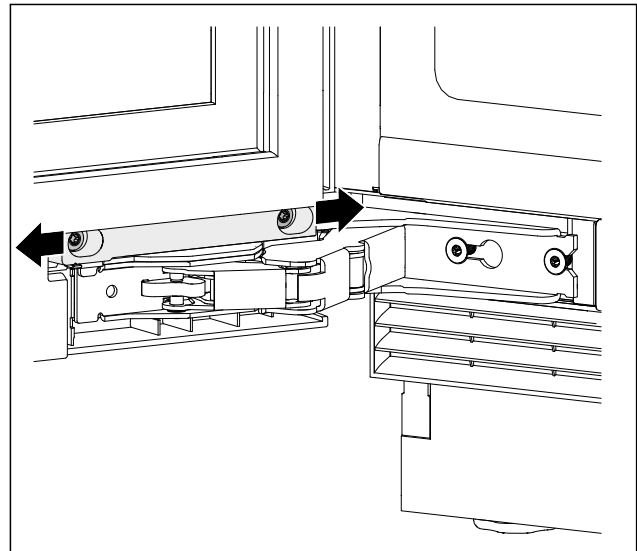

Fig. 33 Beispielhafte Darstellung

- Schrauben leicht lösen.
- Tür mit Scharnierwinkel nach rechts oder links verschieben.
- Schrauben bis zum Anschlag festziehen.
- Tür ist ausgerichtet.

11 Nischeneinbau

11.1 Werkzeug

Stellen Sie sicher, dass folgendes Werkzeug bereitliegt:

- Torx® 20
- Schlitzschraubendreher
- Maßband
- Bleistift
- Schnur
- Wasserwaage

Bevor Sie das Gerät in die Nische einbauen, Befestigungsmethode beachten:

Seitliche Befestigung	Deckenbefestigung
Unterbau unter harte Arbeitsplatte wie Granit	Keine Granitplatte

Nischeneinbau

Bevor Sie das Gerät in die Nische einbauen, Befestigungsmethode beachten:

Seitliche Befestigung	Deckenbefestigung
Gerät ist bei voll ausgedrehten Stellfüßen niedriger als die Arbeitsplatte.	Gerät sitzt bei voll ausgedrehten Stellfüßen leicht verspannt unter der Arbeitsplatte.
Möbelseitenwand zur Verschraubung ist vorhanden.	

11.2 Gerät vorbereiten

Sicherstellen, dass folgende Voraussetzungen erfüllt sind, bevor Sie das Gerät in eine Nische einbauen:

- ❑ Der Türanschlag ist durchgeführt. Sie können den Türanschlag nur außerhalb der Nische wechseln, weil Sie dazu ausreichend Platz benötigen.
- ▶ Kaltgerätebuchse der Netzanschlussleitung vollständig in den Gerätestecker auf der Rückseite des Geräts einstecken.
- ▶ Auf festen Sitz der Kaltgerätebuchse achten.
- ▶ Netzstecker mithilfe einer Schnur zur frei zugänglichen Steckdose verlegen.



Fig. 34

ACHTUNG

Beschädigungsgefahr durch Verschieben des Geräts! Wenn Sie das Gerät verschieben, können Sie den Fußboden beschädigen oder Stellfüße des Geräts können abbrechen. Vor dem Verschieben:

- ▶ Stellfüße ganz eindrehen.
- ▶ Je einen Kartonstreifen (z. B. Verpackung) mit ca. 100 mm x 600 mm unter die Stellfüße legen.

Beim Verschieben:

- ▶ Gerät vorsichtig verschieben.
- ▶ Bei Bodenunebenheiten: Gerät vorsichtig anheben.

Nach dem Verschieben:

- ▶ Kartonstreifen entfernen.

11.3 Gerät an der Decke befestigen

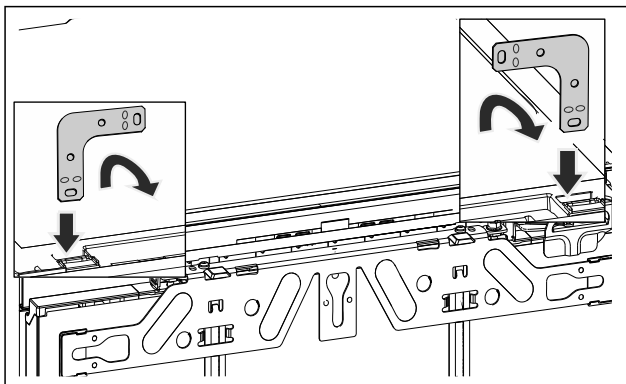

Fig. 35 Beispielhafte Darstellung

- ▶ Den Winkel in die Aufnahmeöffnung der Gerätedecke einstecken und nach vorne umbiegen.



WARNUNG

Brandgefahr durch Kurzschluss!

- ▶ Wenn Sie das Gerät in die Nische einschieben: Netzanschlussleitung nicht knicken, einklemmen oder beschädigen.
- ▶ Gerät nicht mit defekter Netzanschlussleitung betreiben.

- ▶ Gerät in die Nische einschieben und ausrichten, siehe Punkt (siehe 11.5 Gerät ausrichten).

11.4 Gerät seitlich befestigen

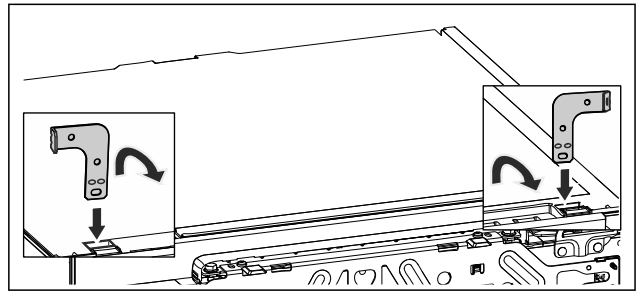

Fig. 36 Beispielhafte Darstellung

- ▶ Beide Winkel vor der Montage an jeweils einem Ende umbiegen. Die gerade Seite in die Aufnahmeöffnung der Gerätedecke einstecken und nach vorne umbiegen.



WARNUNG

Brandgefahr durch Kurzschluss!

- ▶ Wenn Sie das Gerät in die Nische einschieben: Netzanschlussleitung nicht knicken, einklemmen oder beschädigen.
- ▶ Gerät nicht mit defekter Netzanschlussleitung betreiben.

- ▶ Gerät in die Nische einschieben und ausrichten, siehe Punkt (siehe 11.5 Gerät ausrichten).

11.5 Gerät ausrichten

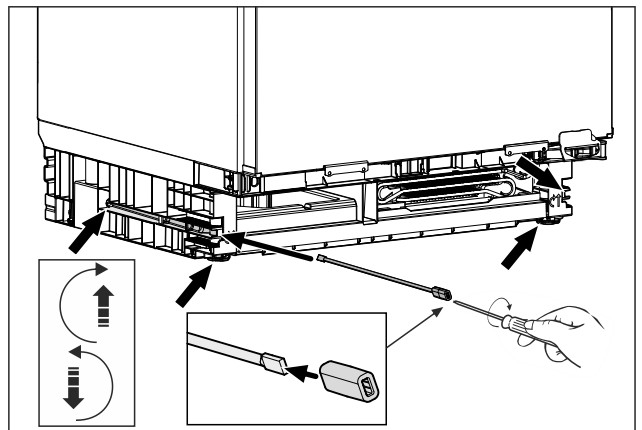

Fig. 37 Beispielhafte Darstellung

- ▶ Über die Stellfüße das Gerät bis knapp unter die Arbeitsplatte anheben.
- ▶ Gerät vor der Nische gerade stehend, mit Hilfe einer Wasserwaage ausrichten.
- ▶ Stange mit Adapterstück für eine Demontage des Gerätes aufbewahren.

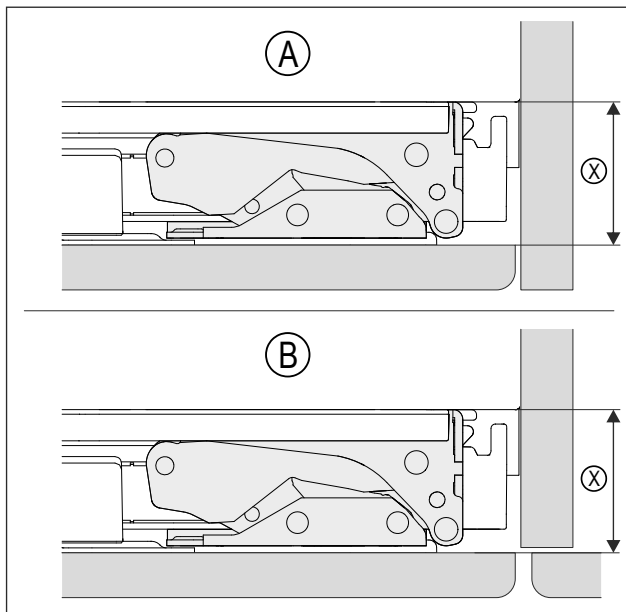

Fig. 38 Beispielhafte Darstellung

(A) Nische mit Wand (X) ist der Abstand zwischen Gerätekorpus und Rückseite der montieren Möbelfront

(B) Nische mit Nachbarmöbel

- ▶ Prüfen, dass Abstand (X) der Einbausituation (A) oder (B) entspricht.

(X)	42 mm
Bei fehlender Möbelseitenwand an Arbeitsplatte orientieren.	

- ▶ Stellfüße wechselseitig maximal herausdrehen. Der Verstellweg beträgt maximal 60 mm.
- ▶ Gerät ist gerade stehend ausgerichtet.
- ▶ Das Gerät ist in der Nische, zwischen Boden und Arbeitsplatte, leicht verspannt.

11.6 Sockel montieren

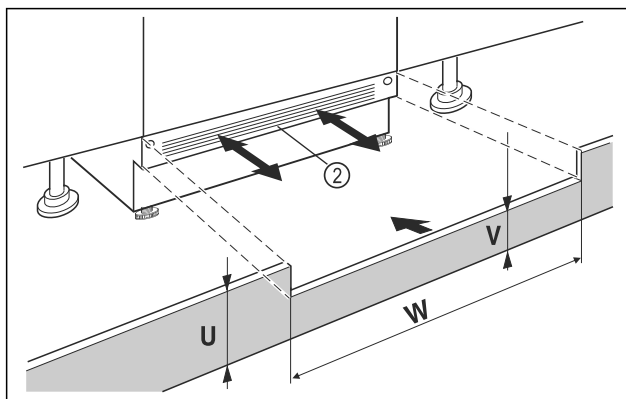

Fig. 39 Beispielhafte Darstellung

- ▶ Gerätesockelblende Fig. 39 (2) aufsetzen aber noch nicht fixieren.
- ▶ Möbeltür und Möbelsockelblende zum Testen positionieren
- ▶ Bei sichtbarer Sockelblende Fig. 39 (2), diese so weit nach vorn ziehen, dass Vorderkante Lüftungsgitter und Möbelsockelblende eine Ebene bilden.

-oder-

- ▶ Bei verdeckter Sockelblende Fig. 39 (2), diese ganz nach hinten schieben.

- ▶ Auf komplett freie Lüftungsschlitze achten: Bei Bedarf Höhe der Möbelsockelblende Fig. 39 (U) zuschneiden!
- ▶ Entlang der Nischenbreite Fig. 39 (W) die Steghöhe Fig. 39 (V) unter der Gerätesockelblende Fig. 39 (2) einpassen.

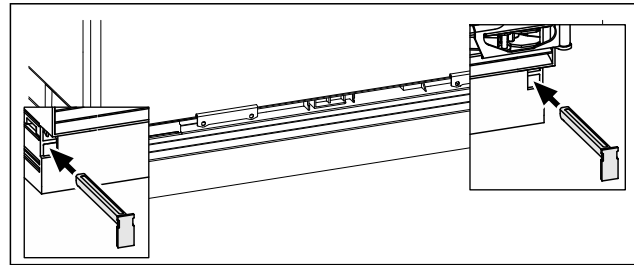

Fig. 40 Beispielhafte Darstellung

- ▶ Gerätesockelblende fixieren: Riegel einsetzen, dabei Gerätesockelblende festhalten.
- ▶ Möbelsockelblende befestigen.

11.7 Gerät in der Nische befestigen

Deckenbefestigung:

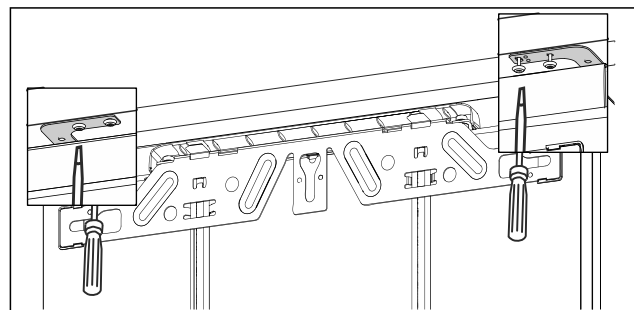

Fig. 41 Beispielhafte Darstellung

- ▶ Für eine Befestigung unter der Arbeitsplatte, die Befestigungswinkel mit jeweils zwei Schrauben unterhalb der Arbeitsplatte anschrauben.

Seitliche Befestigung:

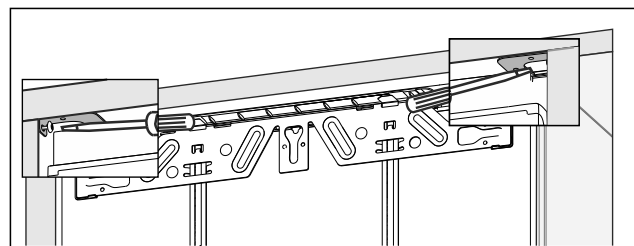

Fig. 42 Beispielhafte Darstellung

- ▶ Für eine seitliche Befestigung, den Befestigungswinkel mit jeweils einer Schraube rechts und links in der Nische anschrauben.

Gerät an Stromversorgung anschließen

12 Gerät an Stromversorgung anschließen

- ▷ Wenn innerhalb von 60 Sekunden keine Aktion erfolgt: Standby-Symbol verblasst oder verschwindet.*
- ▷ Gerät ist angeschlossen. Erstinbetriebnahme siehe folgende Kapitel oder Gebrauchsanweisung.



WARNUNG

Stromschlaggefahr und Verletzungsgefahr durch beschädigtes Gerät oder beschädigte Netzanschlussleitung! Lebensgefahr und Schnittverletzungen. Wenn das Gerät oder die Netzanschlussleitung beim Transport beschädigt wurden, dann können Sie einen tödlichen Stromschlag erhalten. Sie können sich außerdem an beschädigten Teilen des Gerätegehäuses schneiden.

- ▶ Gerät und Netzanschlussleitung nach Transport auf Beschädigungen prüfen.
- ▶ Gerät auf keinen Fall in Betrieb nehmen, wenn Gerät oder Netzanschlussleitung beschädigt sind.
- ▶ Kundenservice kontaktieren.

Sie schließen Ihr Gerät mithilfe der separat gelieferten Netzanschlussleitung an das Stromnetz an. Die Netzanschlussleitung hat an einem Ende eine Kaltgerätebuchse und am anderen Ende einen Netzstecker.

Sicherstellen, dass folgende Voraussetzungen erfüllt sind:

- Gerät und Netzanschlussleitung sind unbeschädigt.
- Gerät ist vorschriftsmäßig eingebaut. (siehe 11 Nischen einbau)
- Anforderungen an den elektrischen Anschluss sind eingehalten. (siehe 2 Aufstellbedingungen)
- Maße für den vorschriftsmäßigen Anschluss sind bekannt und eingehalten.
- Netzspannung und Frequenz entsprechen den Angaben auf dem Typenschild.
- Steckdose ist vorschriftsmäßig geerdet und elektrisch abgesichert.
- Auslösestrom der Sicherung liegt zwischen 10 A und 16 A.

ACHTUNG

Beschädigungsgefahr durch unsachgemäßen Betrieb! Beschädigung der elektrischen Komponenten des Geräts.

- ▶ Ausschließlich mitgelieferte Netzanschlussleitung verwenden.



WARNUNG

Brandgefahr durch unsachgemäßes Anschließen! Verbrennungen.

Beschädigungen am Gerät.

- ▶ Keine Verlängerungskabel verwenden.
- ▶ Keine Verteilerleisten verwenden.

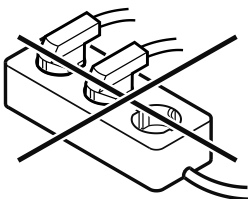

ACHTUNG

Beschädigungsgefahr durch unsachgemäßes Anschließen! Beschädigungen am Gerät.

- ▶ Gerät nicht an Inselwechselrichtern, wie z.B. Solarstromanlagen und Benzingeneratoren, anschließen.
- ▶ Netzstecker der Netzanschlussleitung an die Spannungsversorgung anschließen. Auf festen Sitz des Netzsteckers in der Steckdose achten.
- ▶ V-ZUG-Logo erscheint im Display.

Sommaire

1	Consignes de sécurité générales.....	13
2	Conditions d'installation.....	13
2.1	Lieu d'installation.....	14
2.2	Position dans la pièce.....	14
2.3	Insertion sous un plan de travail.....	14
3	Dimensions de l'appareil.....	14
4	Dimensions de la niche.....	14
5	Transporter l'appareil.....	15
5.1	Transporter l'appareil en vue de la mise en service initiale.....	15
5.2	Transporter l'appareil après la mise en service initiale.....	15
6	Déballer l'appareil.....	15
7	Après installation.....	15
8	Eliminer l'emballage.....	15
9	Remplacer la charnière de porte.....	15
9.1	Consignes de sécurité.....	15
9.2	Outillage.....	15
9.3	Retrait des caches.....	15
9.4	Dépose de la porte.....	16
9.5	Démontage des charnières.....	17
9.6	Déplacer la charnière.....	17
9.7	Déplacer les couvercles.....	17
9.8	Déplacer la butée de porte.....	18
9.9	Monter les charnières.....	18
9.10	Déplacer l'équerre supérieure.....	18
9.11	Déplacer l'équerre inférieure.....	19
9.12	Monter la porte.....	19
9.13	Pose des caches.....	19
10	Aligner la charnière de porte.....	20
11	Montage encastré.....	20
11.1	Outillage.....	20
11.2	Préparation de l'appareil.....	21
11.3	Fixation de l'appareil par le haut.....	21
11.4	Fixation latérale de l'appareil.....	21
11.5	Alignement de l'appareil.....	21
11.6	Montage du socle.....	22
11.7	Fixation de l'appareil dans la niche.....	22
12	Brancher l'appareil sur le secteur.....	23

Nous vous remercions d'avoir choisi un de nos produits. Votre appareil répond aux exigences les plus élevées et est simple d'utilisation. Prenez néanmoins le temps de lire cette notice d'utilisation. Vous vous familiariserez ainsi avec votre appareil et serez en mesure de l'utiliser de façon optimale et sans incident.

Désignation modèle	du	Types	Système mesure	de
WineCooler V4000 8U		WC4T-51158	Euro 60	

Veillez respecter les consignes de sécurité.

Modifications



Le texte, les images et les données correspondent à l'état technique de l'appareil lors de l'impression de cette notice. Sous réserve de modifications à des fins d'améliorations techniques.

Les sections qui concernent uniquement certains appareils sont signalées par un astérisque (*).

Les instructions de manipulation sont signalées par un ► tandis que les résultats de manipulation sont signalés par un ▷.

1 Consignes de sécurité générales

- Conservez soigneusement cette notice de montage afin de pouvoir la consulter à tout moment.
- Si vous cédez l'appareil à un tiers, veuillez également remettre cette notice de montage au nouvel acquéreur.
- Pour garantir une utilisation conforme et sûre de l'appareil, lisez attentivement cette notice de montage avant d'installer et d'utiliser l'appareil. Respectez toujours les instructions ainsi que les consignes de sécurité et d'avertissement qui figurent dans la notice. Celles-ci jouent un rôle essentiel pour une installation et une exploitation sûres et sans heurts de l'appareil.
- **Respectez les consignes d'avertissement et les autres consignes spécifiques des autres chapitres lors de l'installation de l'appareil :**

	DANGER	indique une situation dangereuse imminente entraînant la mort ou des blessures corporelles graves si elle n'est pas évitée.
	AVERTISSEMENT	indique une situation dangereuse susceptible d'entraîner la mort ou des blessures corporelles graves si elle n'est pas évitée.
	ATTENTION	indique une situation dangereuse susceptible d'entraîner des blessures corporelles moyennes ou légères si elle n'est pas évitée.
	ATTENTION	indique une situation dangereuse susceptible d'entraîner des dommages matériels si elle n'est pas évitée.
	Remarque	indique des remarques et conseils utiles.

2 Conditions d'installation

Les conditions d'installation sont déterminantes pour garantir un fonctionnement sûr, efficace et impeccable de votre appareil.

- Veuillez respecter toutes les consignes de sécurité.
- Tenez compte du lieu d'installation et de la position dans la pièce.



AVERTISSEMENT

- Risque d'incendie en cas d'installation inappropriée !
- Veillez à ce qu'aucun câble d'alimentation ne se coince sous l'appareil lorsque vous l'installez.
 - Installer l'appareil de manière qu'il ne touche aucun connecteur ni aucun câble d'alimentation.
 - Ne brancher aucun appareil sur les prises situées à l'arrière de l'appareil.
 - Les multiprises et autres appareils électroniques (p. ex. transformateurs halogènes) ne doivent **pas** être placés et exploités derrière l'appareil.



AVERTISSEMENT

- Risque d'incendie dû à l'humidité !
- Lorsque des pièces sous tension ou le câble de raccordement au secteur deviennent humides, un court-circuit peut se produire.
- L'appareil a été conçu pour être placé dans des locaux fermés. Ne pas exploiter l'appareil dehors ou dans des endroits humides non à l'abri de projections d'eau.

Dimensions de l'appareil



AVERTISSEMENT

Fuite de réfrigérant et d'huile !
Incendie. Le réfrigérant est écologique mais inflammable. L'huile est également inflammable. En cas de fuite, le réfrigérant et l'huile peuvent s'enflammer en cas de concentration élevée et de contact avec une source de chaleur externe.

► Ne pas endommager la tuyauterie du circuit réfrigérant et le compresseur.

2.1 Lieu d'installation

- N'installer et n'utiliser l'appareil que dans des pièces fermées.
- N'utiliser l'appareil qu'une fois monté.
- Si l'appareil est installé dans un milieu très humide, de l'eau de condensation peut se former à l'extérieur de l'appareil. Assurez-vous toujours que la ventilation est suffisante sur le lieu d'installation.
- Plus la quantité de réfrigérant dans l'appareil est importante, plus la pièce d'installation de l'appareil doit être grande. Dans les pièces trop petites, en cas de fuite, un mélange gaz-air inflammable peut être produit. Pour 8 g de réfrigérant, la pièce d'installation doit présenter une superficie d'au moins 1 m³. Les indications concernant le réfrigérant contenu sont indiquées sur la plaque signalétique à l'intérieur de l'appareil.
- Le sol doit être horizontal et plan.

2.2 Position dans la pièce

- Ne montez pas l'appareil à un endroit directement exposé aux rayons du soleil ni près d'un chauffage ou de tout autre équipement similaire.
- Vous pouvez monter l'appareil juste à côté d'un four.
- En cas de montage de l'appareil directement à côté d'un four, la consommation d'énergie peut légèrement augmenter. Cela dépend de la durée d'utilisation et de l'intensité d'utilisation du four.
- Ne pas utiliser l'appareil à proximité de champs magnétiques et ne pas placer d'appareils magnétiques à proximité de l'appareil. Les portes pourraient s'ouvrir inopinément.*
- Si vous installez l'appareil dans un îlot de cuisson, les appareils avec système d'évacuation intégré risquent d'endommager l'appareil. Veillez à assurer une circulation d'air séparée ou à installer une cloison entre les appareils.
- Il est interdit d'utiliser l'appareil dans les zones à risque d'explosion.

2.3 Insertion sous un plan de travail

- Si vous installez l'appareil dans un meuble de cuisine reposant sur un sol irrégulier : Mettre à niveau le meuble de cuisine.

3 Dimensions de l'appareil

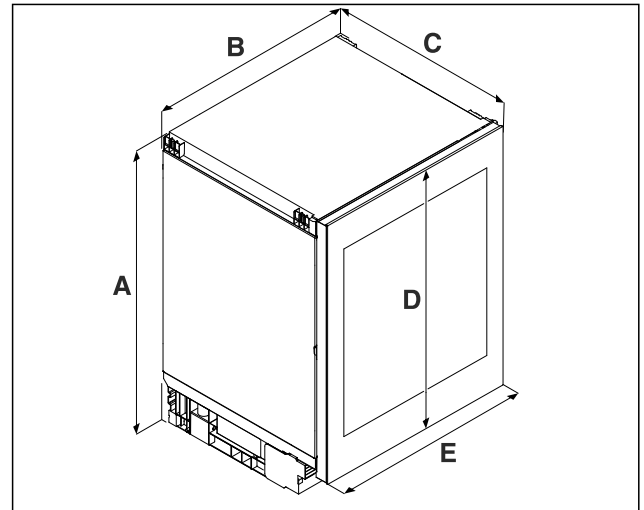

Fig. 1 Représentation à titre d'exemple

- (A) Hauteur de l'appareil, pieds compris
(B) Largeur de l'appareil
(C) Profondeur de l'appareil

A	819 mm
B	597 mm
C	580 mm
D	717 mm
E	596 mm

4 Dimensions de la niche

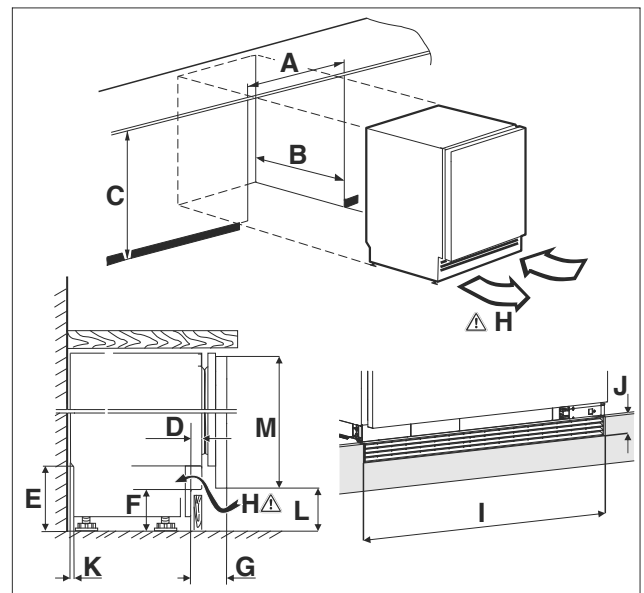

Fig. 2 Représentation à titre d'exemple :

- (A) Largeur de niche
(B) Profondeur de niche
(C) Hauteur de niche
(H) Espace de ventilation

A	600 mm
B	min. 565 mm
C	820 mm à 880 mm
D	11 mm à 66 mm
E	100 mm à 160 mm

F	60 mm à 120 mm
G	61 mm à 116 mm
H	150 cm ²
I	600 mm
J	40 mm
K	35 mm
L	100 mm à 160 mm
M	717 mm

5 Transporter l'appareil

5.1 Transporter l'appareil en vue de la mise en service initiale

S'assurer que les conditions suivantes sont bien respectées :

- L'appareil est emballé.
- L'appareil est à la verticale.
- ▶ Transporter l'appareil à deux personnes.
- ▶ Déballer l'appareil. (voir 6 Déballer l'appareil)

5.2 Transporter l'appareil après la mise en service initiale

Veuillez respecter les instructions suivantes si vous souhaitez transporter ou déplacer l'appareil après la mise en service initiale.

S'assurer que les conditions suivantes sont bien respectées :

- L'appareil est vidé.
- L'appareil est à la verticale.
- Appareil avec porte(s) : La porte est sécurisée contre toute ouverture inopinée.
- Appareil avec chariot à glissière : Le chariot à glissière est sécurisé contre toute ouverture inopinée.
- L'appareil est démonté.
- ▶ Transporter l'appareil à deux personnes.

6 Déballer l'appareil

ATTENTION

Risque de dommage pour le sol!

- ▶ Protéger le sol en le couvrant avant de retirer les matériaux d'emballage de l'appareil.

Si l'appareil est endommagé, contacter immédiatement le fournisseur avant son raccordement.

- ▶ Vérifier l'absence d'avaries de transport sur l'appareil et l'emballage. Adressez-vous immédiatement au fournisseur en cas de suspicion de dommages quels qu'ils soient.
- ▶ Retirer du dos ou des parois latérales de l'appareil tous les objets susceptibles de gêner une installation en bonne et due forme ou d'entraver la ventilation et l'aération.
- ▶ Enlever tous les films de protection de l'appareil. Ne pas utiliser pour ce faire d'objets pointus ou acérés !

7 Après installation

- ▶ Décoller les films protecteurs. *

- ▶ Nettoyer l'appareil.
- ▶ Au besoin : Désinfecter l'appareil.
- ▶ Conserver la facture pour avoir à disposition les données de l'appareil et du revendeur.

8 Eliminer l'emballage



AVERTISSEMENT

Risque d'étouffement avec les films et matériaux d'emballage !

- ▶ Ne pas laisser les enfants jouer avec les matériaux d'emballage.

L'emballage est fabriqué en matériaux recyclables :

- carton ondulé / carton
- pièces en polystyrène expansé
- films et sachets en polyéthylène
- colliers de serrage en polypropylène
- cadres en bois cloués avec plaque de polyéthylène*
- ▶ Déposer les matériaux d'emballage à un centre officiel de collecte des déchets.

9 Remplacer la charnière de porte

9.1 Consignes de sécurité



AVERTISSEMENT

Risque de blessures en cas de changement de sens d'ouverture de la porte effectué par une personne non qualifiée !

- ▶ Faire changer la butée de porte par du personnel spécialisé.



AVERTISSEMENT

Risque de blessure et de dommages matériels dû au poids de la porte !

- ▶ Ne remplacez la butée de porte que si vous pouvez porter un poids de 15 kg.
- ▶ Remplacer la butée de porte avec une deuxième personne.

ATTENTION

Composants sous tension !

Endommagement de composants électriques.

- ▶ Débrancher la fiche secteur avant de remplacer la butée de porte.

9.2 Outillage

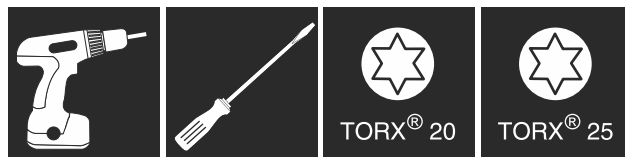

9.3 Retrait des caches

- ▶ Ouvrir la porte.

Remplacer la charnière de porte

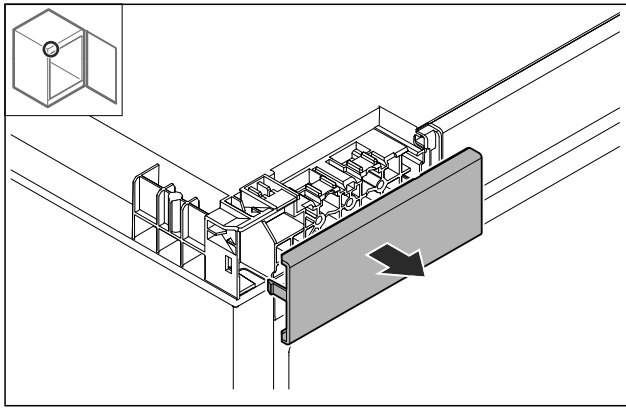

Fig. 4

- ▶ Retirer le cache.

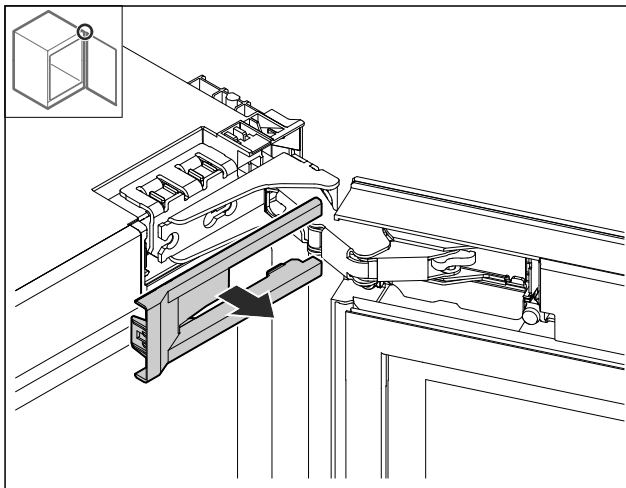

Fig. 5

- ▶ Retirer le cache.

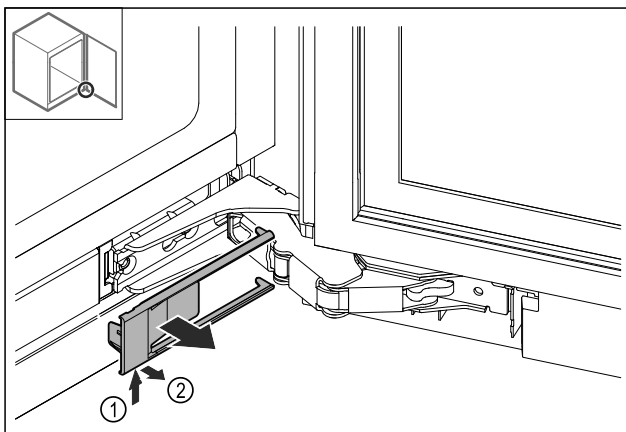

Fig. 6

- ▶ Retirer le cache.

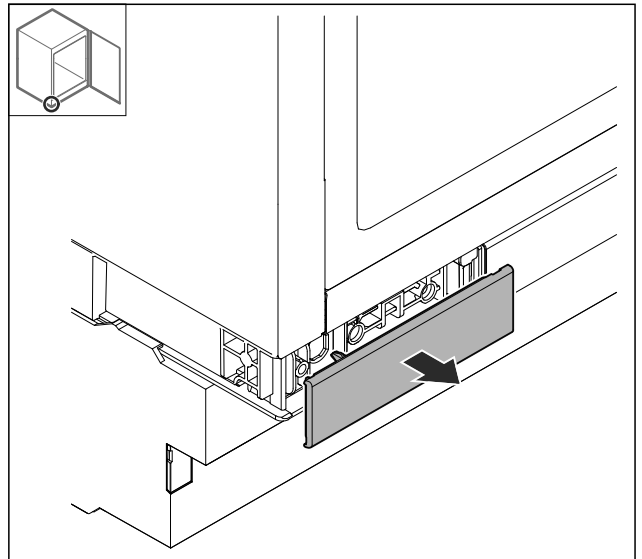

Fig. 7

- ▶ Retirer le cache.

9.4 Dépose de la porte

ATTENTION

Risque de blessures lors de l'ouverture de la porte !

- ▶ Maintenir la porte.

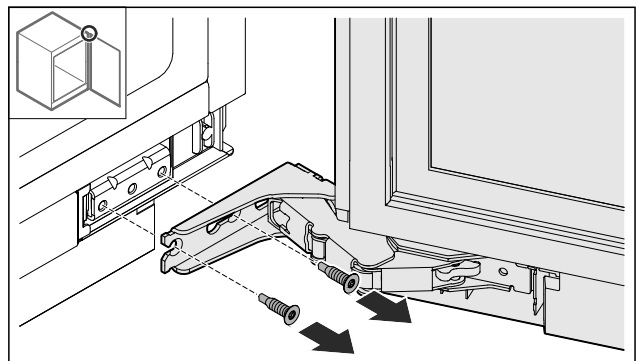

Fig. 8

- ▶ Desserrer les vis inférieures.

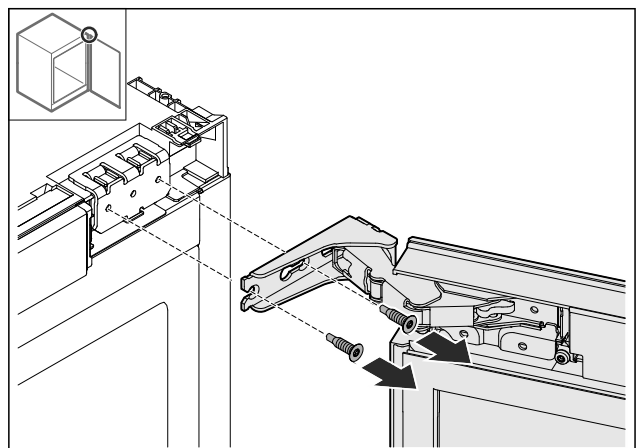

Fig. 9

- ▶ Desserrer les vis supérieures.
- ▶ Déposer la porte.
- ▶ Déposer la porte sur une surface souple.

9.5 Démontage des charnières

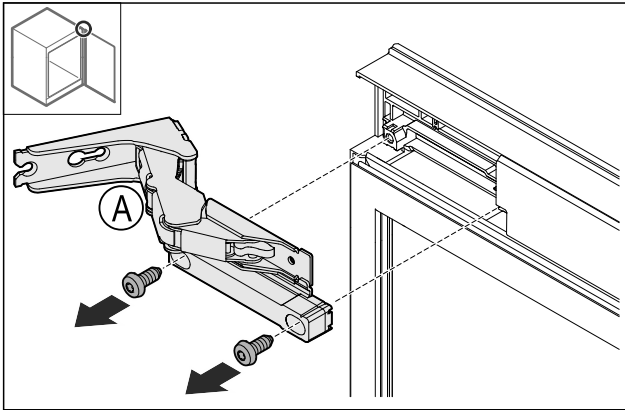

Fig. 10

- Dévisser les vis.

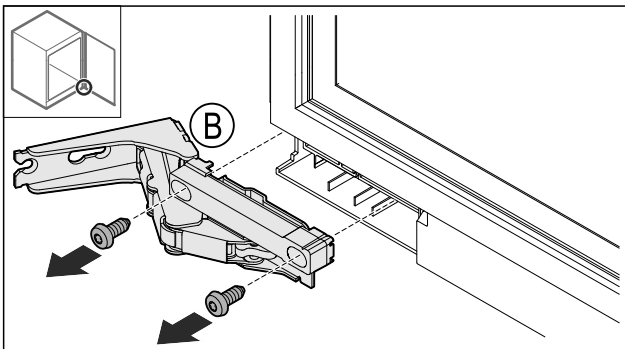

Fig. 11

- Dévisser les vis.

9.6 Déplacer la charnière

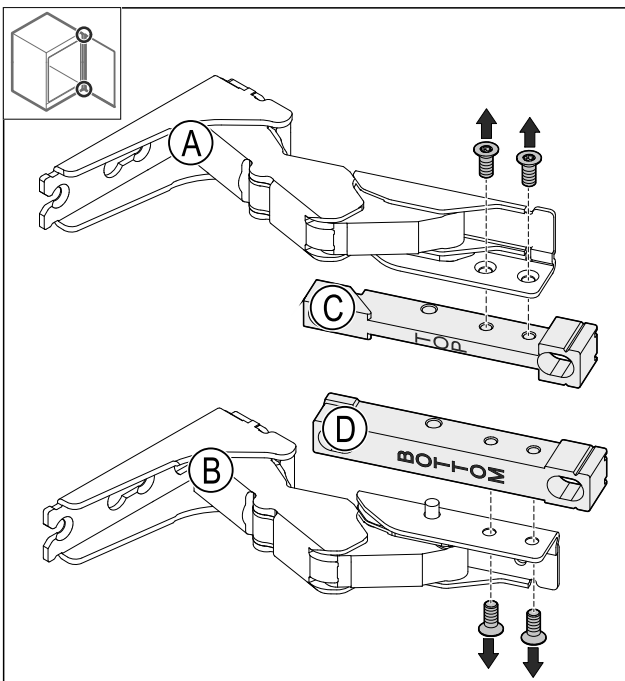

Fig. 12

- Démontez les supports.

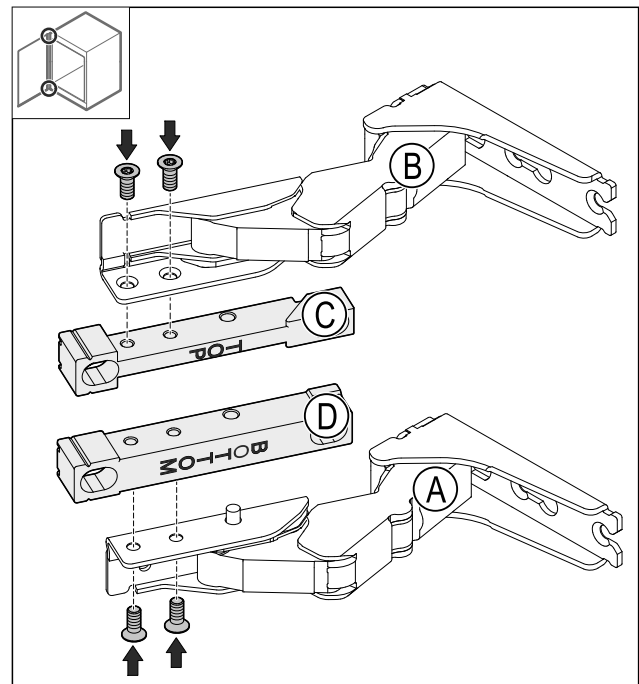

Fig. 13

- Monter les supports.
- Le support supérieur (TOP) reste dans la position de montage supérieure.
- Le support inférieur (BOTTOM) reste dans la position de montage inférieure.

9.7 Déplacer les couvercles

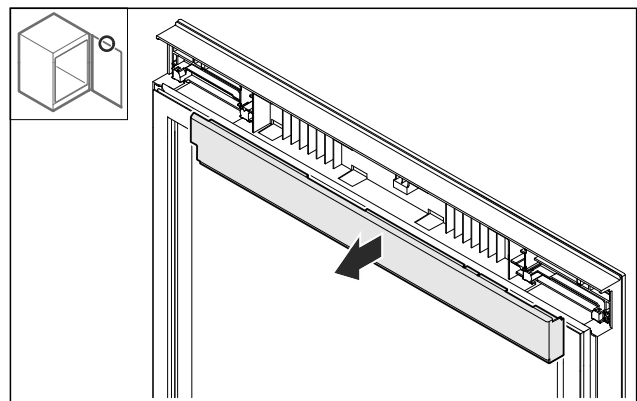

Fig. 14

- Desserrer le cache supérieur.

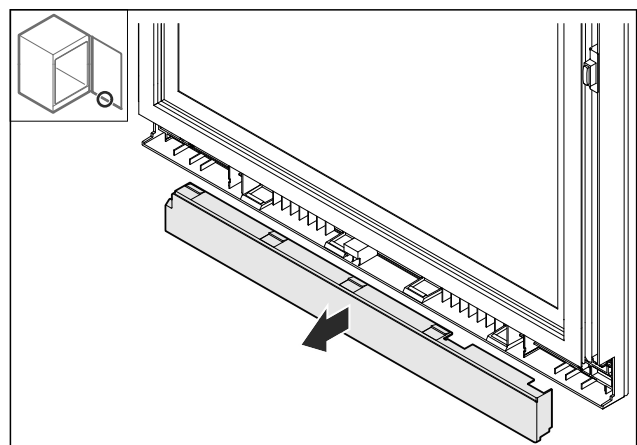

Fig. 15

- Desserrer le cache inférieur

Remplacer la charnière de porte

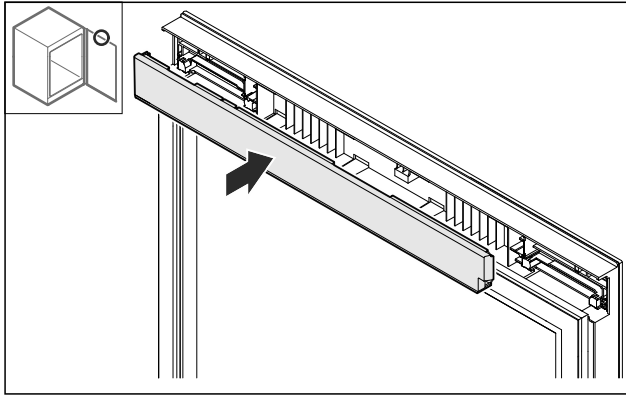

Fig. 16

- Installer le cache du bas retourné à 180° en haut.

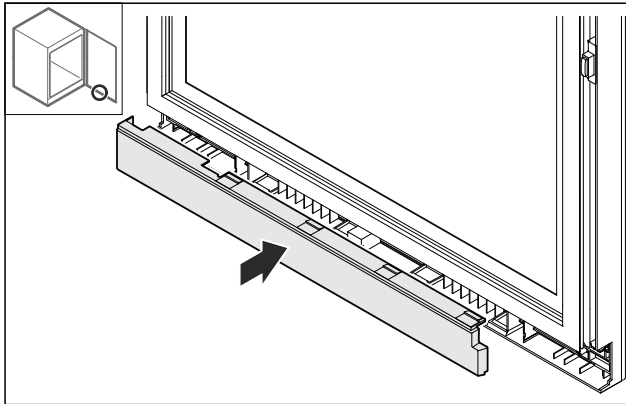

Fig. 17

- Installer le cache du haut retourné à 180° en bas.

9.8 Déplacer la butée de porte

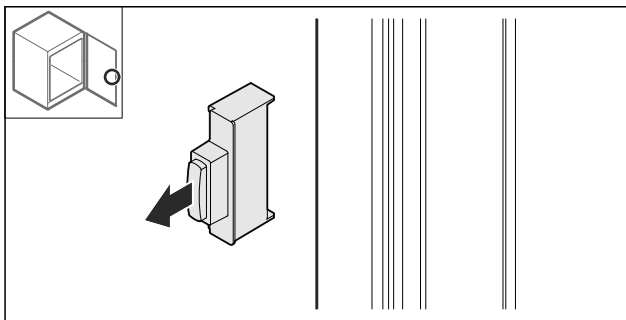

Fig. 18

- Retirer la butée de porte.

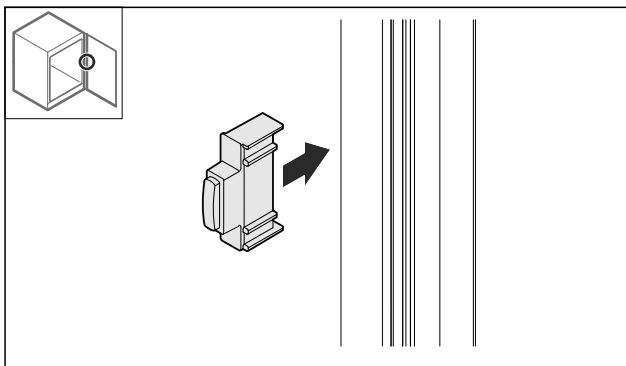

Fig. 19

- Tourner la butée de porte à 180° et l'installer de l'autre côté.

9.9 Monter les charnières

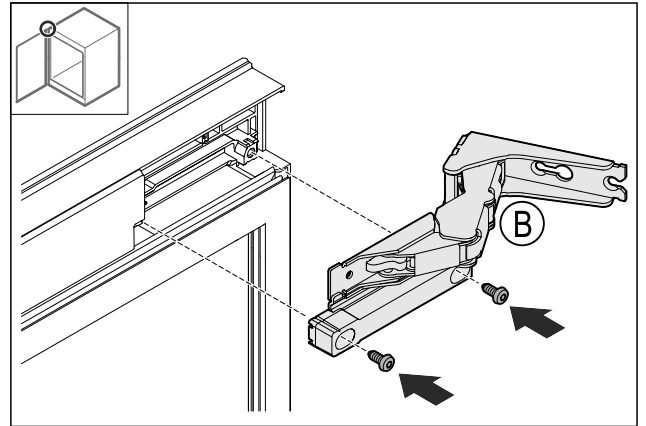

Fig. 20

- Monter la charnière supérieure.

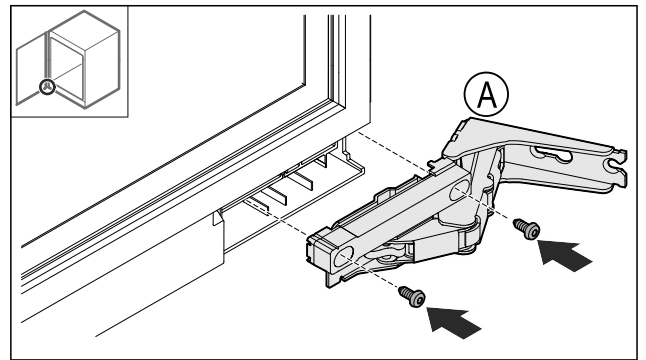

Fig. 21

- Monter la charnière inférieure.

9.10 Déplacer l'équerre supérieure

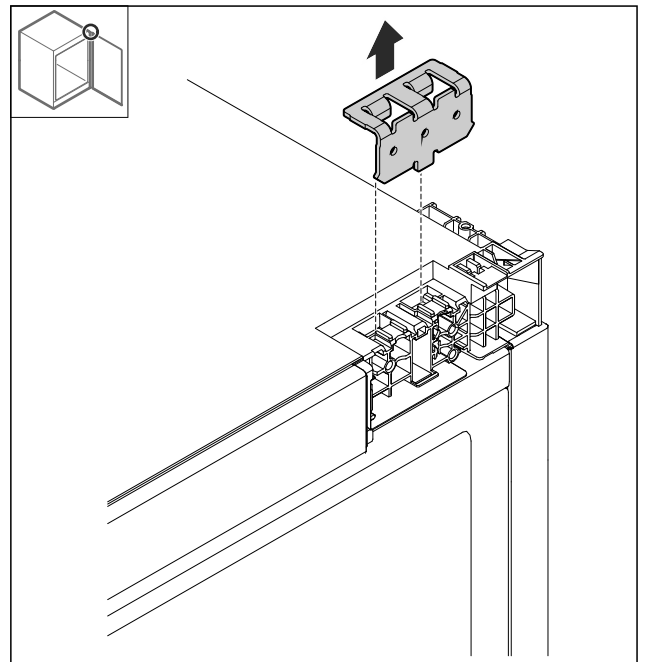

Fig. 22

- Retirer l'équerre.

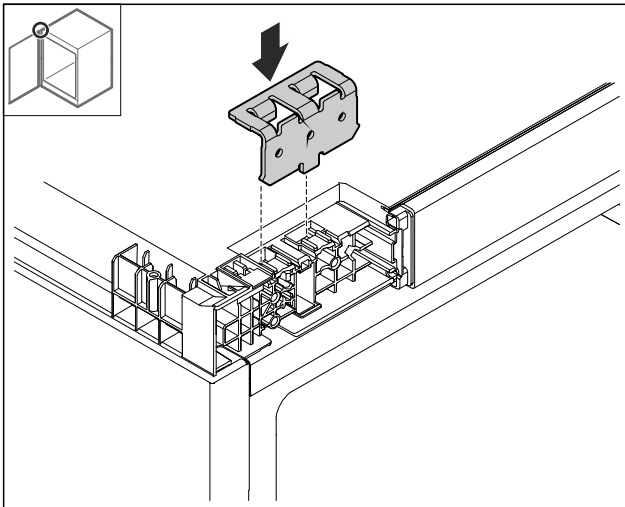

Fig. 23

► Installer l'équerre.

9.11 Déplacer l'équerre inférieure

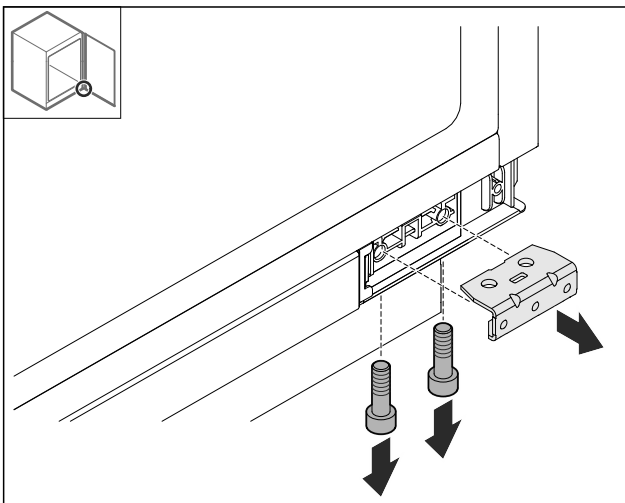

Fig. 24

► Démontez l'équerre.

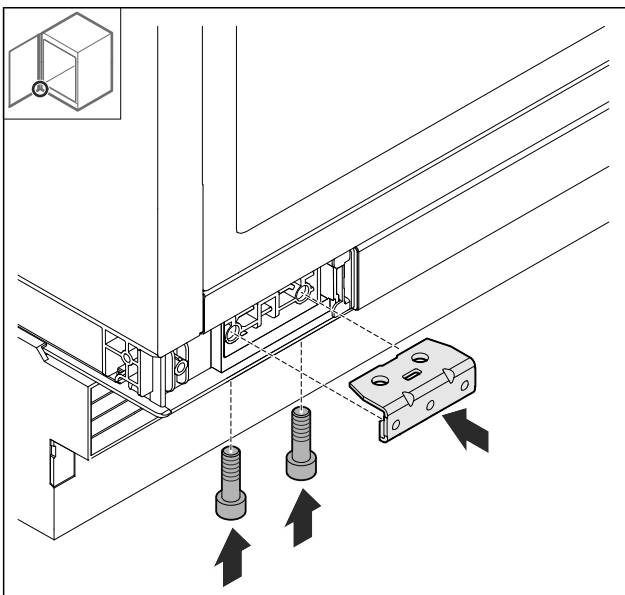

Fig. 25

► Monter l'équerre.

9.12 Monter la porte

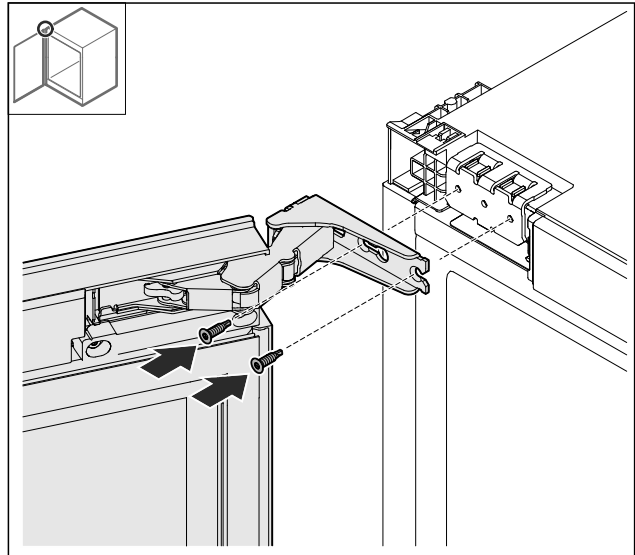

Fig. 26

► Visser le haut de la porte.

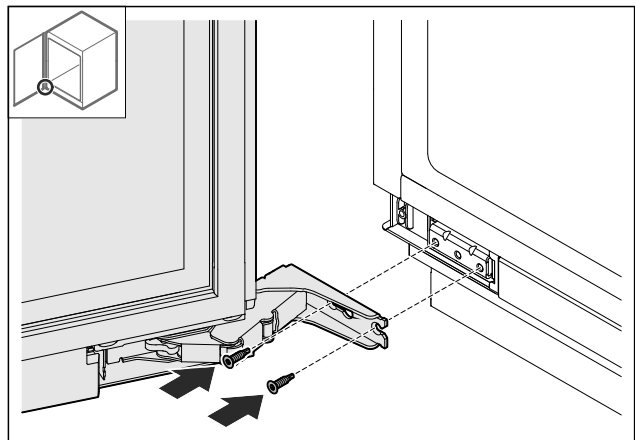

Fig. 27

► Visser le bas de la porte.

9.13 Pose des caches

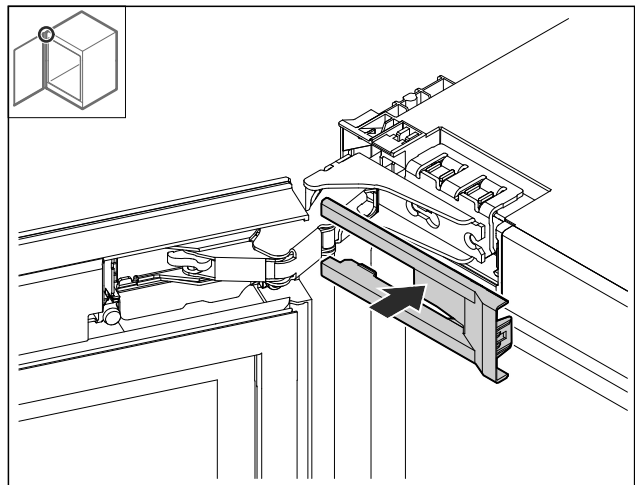

Fig. 28

► Poser le cache.

Aligner la charnière de porte

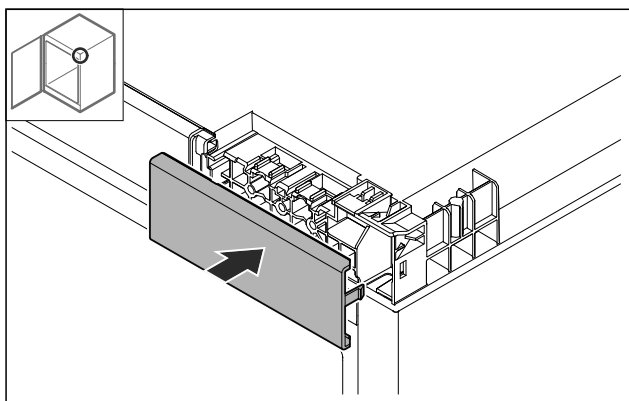

Fig. 29

► Poser le cache.

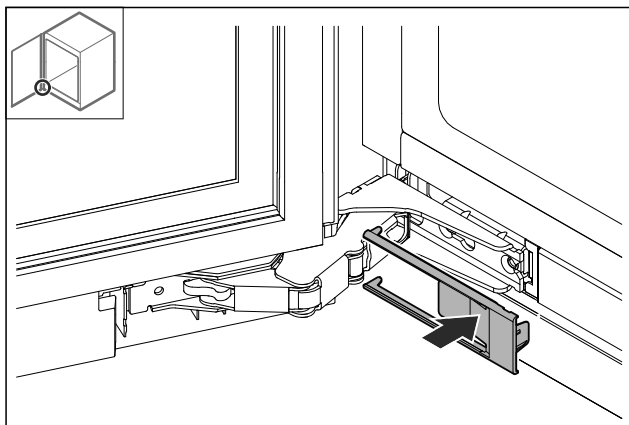

Fig. 30

► Poser le cache.

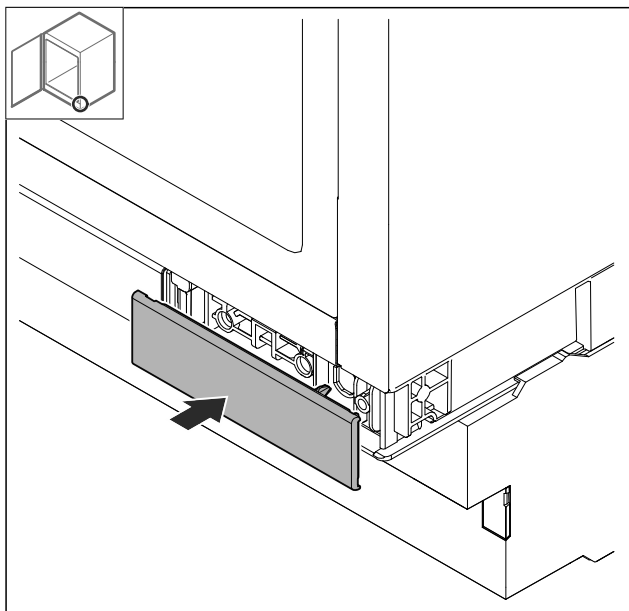

Fig. 31

► Poser le cache.

10 Aligner la charnière de porte

Si la porte n'est pas droite, vous pouvez aligner la porte au niveau de l'équerre de charnière.

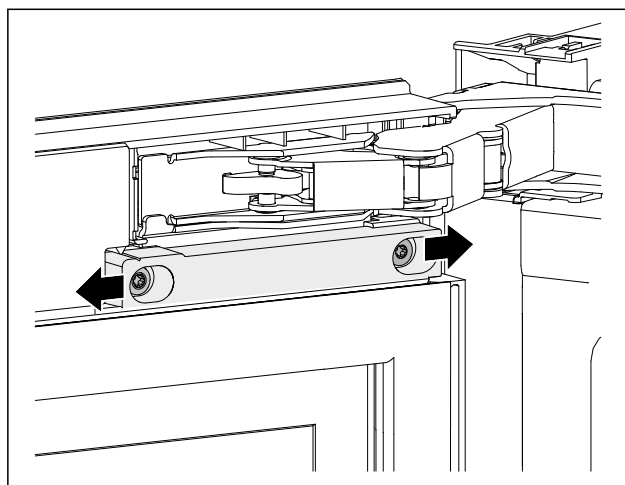

Fig. 32 Représentation à titre d'exemple

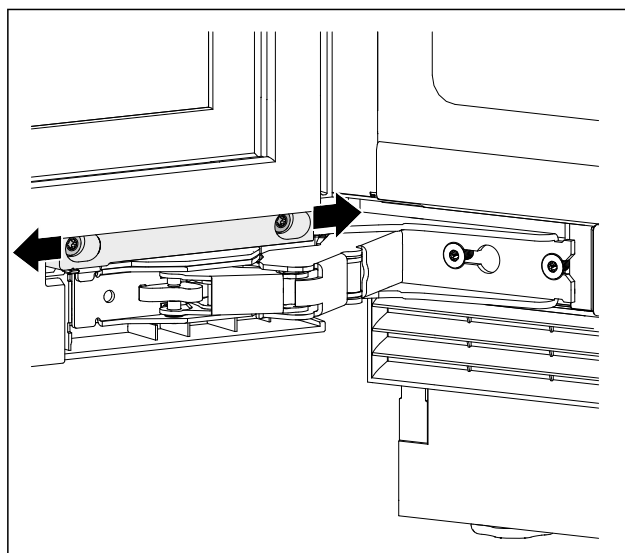

Fig. 33 Représentation à titre d'exemple

- Desserrer légèrement les vis.
- Pousser la porte et l'équerre de charnière vers la droite ou vers la gauche.
- Serrer les vis jusqu'en butée.
- La porte est alignée.

11 Montage encastré

11.1 Outillage

Assurez-vous que vous disposez des outils suivants :

- Torx® 20
- Tournevis plat
- Mètre ruban
- Crayon
- Cordon
- Niveau à bulle

Avant de monter l'appareil dans la niche, tenir compte du type de fixation :

Fixation latérale	Fixation par le haut
Installation encastrée sous un plan de travail dur, en granit par exemple	Pas de plaque de granit

Avant de monter l'appareil dans la niche, tenir compte du type de fixation :

Fixation latérale	Fixation par le haut
Lorsque les pieds réglables sont entièrement sortis, l'appareil est plus bas que le plan de travail.	Lorsque les pieds réglables sont entièrement sortis, l'appareil est légèrement en tension sous le plan de travail.
Présence d'une paroi latérale au meuble pour le vissage.	

11.2 Préparation de l'appareil

S'assurer que les conditions suivantes sont bien respectées avant de monter l'appareil dans une niche :

- ❑ La charnière de porte est montée. Vous pouvez uniquement remplacer la charnière de porte hors de la niche, car il vous faut suffisamment d'espace.
- ▶ Insérer complètement la fiche de l'appareil frigorifique du câble de raccordement au secteur dans le connecteur situé à l'arrière de l'appareil.
- ▶ Veiller à ce que la fiche de l'appareil frigorifique soit correctement branchée.
- ▶ Avec un cordon, brancher la fiche secteur dans une prise facilement accessible.

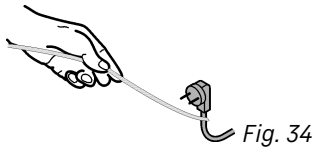

Fig. 34

ATTENTION

Risque d'endommagement en cas de déplacement de l'appareil !

Si vous déplacez l'appareil, vous risquez d'endommager le sol ou de casser les pieds réglables de l'appareil.

Avant le déplacement :

- ▶ Visser entièrement les pieds réglables.
- ▶ Placer un morceau de carton (emballage p. ex.) d'env. 100 mm x 600 mm sous chaque pied réglable.

Lors du déplacement :

- ▶ Déplacer prudemment l'appareil.
- ▶ En cas d'irrégularités au sol : Soulever prudemment l'appareil.

Après le déplacement :

- ▶ Retirer les morceaux de carton.

11.3 Fixation de l'appareil par le haut

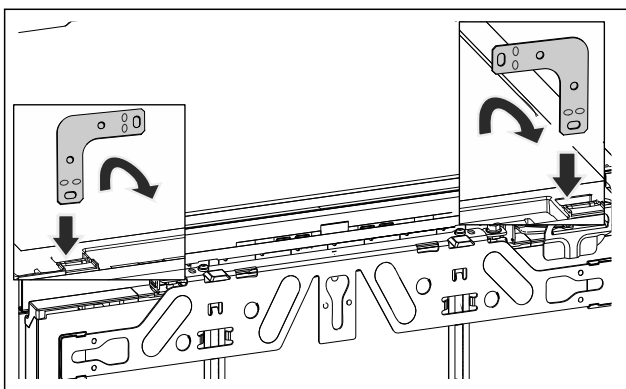

Fig. 35 Représentation à titre d'exemple

- ▶ Insérer l'équerre dans l'ouverture sur le dessus de l'appareil et la plier vers l'avant.



AVERTISSEMENT

Risque d'incendie dû à un court-circuit !

- ▶ Si vous placez l'appareil dans une niche : ne pas couder, coincer, ni endommager le câble de raccordement au secteur.
- ▶ Ne jamais utiliser l'appareil si le câble de raccordement au secteur est défectueux.

- ▶ Pousser l'appareil dans la niche et l'aligner, voir le point (voir 11.5 Alignement de l'appareil) .

11.4 Fixation latérale de l'appareil

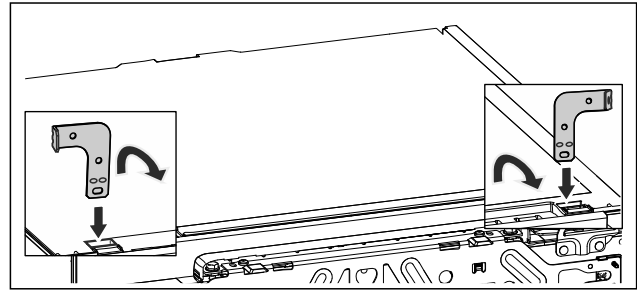

Fig. 36 Représentation à titre d'exemple

- ▶ Plier une extrémité des deux équerres avant le montage. Insérer le côté droit dans l'ouverture sur le dessus de l'appareil et plier l'autre côté vers l'avant.



AVERTISSEMENT

Risque d'incendie dû à un court-circuit !

- ▶ Si vous placez l'appareil dans une niche : ne pas couder, coincer, ni endommager le câble de raccordement au secteur.
- ▶ Ne jamais utiliser l'appareil si le câble de raccordement au secteur est défectueux.

- ▶ Pousser l'appareil dans la niche et l'aligner, voir le point (voir 11.5 Alignement de l'appareil) .

11.5 Alignement de l'appareil

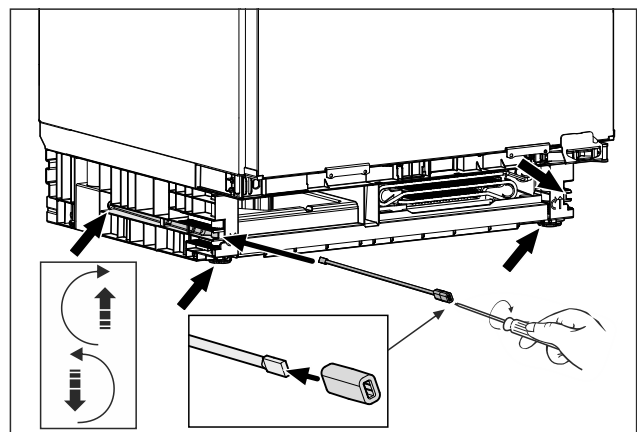

Fig. 37 Représentation à titre d'exemple

- ▶ Soulever l'appareil jusque juste en-dessous du plan de travail via les pieds réglables.
- ▶ Aligner l'appareil à la verticale devant la niche en utilisant un niveau à bulle.
- ▶ Conserver la tige avec l'adaptateur pour le démontage de l'appareil.

Montage encastré

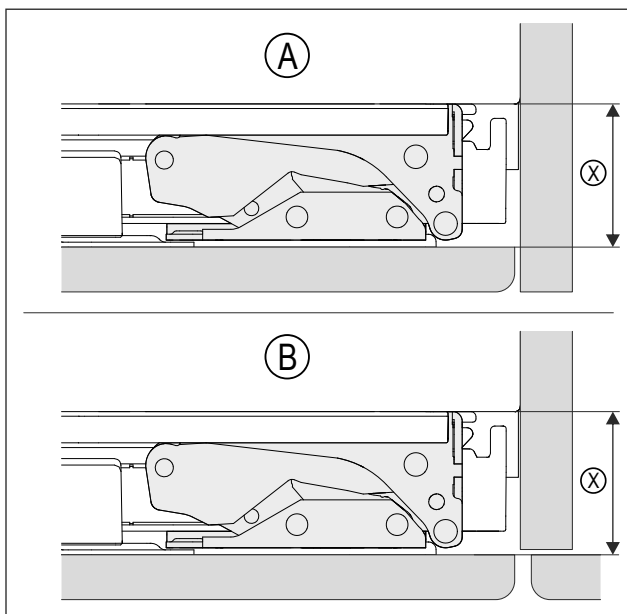

Fig. 38 Représentation à titre d'exemple

(A) Niche avec paroi

(X) si la distance entre le corps de l'appareil et l'arrière de la face avant du meuble monté

(B) Niche avec meubles avoisinants

- Vérifier que la distance (X) corresponde à la situation de montage (A) ou (B).

(X)	42 mm
En l'absence de paroi latérale, ajuster le réglage en s'aidant du plan de travail.	

- Dévisser au maximum et en alternant les pieds de réglage. Le réglage maximal est de 60 mm.
- L'appareil est aligné verticalement.
- Dans la niche, l'appareil est légèrement sous tension entre le sol et le plan de travail.

11.6 Montage du socle

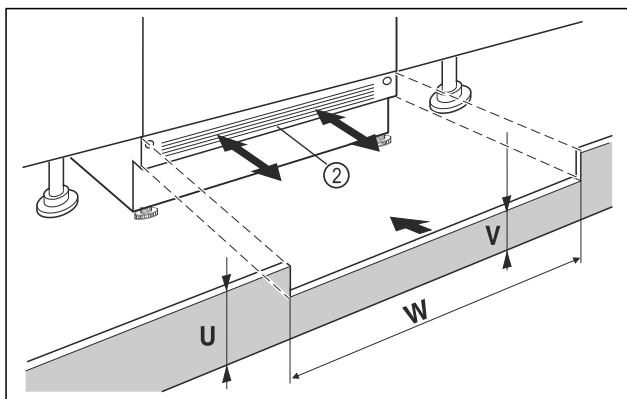

Fig. 39 Représentation à titre d'exemple

- Mettre le panneau de socle de l'appareil Fig. 39 (2) en place sans le fixer.
- Positionner la porte du meuble et le panneau de socle du meuble pour le test
- Si le panneau de socle est visible Fig. 39 (2), le tirer vers l'avant de sorte à aligner l'avant de la grille d'aération et du panneau de socle du meuble.

-ou-

- Si le panneau de socle est dissimulé Fig. 39 (2), le pousser entièrement vers l'arrière.

- Veiller à ce que les fentes d'aération soient complètement dégagées : si nécessaire, couper le panneau de socle du meuble Fig. 39 (U) en hauteur !
- Ajuster la hauteur de la traverse Fig. 39 (V) sous le panneau de socle de l'appareil Fig. 39 (2) sur la largeur de la niche Fig. 39 (W).

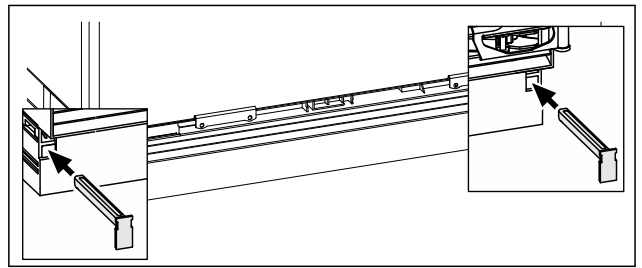

Fig. 40 Représentation à titre d'exemple

- Fixer le panneau de socle de l'appareil : insérer les tiges de fixation en maintenant le panneau de socle de l'appareil.
- Fixer le panneau de socle du meuble.

11.7 Fixation de l'appareil dans la niche

Fixation par le haut :

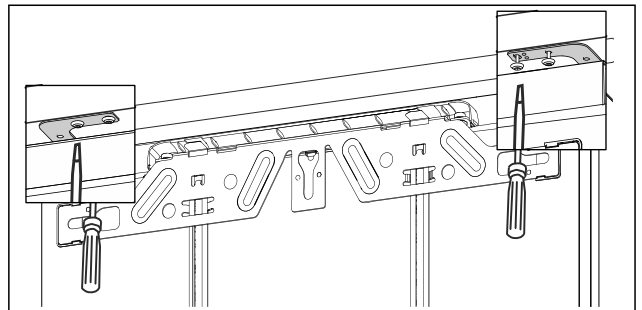

Fig. 41 Représentation à titre d'exemple

- Pour fixer l'appareil par le haut sous le plan de travail, visser chaque équerre de fixation sous le plan de travail avec deux vis.

Fixation latérale :

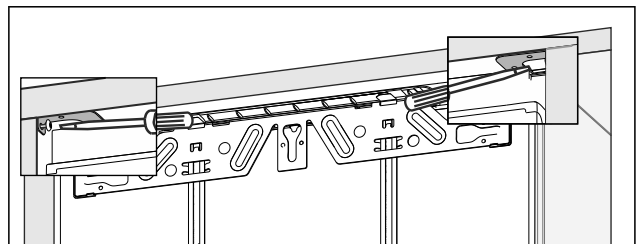

Fig. 42 Représentation à titre d'exemple

- Pour une fixation latérale de l'appareil, visser chaque équerre de fixation sous le plan de travail avec une vis, à gauche et à droite, dans la niche.

12 Brancher l'appareil sur le secteur



AVERTISSEMENT

Risque d'électrocution et risque de blessures dues à un endommagement de l'appareil ou du câble d'alimentation ! Danger de mort et blessures par coupure. Si l'appareil ou le câble d'alimentation a été endommagé lors du transport, vous risquez une électrocution fatale. Vous risquez par ailleurs de vous couper au niveau de pièces endommagées du bâti de l'appareil.

- ▶ Vérifier que l'appareil et le câble de raccordement ne présentent aucun dommage à l'issue du transport.
- ▶ Ne jamais mettre l'appareil en service si l'appareil ou le câble de raccordement sont endommagés.
- ▶ Contacter le service client.

Vous raccordez votre appareil au secteur à l'aide du câble de raccordement fourni séparément. Le câble de raccordement est doté d'une prise pour appareil froid à une extrémité et d'une fiche secteur à l'autre extrémité.

S'assurer que les conditions suivantes sont bien respectées :

- L'appareil et le câble d'alimentation ne sont pas endommagés.
- L'appareil est monté conformément aux instructions. (voir 11 Montage encastré)
- Les exigences relatives au raccordement électrique sont respectées. (voir 2 Conditions d'installation)
- Les dimensions pour le raccordement réglementaire sont connues et respectées.
- La tension et la fréquence du réseau correspondent aux indications de la plaque signalétique.
- La prise de courant est reliée à la terre conformément aux prescriptions et protégée électriquement.
- Le courant de déclenchement du fusible se situe entre 10 et 16 A.

ATTENTION

Risque d'endommagement en cas de fonctionnement incorrect !

Endommagement des composants électriques de l'appareil.

- ▶ Utiliser exclusivement le câble d'alimentation fourni.



AVERTISSEMENT

Risque d'incendie en cas de raccordement inapproprié ! Brûlures.

Détérioration de l'appareil.

- ▶ Ne pas utiliser de rallonge électrique.
- ▶ Ne pas utiliser de barres de distribution.

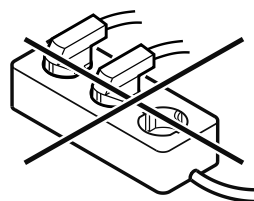

ATTENTION

Risque d'endommagement en cas de raccordement inapproprié !

Détérioration de l'appareil.

- ▶ Ne pas raccorder l'appareil à des onduleurs en site isolé tels que des installations solaires et des générateurs à essence.

Avvertenze generali di sicurezza

Indice

1	Avvertenze generali di sicurezza.....	24
2	Condizioni di installazione.....	24
2.1	Posizione di installazione.....	25
2.2	Posizione nello spazio.....	25
2.3	Inserimento sotto al piano di lavoro.....	25
3	Dimensioni dell'apparecchio.....	25
4	Misure dell'area di incasso.....	25
5	Trasporto dell'apparecchio.....	26
5.1	Trasporto dell'apparecchio per la prima messa in funzione.....	26
5.2	Trasporto dell'apparecchio dopo la prima messa in funzione.....	26
6	Disimballaggio dell'apparecchio.....	26
7	Dopo l'installazione.....	26
8	Smaltimento dell'imballaggio.....	26
9	Sostituzione della battuta della porta.....	26
9.1	Istruzioni di sicurezza.....	26
9.2	Utensile.....	26
9.3	Rimozione delle coperture.....	26
9.4	Rimozione della porta.....	27
9.5	Smontaggio della cerniera.....	28
9.6	Modifica della cerniera.....	28
9.7	Spostamento delle coperture.....	28
9.8	Spostamento del fermaporta.....	29
9.9	Montaggio della cerniera.....	29
9.10	Spostamento dell'angolare superiore.....	29
9.11	Spostamento dell'angolare inferiore.....	30
9.12	Montaggio della porta.....	30
9.13	Applicazione delle coperture.....	30
10	Allineamento della battuta della porta.....	31
11	Montaggio nell'area da incasso.....	31
11.1	Utensile.....	31
11.2	Preparare l'apparecchio.....	32
11.3	Fissare l'apparecchio sul soffitto.....	32
11.4	Fissare l'apparecchio lateralmente.....	32
11.5	Allineare l'apparecchio.....	32
11.6	Montaggio dello zoccolo.....	33
11.7	Fissare l'apparecchio nell'apertura di incasso.....	33
12	Collegare il dispositivo all'alimentazione.....	34

Grazie per aver scelto uno dei nostri prodotti. Il vostro apparecchio soddisfa requisiti elevati ed è molto semplice da utilizzare. È tuttavia necessario che vi prendiate il tempo per leggere le presenti istruzioni per l'uso, che vi consentiranno di comprendere meglio l'apparecchio e di utilizzarlo in modo ottimale e senza problemi.

Denominazione modello	Tipo	Sistema di misura
WineCooler V4000 8U	WC4T-51158	Euro 60

Attenersi alle avvertenze di sicurezza.

Modifiche



Testo, immagine e dati corrispondono al livello tecnico dell'apparecchiatura al momento della stampa delle presenti istruzioni per l'uso, con riserva di modifiche volte al miglioramento del prodotto.

Sezioni che si riferiscono solo a determinati apparecchi sono contrassegnate con un asterisco (*).

Le istruzioni operative sono contrassegnate con una ► mentre i risultati operativi con una ▷.

1 Avvertenze generali di sicurezza

- Conservare accuratamente le presenti istruzioni di montaggio per poterle consultare in qualsiasi momento.
- Se si cede l'apparecchiatura, consegnare anche le istruzioni di montaggio al nuovo proprietario.
- Per utilizzare l'apparecchiatura in modo corretto e sicuro, leggere attentamente le presenti istruzioni di montaggio prima dell'impiego. Osservare sempre le istruzioni, le avvertenze di sicurezza e le indicazioni di avvertimento presenti. Sono importanti per poter installare e utilizzare l'apparecchiatura in modo sicuro e corretto.
- **Durante l'installazione dell'apparecchiatura, osservare le indicazioni di avvertimento e le altre indicazioni specifiche riportate negli altri capitoli:**

	PERICOLO	Segnala una situazione di pericolo immediato che in caso di mancato rispetto comporta come conseguenza la morte o gravi lesioni personali.
	AVVERTENZA	Segnala una situazione di pericolo che in caso di mancato rispetto potrebbe comportare come conseguenza la morte o gravi lesioni personali.
	ATTENZIONE	Segnala una situazione di pericolo che in caso di mancato rispetto potrebbe comportare come conseguenza lesioni personali di lieve o media gravità.
	ATTENZIONE	Segnala una situazione di pericolo che in caso di mancato rispetto potrebbe comportare come conseguenza danni materiali.
	Nota	Segnala indicazioni e consigli utili.

2 Condizioni di installazione

Le condizioni di installazione sono fondamentali per garantire che il proprio apparecchio possa funzionare in modo sicuro, economico e impeccabile.

- Rispettare tutte le indicazioni di sicurezza.
- Fare attenzione alla posizione di installazione e all'ubicazione nel locale.



AVVERTENZA

- Pericolo di incendio dovuto a un'installazione non corretta!
- Durante l'installazione dell'apparecchiatura, accertarsi che non vi siano cavi di alimentazione incastrati sotto l'apparecchiatura.
 - Installare l'apparecchiatura in modo da evitare il contatto con il connettore o il cavo di alimentazione.
 - Non collegare nessuna apparecchiatura alle prese sul lato posteriore dell'apparecchiatura.
 - Le prese multiple/gli attacchi multipli e altri dispositivi elettronici (come ad es. i trasformatori alogeni) **non** devono essere posizionati e utilizzati sul lato posteriore delle apparecchiature.



AVVERTENZA

Pericolo di incendio a causa dell'umidità!

Se gli elementi sotto corrente o il cavo di allacciamento alla rete si bagnano, si può verificare un cortocircuito.

► L'apparecchio è progettato per l'utilizzo in ambienti chiusi. Non utilizzare l'apparecchio all'aperto o in ambienti umidi e caratterizzati da spruzzi d'acqua.



AVVERTENZA

Fuoriuscita di refrigerante e olio!

Incendio. Il refrigerante contenuto nell'apparecchiatura è ecologico, ma infiammabile. Anche l'olio contenuto nell'apparecchiatura è infiammabile. Il refrigerante e l'olio che fuoriescono possono incendiarsi se presenti in concentrazioni considerevolmente alte e se entrano in contatto con una fonte di calore esterna.

► Non danneggiare i tubi del circuito del refrigerante e del compressore.

3 Dimensioni dell'apparecchio

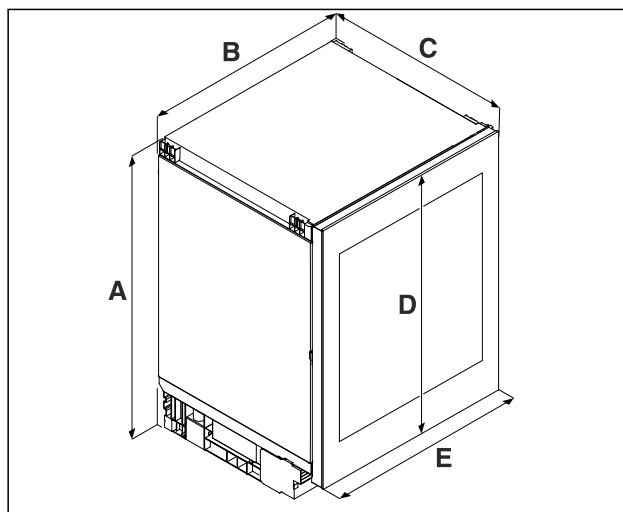

Fig. 1 Immagine a titolo di esempio

- (A) Altezza dell'apparecchio inclusi i piedi
 (B) Larghezza dell'apparecchio
 (C) Profondità dell'apparecchio
 (D) Altezza della porta
 (E) Altezza della base

A	819 mm
B	597 mm
C	580 mm
D	717 mm
E	596 mm

2.1 Posizione di installazione

- Installare e utilizzare l'apparecchio esclusivamente in locali chiusi.
- Azionare l'apparecchio solo se in perfetto stato.
- Se l'apparecchio viene installato in ambienti molto umidi, può formarsi della condensa sul suo lato esterno. Provvedere sempre ad una ventilazione e a uno sfiato dell'aria corretti nella posizione di installazione.
- Maggiore è la quantità di refrigerante nell'apparecchio, maggiori devono essere le dimensioni del locale nel quale si trova l'apparecchio stesso. In caso di locali troppo piccoli, una perdita può generare una miscela di gas-aria infiammabile. Ogni 8 g di refrigerante deve essere disponibile un locale di installazione di almeno 1 m³. Le informazioni sul refrigerante contenuto sono riportate sulla targhetta identificativa all'interno dell'apparecchio.
- Il pavimento del luogo di installazione deve essere orizzontale e piano.

2.2 Posizione nello spazio

- Non installare l'apparecchio né in aree soggette a irraggiamento solare diretto, né vicino a sorgenti di calore o simili.
- Si può installare l'apparecchio nelle dirette vicinanze di un forno.
- Se si installa l'apparecchio nelle dirette vicinanze di un forno, il consumo energetico può aumentare leggermente. Questo dipende dalla durata e dall'intensità di utilizzo del forno.
- Non mettere in funzione l'apparecchio in prossimità di campi magnetici o non posizionare oggetti magnetici nelle relative vicinanze. Potrebbero verificarsi aperture della porta involontarie.*
- Se si installa l'apparecchio in un'isola di cottura, gli apparecchi con sistema dell'aria di scarico integrato possono danneggiare l'apparecchio. Assicurare un convogliamento dell'aria separato o installare una parete divisoria tra gli apparecchi.
- Non è consentito l'uso in aree a rischio di esplosione.

4 Misure dell'area di incasso

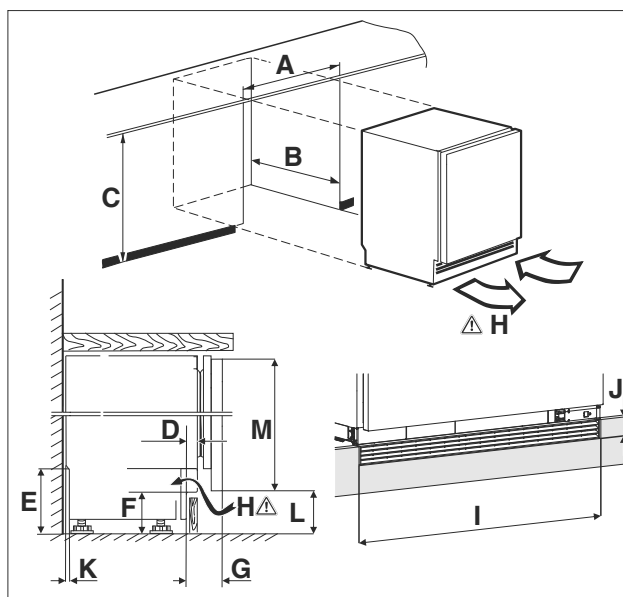

Fig. 2 Immagine a titolo di esempio:

- (A) Larghezza della nicchia
 (B) Profondità della nicchia
 (C) Altezza della nicchia
 (D) Altezza della porta
 (E) Altezza della base
 (F) Altezza del pannello superiore
 (G) Altezza del pannello inferiore
 (H) Sezione di ventilazione
 (I) Larghezza della nicchia
 (J) Altezza della nicchia
 (K) Altezza della base
 (L) Altezza della porta
 (M) Altezza della porta

A	600 mm
B	min. 565 mm
C	Da 820 mm a 880 mm
D	Da 11 mm a 66 mm

2.3 Inserimento sotto al piano di lavoro

- Se si monta l'apparecchio in un mobile da cucina, che appoggia su un fondo irregolare: Livellare il mobile da cucina.

Trasporto dell'apparecchio

E	Da 100 mm a 160 mm
F	Da 60 mm a 120 mm
G	Da 61 mm a 116 mm
H	150 cm ²
I	600 mm
J	40 mm
K	35 mm
L	100 mm a 160 mm
M	717 mm

5 Trasporto dell'apparecchio

5.1 Trasporto dell'apparecchio per la prima messa in funzione

Accertarsi che siano state soddisfatte le seguenti condizioni preliminari:

- L'apparecchio è imballato.
- L'apparecchio è diritto.
- ▶ L'apparecchio deve essere trasportato da minimo due persone.
- ▶ Disimballare l'apparecchio. (vedere 6 Disimballaggio dell'apparecchio)

5.2 Trasporto dell'apparecchio dopo la prima messa in funzione

Rispettare le seguenti istruzioni quando si vuole trasportare o spostare di nuovo l'apparecchio dopo la prima messa in funzione.

Accertarsi che siano state soddisfatte le seguenti condizioni preliminari:

- L'apparecchio è svuotato.
- L'apparecchio è diritto.
- Apparecchio con porta/e: la porta è bloccata contro l'apertura accidentale.
- Apparecchio con carrello di estrazione: il carrello di estrazione è bloccato contro l'apertura accidentale.
- L'apparecchio è smontato.
- ▶ L'apparecchio deve essere trasportato da minimo due persone.

6 Disimballaggio dell'apparecchio

ATTENZIONE

Pericolo di danni per il pavimento!

- ▶ Proteggere il pavimento coprendolo prima di rimuovere l'imballaggio dell'apparecchio.

In caso di danni all'apparecchio, rivolgersi immediatamente al fornitore – prima della sua installazione.

- ▶ Verificare che l'apparecchio e l'imballaggio non abbiano subito danni durante il trasporto. Rivolgersi immediatamente al fornitore se si sospetta la presenza di danni.
- ▶ Rimuovere tutti i materiali dal retro o dalle pareti laterali dell'apparecchio, che possono impedire un'installazione e/o una ventilazione regolare.
- ▶ Rimuovere tutte le pellicole protettive dall'apparecchio. Non usare oggetti appuntiti o affilati!

7 Dopo l'installazione

- ▶ Rimuovere le pellicole protettive. *
- ▶ Pulire l'apparecchiatura.
- ▶ Se necessario: disinfettare l'apparecchiatura.
- ▶ Conservare la fattura per avere a disposizione i dati dell'apparecchiatura e del rivenditore in caso di assistenza.

8 Smaltimento dell'imballaggio



AVVERTENZA

Pericolo di soffocamento a causa del materiale d'imballaggio e di film!

- ▶ Non lasciare giocare i bambini con il materiale d'imballaggio.

L'imballaggio è realizzato con materiali riutilizzabili:

- Cartone ondulato/cartone
- Pezzi di schiuma di polistirolo
- Film e buste di polietilene
- Reggette in polipropilene
- Telaio di legno inchiodato con disco in polietilene*
- ▶ Conferire il materiale di imballaggio presso un centro di raccolta autorizzato.

9 Sostituzione della battuta della porta

9.1 Istruzioni di sicurezza



AVVERTENZA

Pericolo di lesioni a causa della sostituzione impropria della cerniera della porta!

- ▶ La sostituzione del riscontro della porta è da effettuarsi da parte di personale specializzato.



AVVERTENZA

Pericolo di lesioni e danni materiali dovuti al peso della porta!

- ▶ Sostituire la battuta della porta solo se è possibile sostenere un peso di 15 kg.
- ▶ Sostituire la battuta della porta con due persone.

ATTENZIONE

Componenti sotto tensione!

Danno a componenti elettrici.

- ▶ Estrarre la spina di rete prima di eseguire la sostituzione della battuta della porta.

9.2 Utensile



9.3 Rimozione delle coperture

- ▶ Aprire la porta.

Sostituzione della battuta della porta

IT

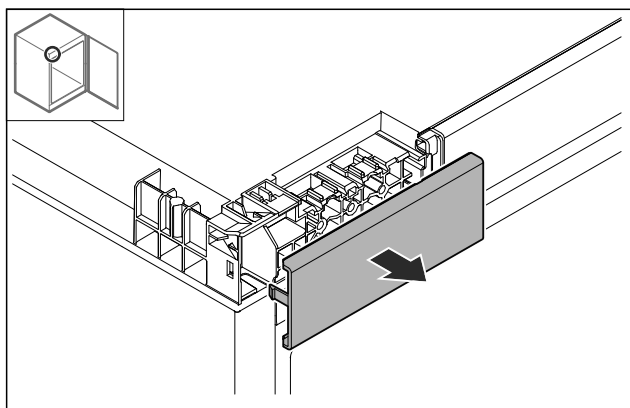

Fig. 4

- Rimuovere la copertura.

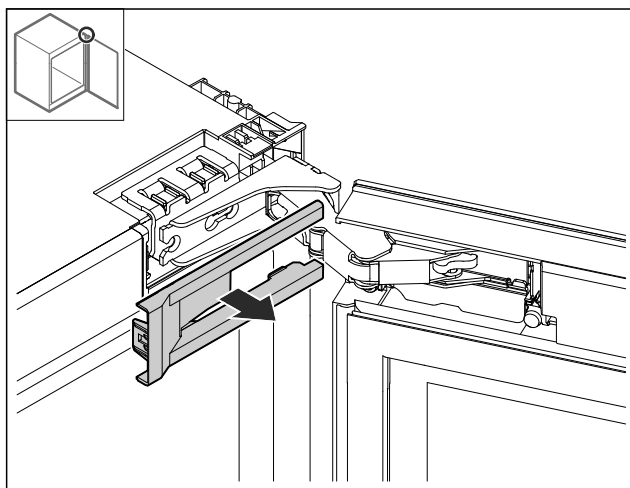

Fig. 5

- Rimuovere la copertura.

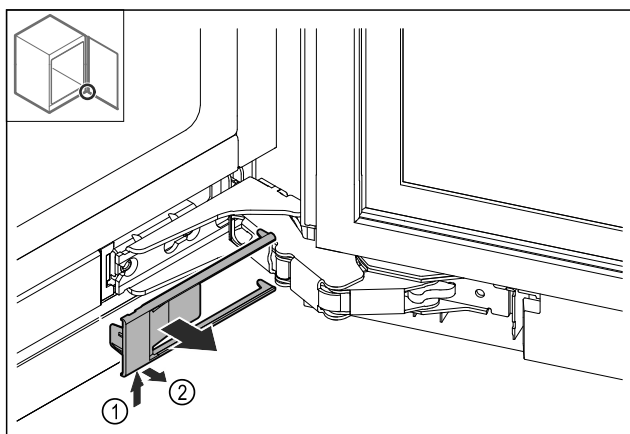

Fig. 6

- Rimuovere la copertura.

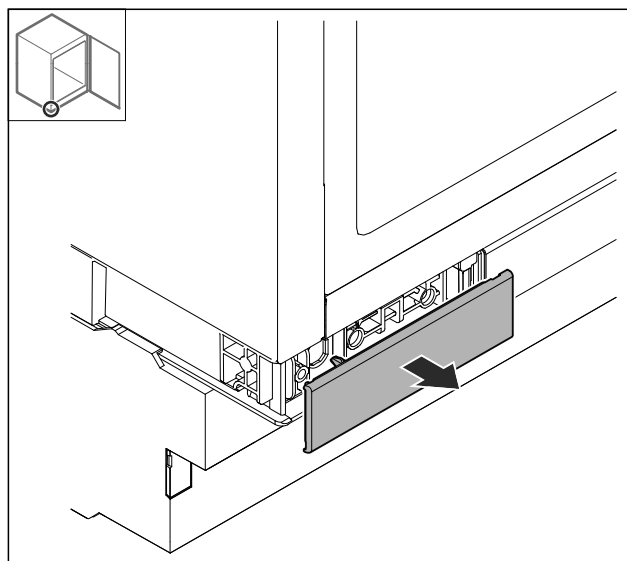

Fig. 7

- Rimuovere la copertura.

9.4 Rimozione della porta

ATTENZIONE

Pericolo di lesioni a causa del distacco della porta!

- Tenere ferma la porta.

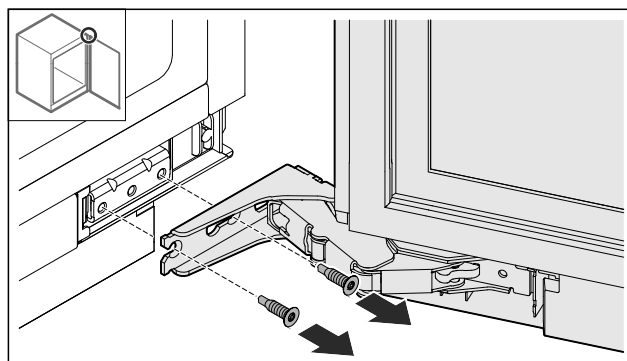

Fig. 8

- Allentare le viti in basso.

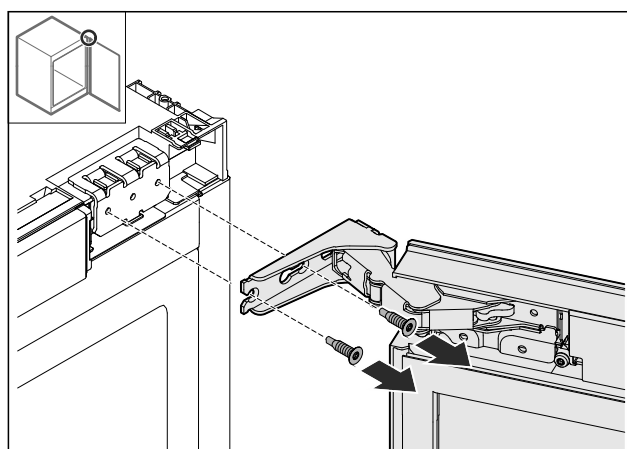

Fig. 9

- Allentare le viti in alto.
- Rimuovere la porta.
- Appoggiare con cautela la porta su una superficie morbida.

Sostituzione della battuta della porta

9.5 Smontaggio della cerniera

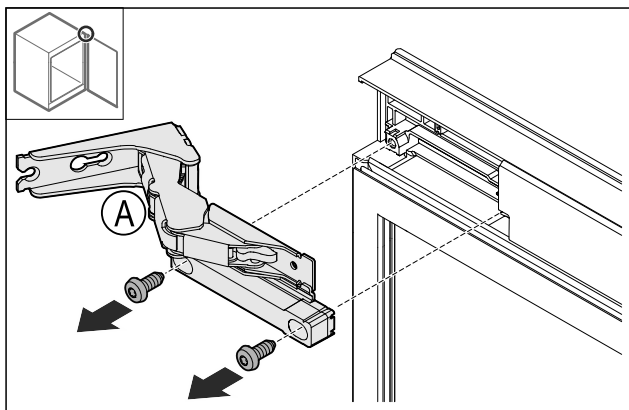

Fig. 10

- Svitare le viti.

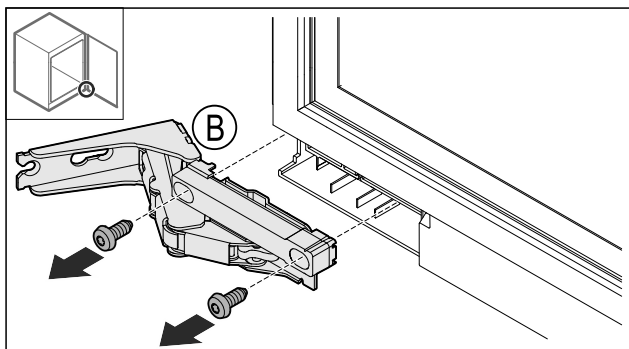

Fig. 11

- Svitare le viti.

9.6 Modifica della cerniera

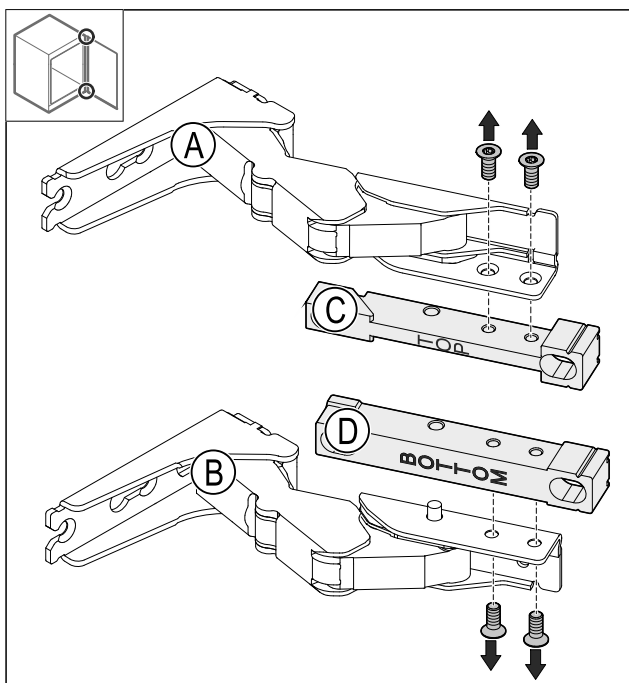

Fig. 12

- Smontare i supporti.

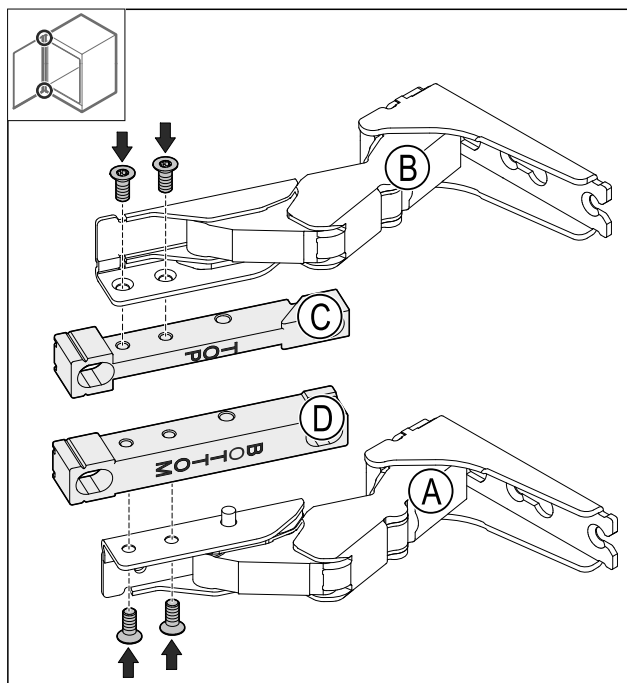

Fig. 13

- Montare i supporti.
- Il supporto superiore (TOP) rimane nella posizione di montaggio superiore.
- Il supporto inferiore (BOTTOM) rimane nella posizione di montaggio inferiore.

9.7 Spostamento delle coperture

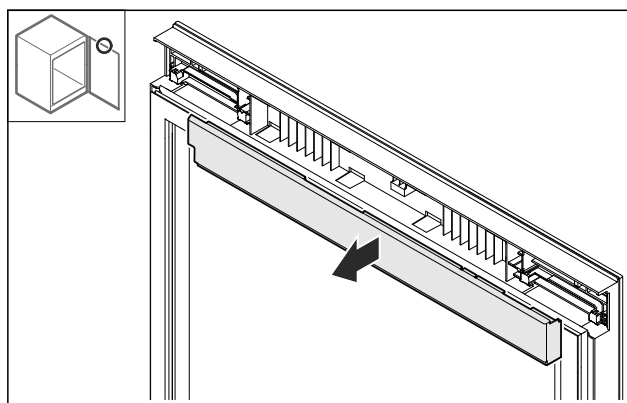

Fig. 14

- Staccare la copertura superiore.

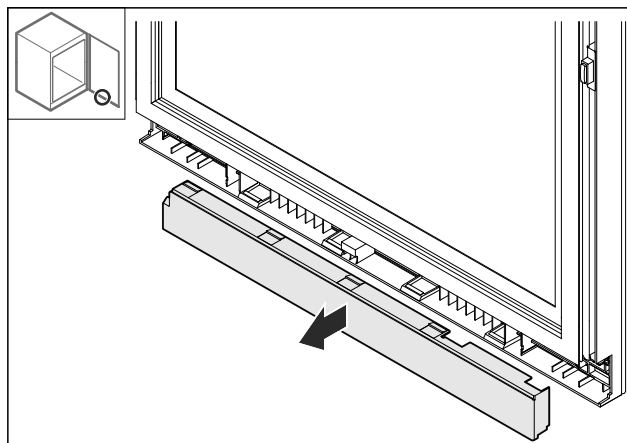

Fig. 15

- Staccare la copertura inferiore

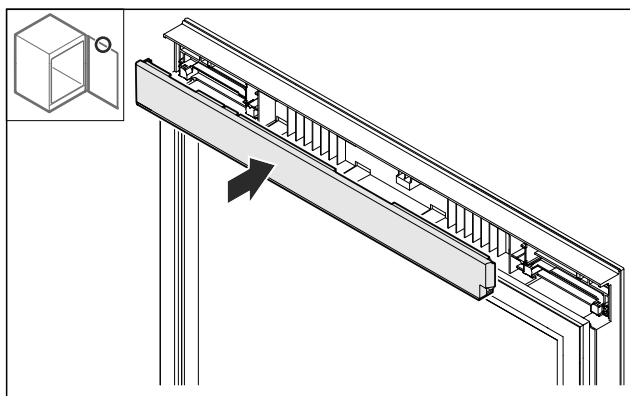

Fig. 16

- Inserire in alto la copertura dal basso, ruotata di 180°.

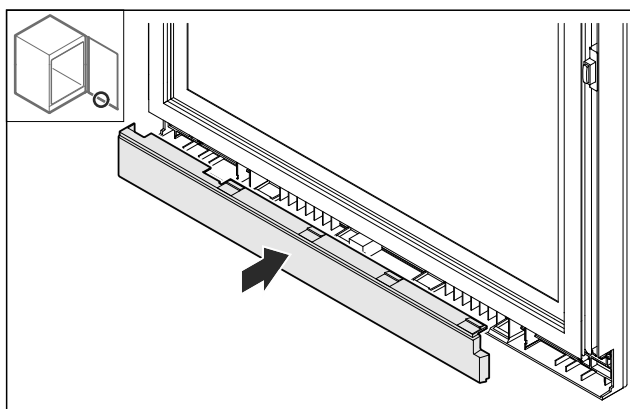

Fig. 17

- Inserire in basso la copertura dall'alto, ruotata di 180°.

9.8 Spostamento del fermaporta

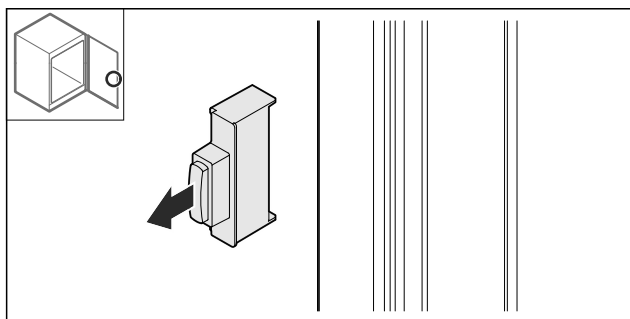

Fig. 18

- Estrarre il fermaporta.

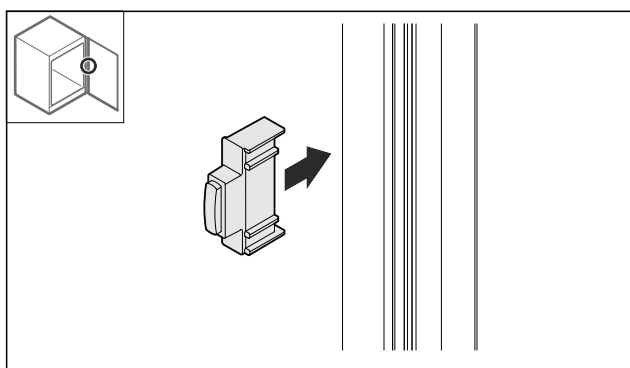

Fig. 19

- Inserire il fermaporta ruotato di 180° sui lati opposti.

9.9 Montaggio della cerniera

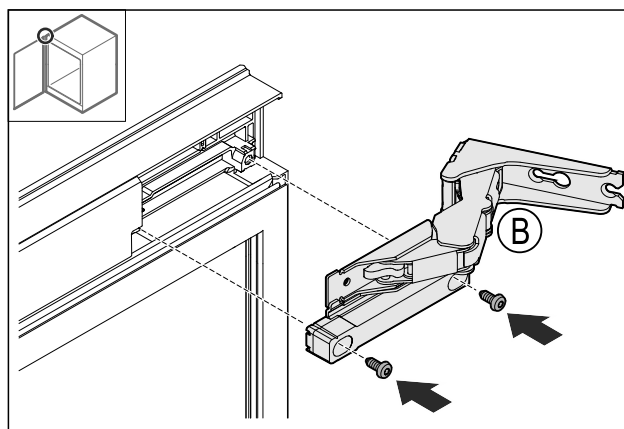

Fig. 20

- Montare la cerniera superiore.

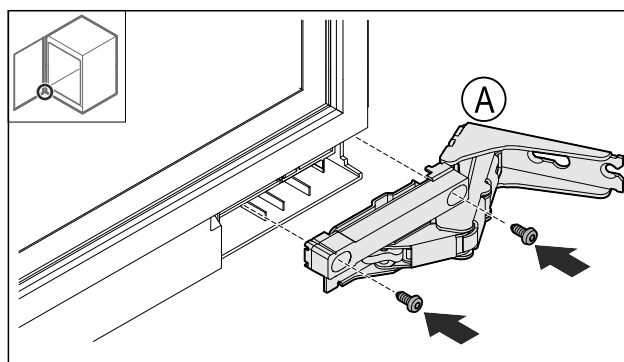

Fig. 21

- Montare la cerniera inferiore.

9.10 Spostamento dell'angolare superiore

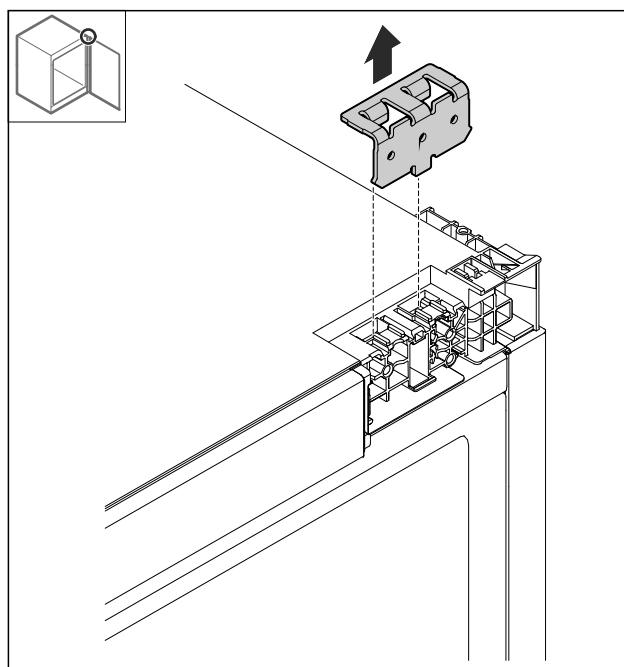

Fig. 22

- Rimuovere l'angolare.

Sostituzione della battuta della porta

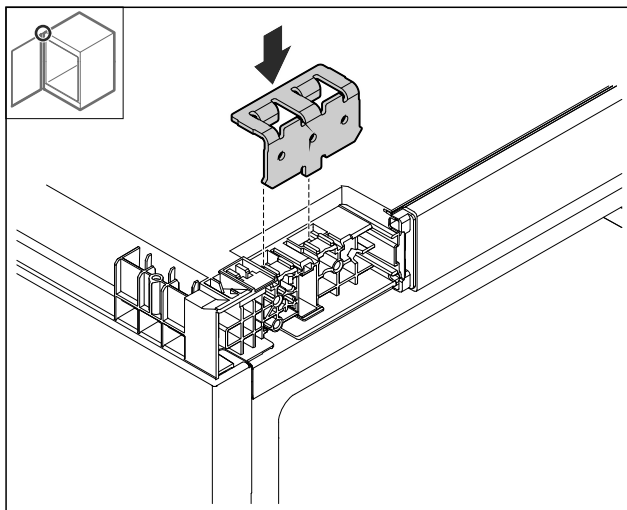

Fig. 23

► Inserire l'angolare.

9.11 Spostamento dell'angolare inferiore

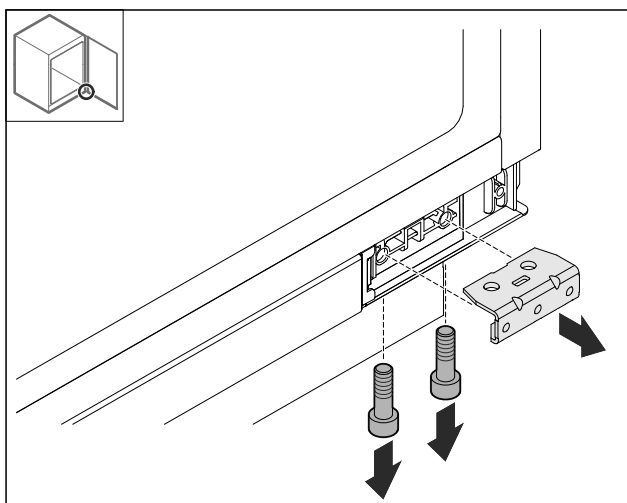

Fig. 24

► Smontare l'angolare.

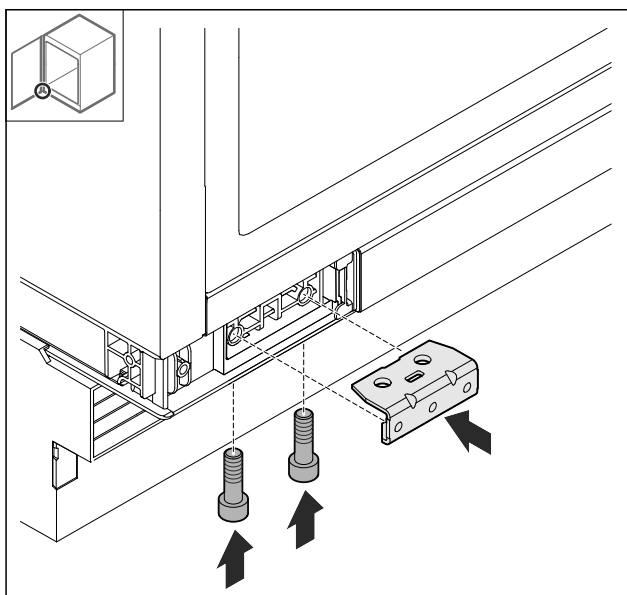

Fig. 25

► Montare l'angolare.

9.12 Montaggio della porta

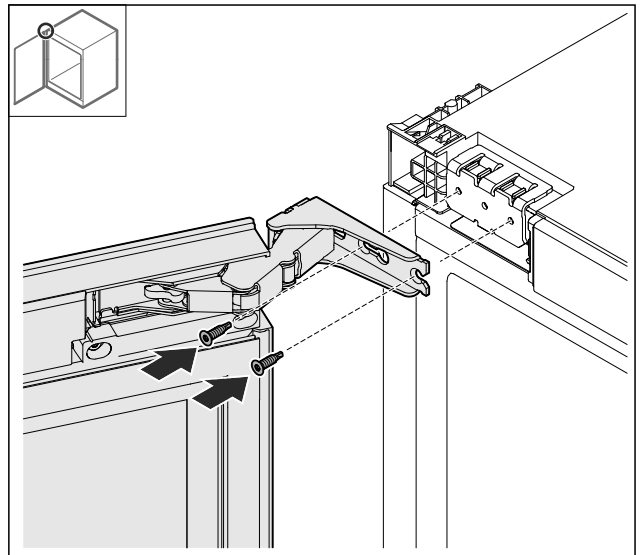

Fig. 26

► Avvitare la porta in alto.

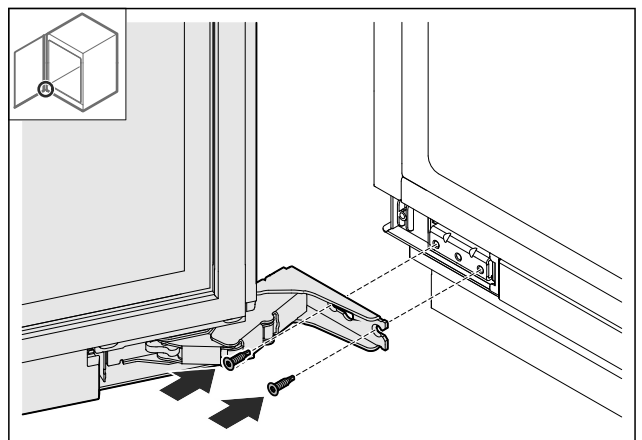

Fig. 27

► Avvitare la porta in basso.

9.13 Applicazione delle coperture

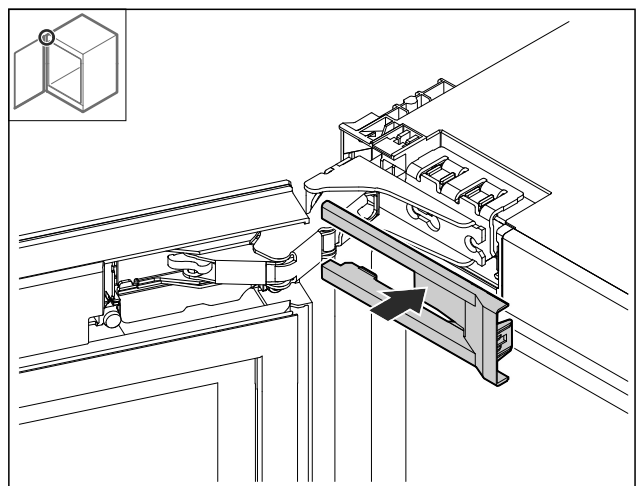

Fig. 28

► Applicare la copertura.

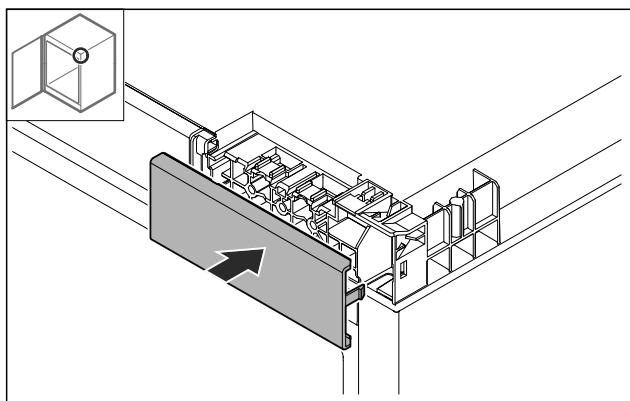

Fig. 29

► Applicare la copertura.

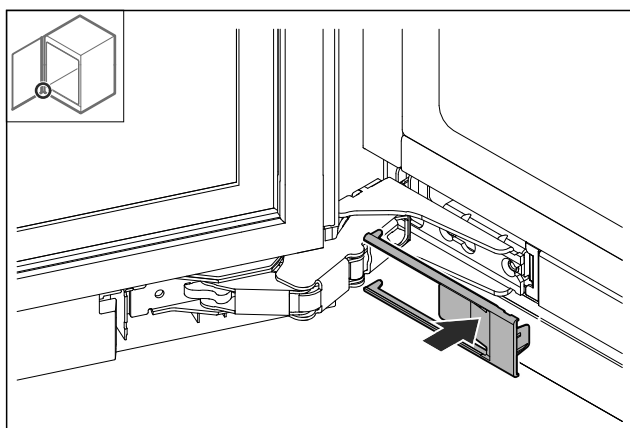

Fig. 30

► Applicare la copertura.

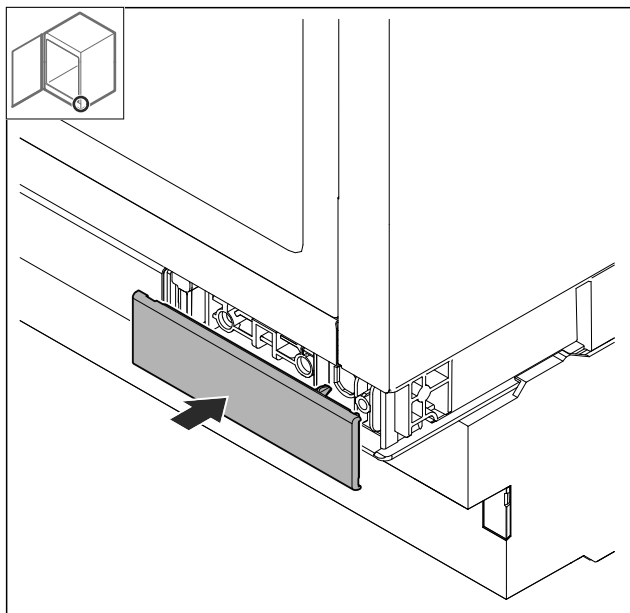

Fig. 31

► Applicare la copertura.

10 Allineamento della battuta della porta

Se la porta non è dritta, è possibile allinearla alla staffa angolare della cerniera.

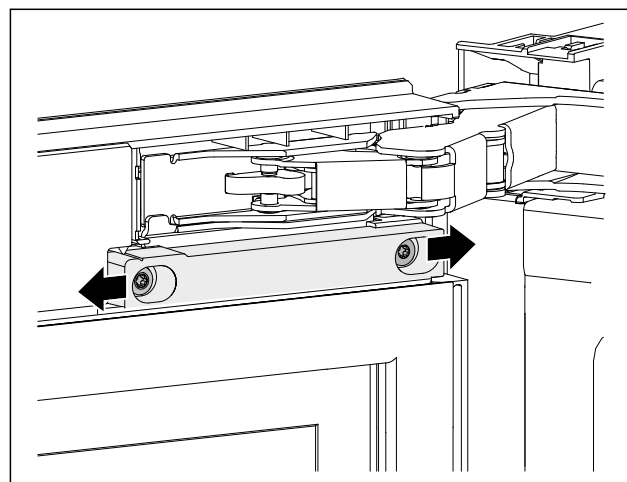

Fig. 32 Immagine a titolo di esempio

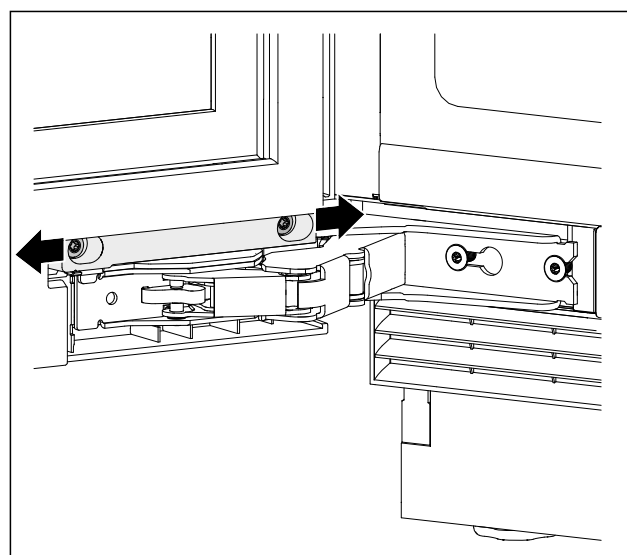

Fig. 33 Immagine a titolo di esempio

- Allentare leggermente le viti.
- Spostare verso destra o sinistra la porta con staffa angolare della cerniera.
- Stringere fino all'arresto le viti.
- La porta è allineata.

11 Montaggio nell'area da incasso

11.1 Utensile

Assicurarsi di disporre dei seguenti utensili:

- Chiave Torx® 20
- Cacciavite piatto
- Metro avvolgibile
- Matita
- Corda
- Livella a bolla d'aria

Prima di installare l'apparecchio nella nicchia, fare attenzione al metodo di fissaggio:

Fissaggio laterale	Fissaggio della parte superiore
Basamento sotto un piano di lavoro duro come il granito	Nessuna piastra di granito

Montaggio nell'area da incasso

Prima di installare l'apparecchio nella nicchia, fare attenzione al metodo di fissaggio:

Fissaggio laterale	Fissaggio della parte superiore
L'apparecchio è più basso del piano di lavoro quando i piedi di regolazione sono completamente estesi.	Quando i piedi di regolazione sono completamente estesi l'apparecchio esercita una lieve pressione sotto il piano di lavoro.
Parete laterale di un mobile per l'avvitamento presente.	

11.2 Preparare l'apparecchio

Accertarsi che siano state soddisfatte le seguenti condizioni preliminari prima di installare l'apparecchio in una nicchia:

- ❑ La battuta della porta è stata realizzata. Si può sostituire la battuta della porta solo all'esterno della nicchia, poiché è necessario disporre di spazio sufficiente.
- ▶ Inserire il connettore VDE della linea di allacciamento alla rete nella spina sul lato posteriore dell'apparecchio.
- ▶ Assicurarsi che il connettore VDE sia posizionato correttamente.
- ▶ Posizionare la spina di rete mediante una corda nella presa liberamente accessibile.



Fig. 34

ATTENZIONE

Pericolo di danni a seguito di spostamento dell'apparecchio! Quando si sposta l'apparecchio si può danneggiare il pavimento o rompere i piedini regolabili dell'apparecchio. Prima dello spostamento:

- ▶ Avvitare completamente i piedini regolabili.
- ▶ Inserire ogni volta una striscia di cartone (ad es. imballaggio) con ca. 100 mm x 600 mm sotto ai piedini regolabili.

Quando si esegue lo spostamento:

- ▶ Spostare l'apparecchio con cautela.
- ▶ In caso di irregolarità del terreno: sollevare l'apparecchio con cautela.

Dopo lo spostamento:

- ▶ Rimuovere le strisce di cartone.

11.3 Fissare l'apparecchio sul soffitto

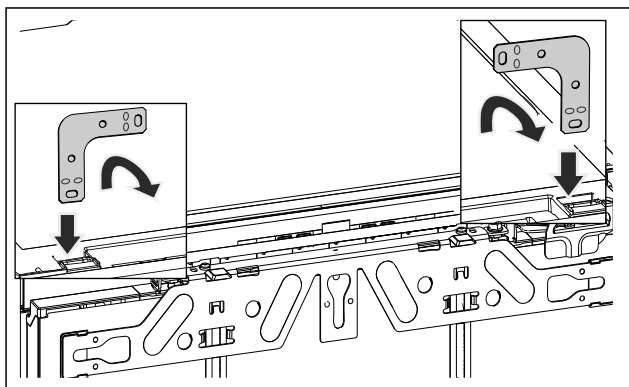

Fig. 35 Immagine a titolo di esempio

- ▶ Inserire la staffa angolare nell'apertura di attacco della parte superiore dell'apparecchio e piegarla in avanti.



AVVERTENZA

Pericolo di incendio a seguito di cortocircuito!

- ▶ Se il dispositivo è inserito nella nicchia: Non piegare la linea di allacciamento alla rete, né bloccarla o danneggiarla.
- ▶ Non azionare il dispositivo con linea di allacciamento alla rete difettosa.
- ▶ Spingere l'apparecchio nell'apertura di incasso e allinearne, vedere il punto (vedere 11.5 Allineare l'apparecchio).

11.4 Fissare l'apparecchio lateralmente

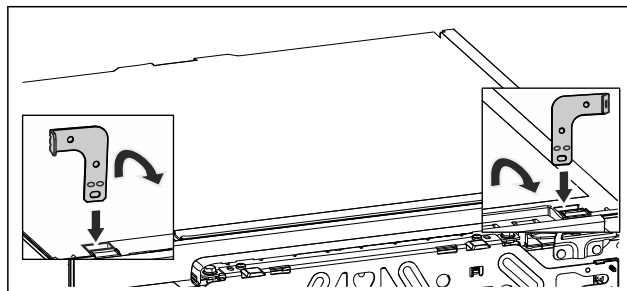

Fig. 36 Immagine a titolo di esempio

- ▶ Prima del montaggio piegare un'estremità di entrambe le staffe angolari. Inserire il lato diritto nell'apertura di attacco della parte superiore dell'apparecchio e piegarla in avanti.



AVVERTENZA

Pericolo di incendio a seguito di cortocircuito!

- ▶ Se il dispositivo è inserito nella nicchia: Non piegare la linea di allacciamento alla rete, né bloccarla o danneggiarla.
- ▶ Non azionare il dispositivo con linea di allacciamento alla rete difettosa.
- ▶ Spingere l'apparecchio nell'apertura di incasso e allinearne, vedere il punto (vedere 11.5 Allineare l'apparecchio).

11.5 Allineare l'apparecchio

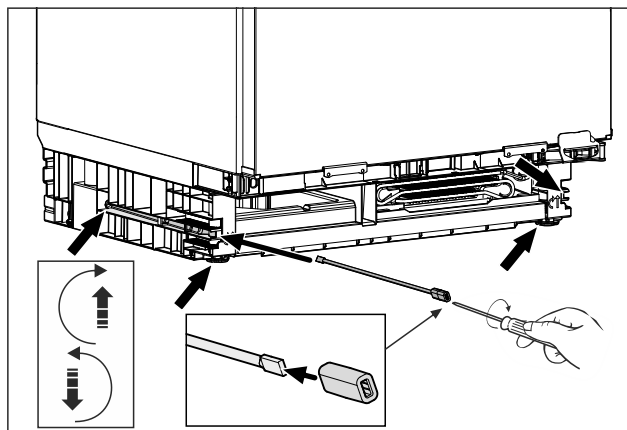

Fig. 37 Immagine a titolo di esempio

- ▶ Sollevare l'apparecchio tramite i piedini regolabili fino a posizionarlo appena sotto il piano di lavoro.
- ▶ Allineare l'apparecchio davanti alla nicchia in posizione verticale con l'ausilio di una livella a bolla d'aria.
- ▶ Conservare l'asta con adattatore per uno smontaggio dell'apparecchio.

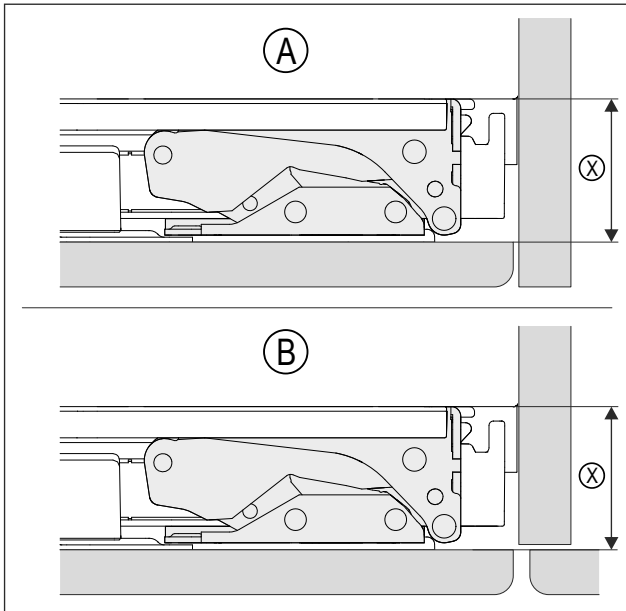

Fig. 38 Immagine a titolo di esempio

(A) Nicchia con parete (X) è la distanza tra il corpo dell'apparecchio e il retro della facciata del mobile montata

(B) Nicchia con mobile adiacente

- Verificare che la distanza (X) corrisponda alla situazione di montaggio (A) o (B).

(X)	42 mm
Nel caso in cui manchi la parete laterale del mobile orientarsi sul piano di lavoro.	

- Svitare al massimo i piedini regolabili, agendo in modo alternato. La corsa di regolazione ammonta al massimo a 60 mm.
- L'apparecchio è allineato in verticale.
- L'apparecchio si trova nell'apertura di incasso tra il pavimento e il piano di lavoro, esercitando una leggera pressione.

11.6 Montaggio dello zoccolo

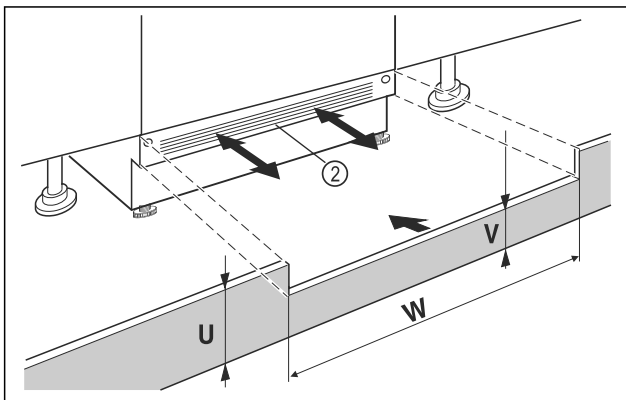

Fig. 39 Immagine a titolo di esempio

- Applicare lo zoccolo dell'apparecchio Fig. 39 (2) ma non fissarlo ancora.
- Posizionare la porta del mobile e lo zoccolo del mobile, a titolo di prova
- Se lo zoccolo è visibile Fig. 39 (2), tirarlo in avanti in modo tale che il bordo anteriore della griglia di ventilazione e lo zoccolo del mobile siano a filo.

-0-

- Se lo zoccolo è nascosto Fig. 39 (2) spingerlo completamente indietro.
- Verificare che le fessure di ventilazione siano completamente libere: Se necessario, tagliare lo zoccolo del mobile Fig. 39 (U)!
- Adattare, per la larghezza dell'area di incasso Fig. 39 (W), l'altezza del listello Fig. 39 (V) sotto lo zoccolo dell'apparecchio Fig. 39 (2).

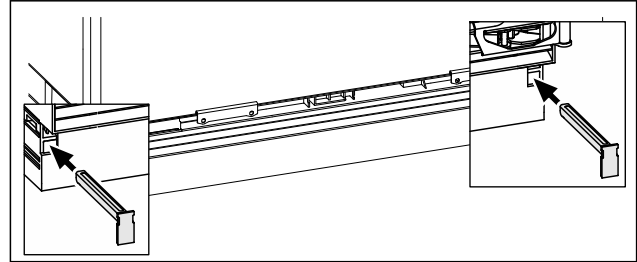

Fig. 40 Immagine a titolo di esempio

- Fissare lo zoccolo dell'apparecchio: Inserire dei perni di blocco, mantenendo fermo lo zoccolo dell'apparecchio.
- Fissare lo zoccolo del mobile.

11.7 Fissare l'apparecchio nell'apertura di incasso

Fissaggio della parte superiore:

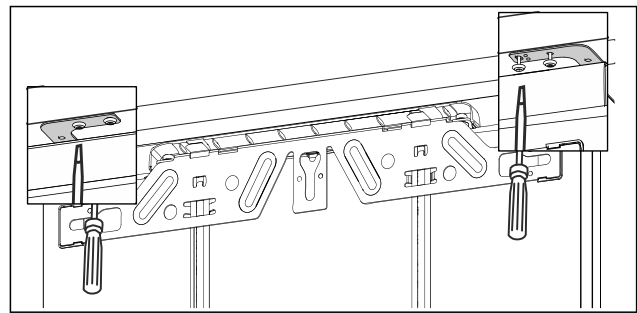

Fig. 41 Immagine a titolo di esempio

- Per un fissaggio sotto il piano di lavoro, avvitare le staffe di fissaggio, ognuna con due viti, sotto il piano di lavoro.

Fissaggio laterale:

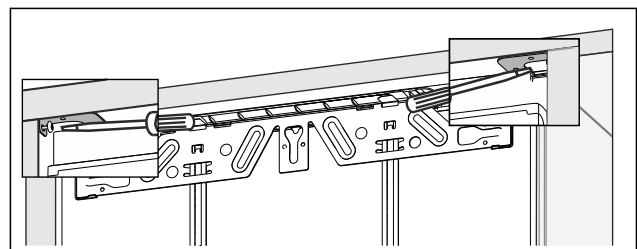

Fig. 42 Immagine a titolo di esempio

- Per un fissaggio laterale, avvitare a destra e a sinistra la staffa di fissaggio, ognuna con una vite, nell'apertura di incasso.

Collegare il dispositivo all'alimentazione

12 Collegare il dispositivo all'alimentazione



AVVERTENZA

Pericolo di scossa elettrica e pericolo di danni a causa di un'apparecchiatura danneggiata o di un cavo di allacciamento alla rete danneggiato!

Pericolo di morte e lesioni da taglio. Se l'apparecchiatura o il cavo di allacciamento alla rete vengono danneggiati durante il trasporto, la scossa elettrica può causare la morte. Inoltre è possibile anche tagliarsi con le parti danneggiate del corpo dell'apparecchiatura.

- ▶ Dopo il trasporto, controllare se l'apparecchiatura e il cavo di allacciamento alla rete presentano danni.
- ▶ Non mettere in funzione in nessun caso l'apparecchiatura se quest'ultima o il cavo di allacciamento alla rete risultano danneggiati.
- ▶ Contattare il servizio di assistenza clienti.

Il dispositivo viene collegato alla presa di corrente utilizzando il cavo di collegamento alla rete fornito separatamente. Il cavo di collegamento alla rete è dotato di una presa IEC su un'estremità e di una spina di alimentazione sull'altra estremità.

Accertarsi che siano soddisfatte le seguenti condizioni preliminari:

- L'apparecchiatura e il cavo di collegamento alla rete non sono danneggiati.
- L'apparecchiatura è installata in conformità alle normative. (vedere 11 Montaggio nell'area da incasso)
- I requisiti per il collegamento elettrico sono soddisfatti. (vedere 2 Condizioni di installazione)
- Le dimensioni per il collegamento corretto sono note e rispettate.
- La tensione di rete e la frequenza corrispondono alle specifiche riportate sulla targa di identificazione.
- La presa deve essere dotata di messa a terra e protetta elettricamente secondo le normative vigenti.
- La corrente differenziale del fusibile deve essere compresa tra 10 A e 16 A.

ATTENZIONE

Pericolo di danni dovuto a un funzionamento non corretto! Danni ai componenti elettrici dell'apparecchiatura.

- ▶ Utilizzare esclusivamente il cavo di allacciamento alla rete fornito in dotazione.



AVVERTENZA

Pericolo di incendio dovuto a un collegamento non corretto! Ustioni.

Danni all'apparecchiatura.

- ▶ Non utilizzare cavi prolunga.
- ▶ Non utilizzare attacchi multipli.

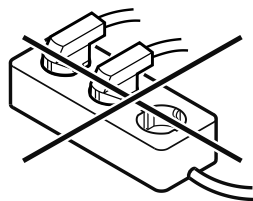

ATTENZIONE

Pericolo di danni dovuto a un collegamento non corretto! Danni all'apparecchiatura.

- ▶ Non collegare l'apparecchiatura a inverter a isola come ad es. i sistemi di energia solare e i generatori a benzina.

- ▶ Collegare la spina di rete del cavo di allacciamento alla rete all'alimentazione elettrica. Assicurarsi che la spina di rete sia posizionata correttamente nella presa.
- ▶ Sul display appare il logo V-ZUG.
- ▶ Se entro 60 secondi non si verifica alcuna azione: il simbolo di standby scompare gradualmente o si spegne nell'immediato.*
- ▶ L'apparecchio è collegato. Per la prima messa in funzione vedere il seguente capitolo o le istruzioni per l'uso.

20260127 7083907-00
1306717-01

V-ZUG AG, Industriestrasse 66, CH-6302 Zug
info@vzug.com, www.vzug.com

