

8.6 Aufgesetzter Einbau mit «DualDesign»



Ausschnitteckradien  $\leq 5$  mm anstreben.  
 Geräte-Eckradien 1,5 mm

GK16TIWSZ (31088)

GK26TIMSZ (31084)

GK27TIMSZ (31085)

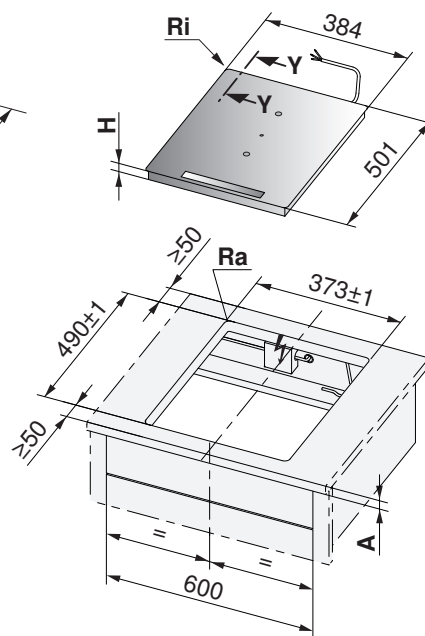
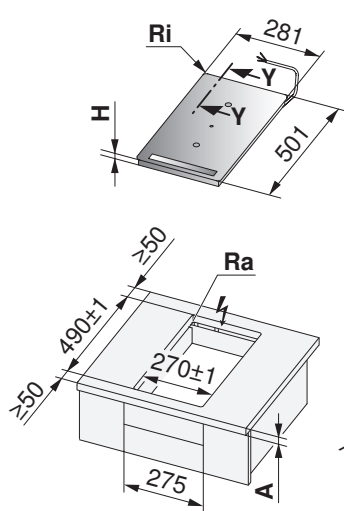
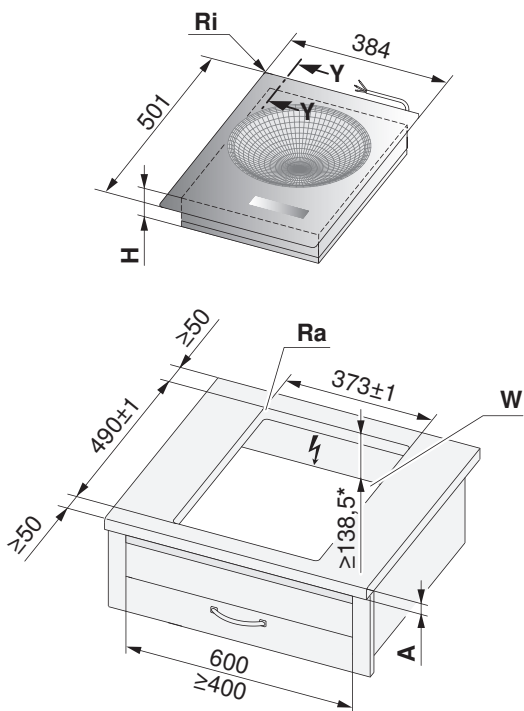

Y - Y

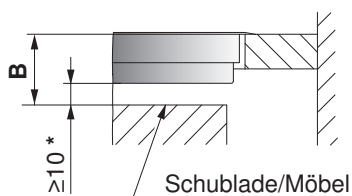

\* Der Freiraum ist zwingend einzuhalten!

Typ	A frei nach Hersteller	B	H	Eckradius Ra/Ri
GK16TIWSZ	≥30 mm	≥138,5 mm	128,5 mm	5/1,5 mm
GK26TIMSZ, GK27TIMSZ		≥61,7 mm	51,7 mm	

**A** Arbeitsplattendicke (nur gültig in Kombination mit direkt untergebautem Backofen/Steamer mit Bauform 60-600, ohne Combi-Steam MSLQ)

**B** Erforderlicher Freiraum für die Belüftung und Service-Austausch

**H** Mass von der Oberseite der Arbeitsplatte bis zur Unterseite des Kochfeldes (Ventilationsöffnung)

**Ri** Geräte-Eckradien

**Ra** Ausschnitt-Eckradien aussen



**8.7 Flächenbündiger Einbau**



Kochfeld muss nach unten ausbaubar sein!



Seit 2013 mit grösserem Arbeitsplattenausschnitten und verändertem Radius!  
 Ausnahmen: GK26TIQF, GK36TIPSF, GK46TIMPSF, GK46TIPSF

**GK16TIWSZ (31088)**

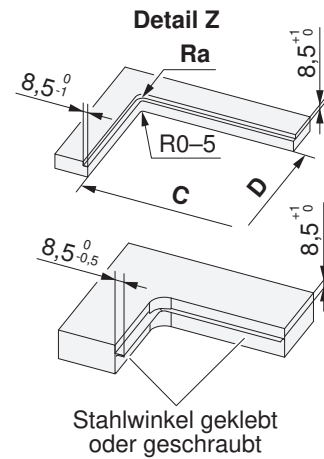
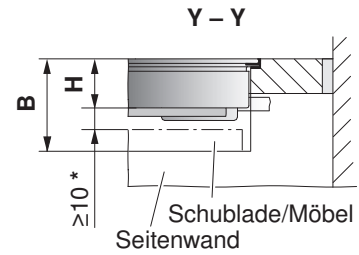
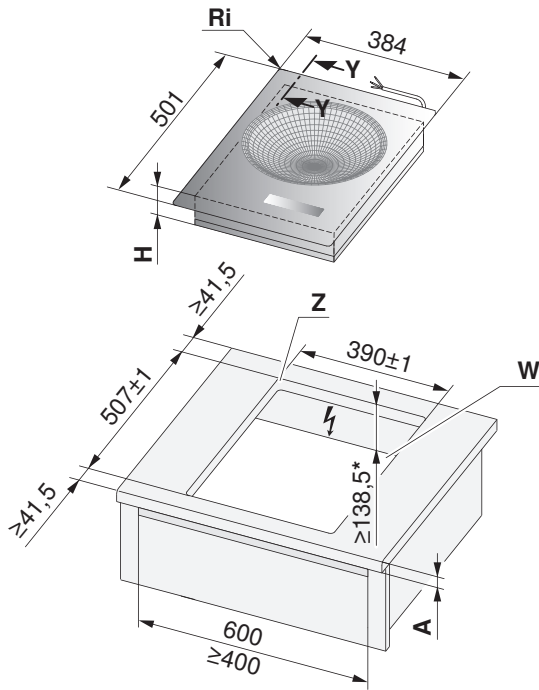

\* Der Freiraum ist zwingend einzuhalten!

Typ	A frei nach Hersteller	B	C/D	H	Eckradius Ra/Ri
GK16TIWSZ	≥30 mm	≥205 mm	373/490 mm	128,5 mm	5/1,5 mm

**A** Arbeitsplattendicke (nur gültig in Kombination mit direkt untergebautem Backofen/Steamer mit Bauform 60-600, ohne Combi-Steam MSLQ)

**B** Erforderlicher Freiraum für die Belüftung und Service-Austausch

**H** Mass von der Oberseite der Arbeitsplatte bis zur Unterseite des Kochfeldes (Ventilationsöffnung)

**Ri** Geräte-Eckradien

**Ra** Ausschnitt-Eckradien aussen