

## Notice d'installation

Champ de cuisson en vitrocéramique, Wok à induction  
Sans cadre, pour encastrement à fleur



**J226.121-2**

28.8.08 ITH



L'installation doit impérativement être exécutée par un personnel qualifié. Toutes les étapes doivent être réalisées en intégralité dans l'ordre et contrôlées.

### Domaine de validité

Cette notice d'installation est valable pour le modèle: **226** (GK16TIWF / ETWI 6310)

### Indications générales



En cas d'encastrement dans un matériau inflammable, il est impératif de respecter les directives et les normes relatives pour les installations basse tension et pour la protection contre le feu.

### Plaque signalétique

La plaque signalétique se trouve à côté de l'étiquette de raccordement.

- ▶ Coller visiblement la seconde plaque signalétique jointe derrière la face du meuble situé en dessous de l'appareil.

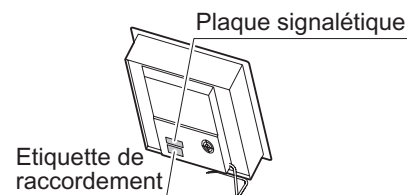

### Accessoires d'installation fournis

Désignation	N° d'art.
Guide de masticage	J004.131
Kit de bande d'étanchéité	H6.2142
Poêle Wok, set Composé de poêle wok, couvercle, grille-égouttoir, support anti-basculement	H6.2596

### Accessoires

Désignation	N° d'art.
Set d'équerres en acier Taille 40	H6.2571
Colle rapide pour l'installation des équerres en acier Permabond F246, avec activateur, tube de 50 ml. De Silitech AG, 3008 Berne.	B11.502
Set de masticage Complet avec produit de nettoyage, primer Type 1105, cartouche de colle silicone noire, avec buse. Approprié pour tous les plans de travail en matière absorbante (bois, pierre naturelle comme le marbre ou le granit).	86.3928.85
Primer spécial, Type 107 Pour les plans de travail en matière non absorbante (ne convient pas au polyéthylène, au polypropylène et au téflon).	45.2771.76

## Notice d'installation

Champ de cuisson en vitrocéramique, Wok à induction  
Sans cadre, pour encastrement à fleur



J226.121-2

28.8.08 ITH

### Raccordements électriques



Les raccordements électriques doivent être réalisés par un personnel qualifié, selon les directives et les normes relatives aux installations basse tension et selon les prescriptions des entreprises locales d'électricité.

Un appareil prêt à brancher doit exclusivement être raccordé à une prise de courant de sécurité installée conformément aux prescriptions. Dans l'installation domestique, un dispositif de coupure sur tous les pôles, avec une distance de coupure de 3 mm, est à prévoir. Les interrupteurs, les prises, les disjoncteurs de protection de ligne et les fusibles accessibles après l'installation de l'appareil et qui déclenchent tous les conducteurs polaires sont des interrupteurs fiables. Une mise à la terre correcte et des conducteurs neutres et de protection posés séparément garantissent un fonctionnement sûr et sans panne. Suite au montage, tout contact avec des pièces conductrices de tension et des lignes isolées doit être impossible. Contrôler les installations anciennes.

- ▶ Les indications sur la tension de secteur nécessaire, le type de courant et les fusibles figurent sur la plaque signalétique.
- ▶ L'appareil est muni d'un câble de raccordement qui est à brancher sur une boîte de dérivation.

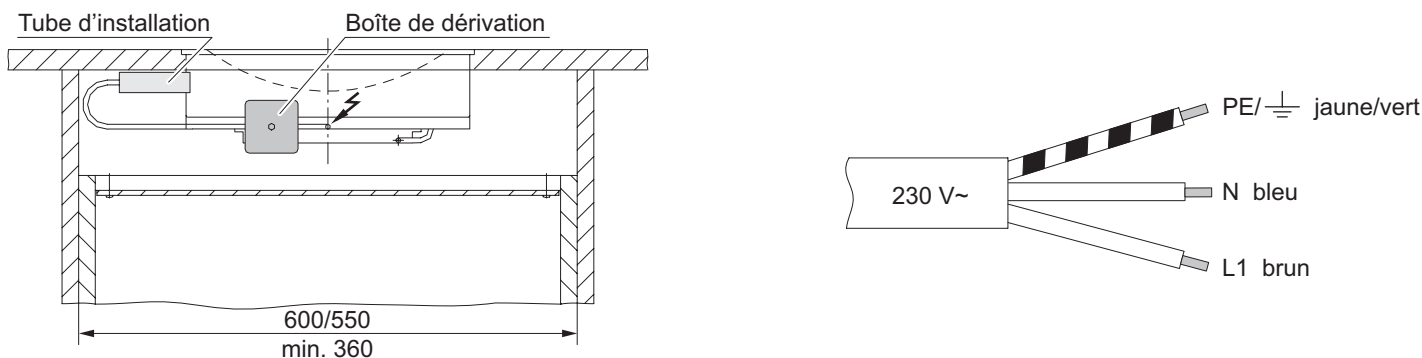

### Message d'erreur U400



Mauvais raccordement:

Un conducteur polaire a été raccordé sur la borne d'alimentation pour le conducteur neutre.  
Débrancher rapidement l'appareil du secteur!

### Installation

#### Indications

- Le plan de travail doit être plat.
- Pour permettre une bonne circulation de l'air, conserver une hauteur libre d'au moins 2 cm sous l'appareil.
- L'appareil est encastré au-dessus d'une tablette intermédiaire qui doit pouvoir être démontée par le bas.  
Exigence de sécurité: démontable avec un outil.
- Epaisseur de bord entre les ouvertures des appareils voisins dans les plans de travail en pierre:  
L'épaisseur de bord est déterminée par le fabricant du plan de travail en pierre.  
Selon la propriété de la pierre, la largeur de bord minimum peut varier de 40–60 mm ou elle peut être renforcée au-dessous.

# Notice d'installation

Champ de cuisson en vitrocéramique, Wok à induction  
Sans cadre, pour encastrement à fleur



J226.121-2

28.8.08 ITH

## Encastrement

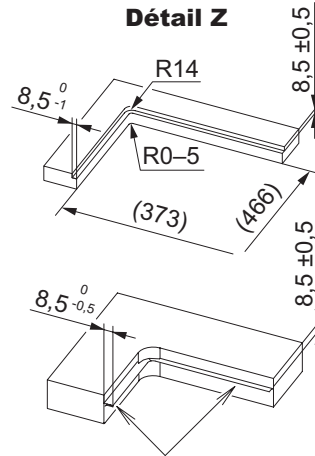
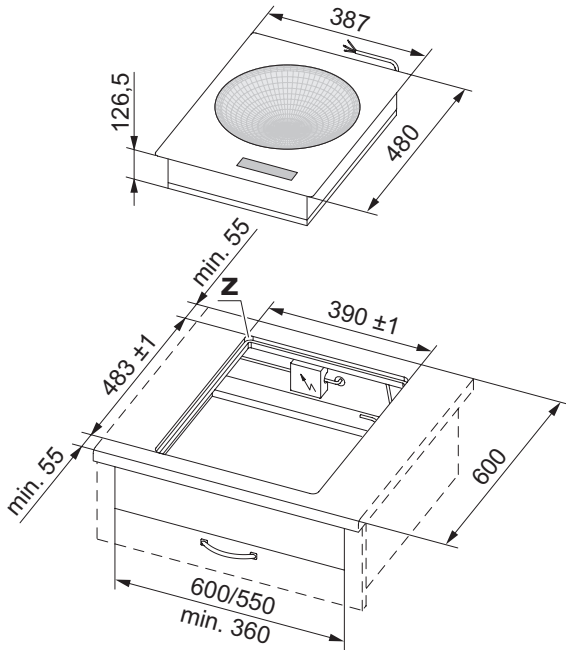

Equerre en acier collée ou vissée  
(matériel de collage, voir «Accessoires»)

1. Découper avec précision l'ouverture.
  - La surface d'appui peut être fraisée ou bien être obtenue par l'encastrement de listes en bois/en pierre ou du set d'équerres en acier (voir «Accessoires»).



L'accès par le bas à l'appareil doit être assuré sur toute la surface de l'ouverture. Pour le service, le générateur d'induction avec la tôle de support doit pouvoir être démonté par le bas. Les recouvrements de protection contre les contacts doivent pouvoir être dévissés.

2. Préparer l'ouverture et l'appareil selon le guide de masticage joint.



Pour éviter une saillie, monter la plaque en céramique avec un décalage de 0-1 mm vers le bas par rapport au plan de travail.

3. Mastiquer soigneusement l'appareil et attendre au moins 24 heures la prise complète des joints.
4. Etablir les connexions électriques éventuellement avant la mise en place de l'appareil.

## Symétrique à la largeur de la niche

