

安装说明

抽油烟机 DW-M9, DW-M12, DW-B9, DW-B12, DW-B14

壁挂式

运行方式：排气 / 空气循环



J991.119-1

11.12.13 FUW



只允许由专业人员进行安装。必须按顺序进行并检查所有的安装工作步骤。

有效范围

本安装说明适用于型号：

991 (DW-M9-c, 结构宽度 90 cm)

992 (DW-M12-c, 结构宽度 120 cm)

993 (DW-B9-c, 结构宽度 90 cm)

62008 (DW-B12-c, 结构宽度 120 cm)

994 (DW-B14-c, 结构宽度 140 cm)

一般提示



如果同时使用加热设备（例如以木头、天然气、油或煤炭为燃料的加热设备）、则只有在设备所在房间低压不低于 **4 Pa (0.04 mbar)** 的情况下才有可能保证无危险运行。中毒危险！必须保证有足够的新鲜空气供应、例如通过门或窗户上不可关闭的开口以及使用进气 / 排气墙框或通过其他技术措施。



如果设备安装在天然气炉灶上方、则每个炉盘有必须配备有一个点火安全保护装置且必须遵守最小间距（参见章节‘尺寸’）。

只有保证在不损坏设备的情况下可随时拆除整台设备、维修才能顺利进行。

型号铭牌

► 取下油烟过滤网。铭牌位于设备内部。

随运的安装附件

所有固定元件均包含在供货范围内。

排气运行



如果烟囱用于排放以天然气或其他燃料驱动的设备所排放出的废气、则不允许将抽油烟机排出的废气引导到烟囱内。

注意当地的消防规定。

电气接口



电气接口必须由专业人员根据低压电器设备安装规范和标准以及当地电厂的要求进行。

设备插头只允许插入按规定安装的保险插座内。在家庭内安装时、应安排一个带 **3 mm** 触点间隙的全极点电网分离装置。设备安装完成后、如果能方便接触到开关、插接装置、自动断路器和熔丝保险丝、并能够开关所有火线、则被视为有效的断路开关。功能正常的接地装置以及独立安装的零线和地线均可保证设备安全无故障运行。安装完成后、不允许触摸带电压的部件和绝缘的电缆。检查原有安装。

► 从型号铭牌上可找到有关所需电源电压、电流种类和保险的说明。

选配件接口



选配件不可再从另外一侧连接电源。



尺寸

DW-M9, DW-M12, DW-B9, DW-B12 (无玻璃)

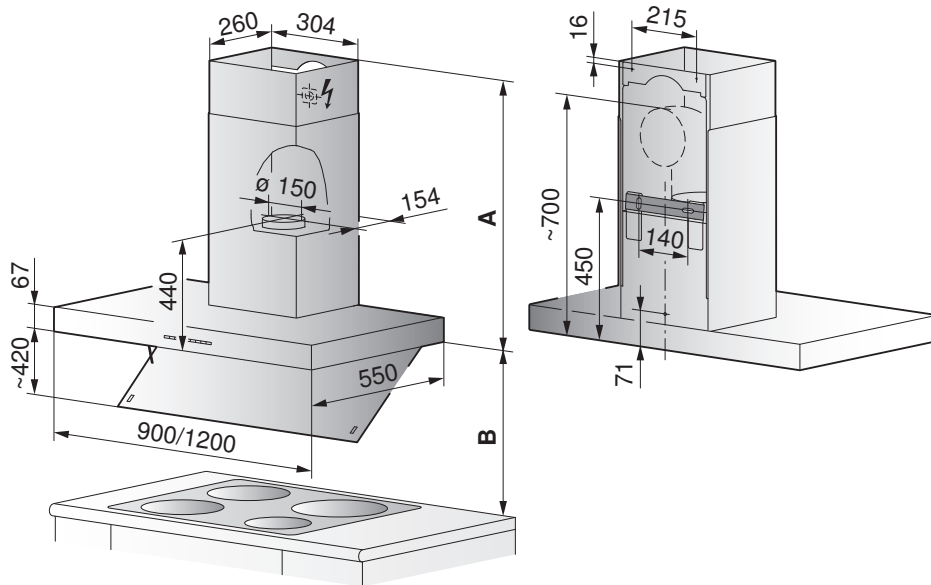

设备下方护墙板条宽度为 25 mm。因此无须进行更改、但如果出于美观原因当然可以。

使用石材盖板

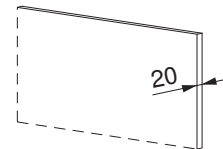

可使用 20 mm 厚度的护墙板 (花岗岩、大理石)。

DW-B14 (无玻璃)

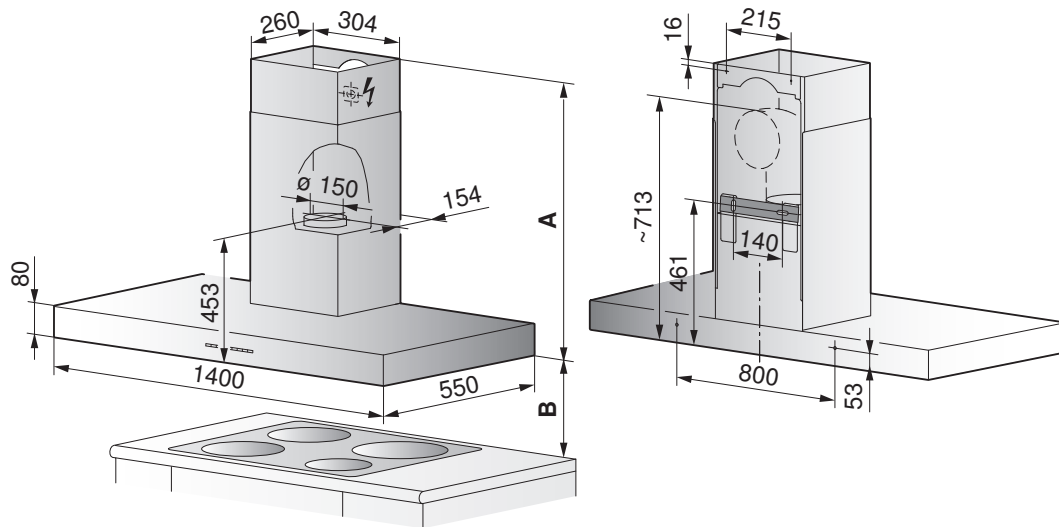

伸缩罩

(有不同高度可供选购)

高度 **A**: ▶ 参见厨房设备设计文件

炉盘上方间距

最小间距 **B**:

对于电炉炉盘: 最小 600 mm

对于天然气炉炉盘: 最小 750 mm



安装

提示

- 避免通过壁炉罩导出排气管道。
- 不损坏设备的拆卸工作及设备保养的要点：
 - 不要将伸缩罩导入垂下的天花板中。
 - 建议不要在伸缩罩和设备上使用硅胶。
 - 各种刷泥浆、抹灰泥、贴墙纸或刷油漆的工作均应在安装设备之前完成。

安装

1. 钻出 2 个钻孔 ($\varnothing 10 \text{ mm}$) 用于螺栓 **S1**、并安上膨胀螺栓。
2. 将固定板 **C** 用 2 个螺栓 **S1** ($\varnothing 7 \times 60 \text{ mm}$) 固定并对齐。
3. 在天花板下的墙上钻 2 个钻孔 ($\varnothing 6 \text{ mm}$) 用于螺栓 **S2**、对准设备并放入膨胀螺栓。
4. 将支角 **D** 用 2 个螺栓 **S2** ($\varnothing 5 \times 40 \text{ mm}$) 固定在墙上。
5. 将锁紧螺母 **M1**、垫片 **U** ($\varnothing 30 \text{ mm}$) 和螺母 **M2** 安装到固定板 **C** 上。
6. 把罩挂到固定板 **C** 上。
7. 拆下油脂过滤网。
8. 标出螺栓 **S3** 的孔、挂上罩、钻孔 ($\varnothing 8 \text{ mm}$) 并放入膨胀螺栓。
9. 针对 DW-B14 型来说、挂上罩并用螺母 **M2** 和螺栓 **S3** ($\varnothing 6 \times 48 \text{ mm}$) 以及 2 个螺栓 **S3** ($\varnothing 6 \times 48 \text{ mm}$) 固定。
10. 用锁紧螺母 **M1** 和螺母 **M2** 调整水平位置。
11. 重新放入油脂过滤网。
12. 仅适用于换气运行：钻出 4 个钻孔 ($\varnothing 6 \text{ mm}$)、对准出气槽、并将转向件 **E** 用 4 个螺栓 **S4** ($\varnothing 5 \times 40 \text{ mm}$) 固定在墙上。
13. 安装排气软管。注意软管不要弯折且应伸展。
14. 进行电气连接（参见章节电气连接）。
15. 将上部护板 **V1** 处的固定支件 **F** 向外弯大约 1 mm。
16. 将上部护板 **V1** 从下方推入支角 **D** 的连接搭件处、直至卡住。
17. 将下部护板 **V2** 向外扳、罩在上部护板 **V1** 上（使用吸盘固定）。
18. 将下部护板 **V2** 与罩对齐安装。

