

Bedienungsanleitung

DSDSR12

Dunstabzug

Danke, dass Sie sich für den Kauf eines unserer Produkte entschieden haben. Ihr Gerät genügt hohen Ansprüchen und seine Bedienung ist einfach. Nehmen Sie sich trotzdem Zeit, diese Bedienungsanleitung zu lesen. So werden Sie mit Ihrem Gerät vertraut und können es optimal und störungsfrei benutzen.

Beachten Sie bitte die Sicherheitshinweise.

Änderungen

Text, Bild und Daten entsprechen dem technischen Stand des Gerätes zur Zeit der Drucklegung dieser Bedienungsanleitung. Änderungen im Sinne der Weiterentwicklung bleiben vorbehalten.

Gültigkeitsbereich

Die Produktfamilie (Modellnummer) entspricht den ersten Stellen auf dem Typenschild. Diese Bedienungsanleitung gilt für:

Typ	Produktfamilie	Masssystem
DSDSR12	64003	120

Ausführungsabweichungen sind im Text erwähnt.

Inhaltsverzeichnis

1	Sicherheitshinweise	4
1.1	Verwendete Symbole	4
1.2	Allgemeine Sicherheitshinweise	4
1.3	Gerätespezifische Sicherheitshinweise	5
1.4	Gebrauchshinweise	6
2	Gerätebeschreibung	8
2.1	Abluftmodell	8
2.2	Umluftmodell mit Umluftbox	8
2.3	Ausrüstung	8
2.4	Aufbau	8
2.5	Bedien- und Anzeigeelemente	9
2.6	Fernbedienung	9
3	Bedienung	10
3.1	Fernbedienung aktivieren/deaktivieren	10
3.2	Gerät ein-/ausschalten	10
3.3	Beleuchtung ein-/ausschalten	10
3.4	Lichtintensität ändern	10
3.5	Lüfterstufe ändern	10
3.6	Intensivstufe ein-/vorzeitig ausschalten	11
3.7	Nachlaufzeit ein-/ausschalten	11
3.8	CleanAir-Funktion ein-/vorzeitig ausschalten	11
3.9	Sättigungsanzeige Metall-Fettfilter	11
3.10	Betrieb mithilfe der Bedien- und Anzeigeelemente	12
4	Pflege und Wartung	13
4.1	Gehäuse reinigen	13
4.2	Metall-Fettfilter reinigen	13
5	Störungen selbst beheben	14
5.1	Was tun, wenn	14
6	Zubehör und Ersatzteile	15
7	Technische Daten	15
8	Entsorgung	16
9	Stichwortverzeichnis	17
10	Notizen	18
11	Service & Support	19

1 Sicherheitshinweise

1.1 Verwendete Symbole



Kennzeichnet alle für die Sicherheit wichtigen Anweisungen.

Nichtbeachtung kann zu Verletzungen, Schäden am Gerät oder an der Einrichtung führen!



Informationen und Hinweise, die zu beachten sind.



Informationen zur Entsorgung



Informationen zur Bedienungsanleitung

- ▶ Markiert Arbeitsschritte, die Sie der Reihe nach ausführen müssen.
 - Beschreibt die Reaktion des Gerätes auf Ihren Arbeitsschritt.
- Markiert eine Aufzählung.

1.2 Allgemeine Sicherheitshinweise



- Gerät erst nach dem Lesen der Bedienungsanleitung in Betrieb nehmen.
- 
- Diese Geräte können von Kindern ab 8 Jahren und darüber und von Personen mit reduzierten physischen, sensorischen oder mentalen Fähigkeiten oder Mangel an Erfahrung und/oder Wissen benutzt werden, wenn sie beaufsichtigt oder bezüglich des sicheren Gebrauchs des Gerä-

tes unterwiesen wurden und die daraus resultierenden Gefahren verstanden haben. Kinder dürfen nicht mit dem Gerät spielen. Reinigung und Benutzer-Wartung dürfen nicht durch Kinder ohne Beaufsichtigung durchgeführt werden.

- Falls ein Gerät nicht mit einer Netzanschlussleitung und einem Stecker oder anderen Mitteln zum Abschalten vom Netz ausgerüstet ist, die an jedem Pol eine Kontaktöffnungsweite entsprechend den Bedingungen der Überspannungskategorie III für volle Trennung aufweist, ist eine Trennvorrichtung in die festverlegte elektrische Installation nach den Errichtungsbestimmungen einzubauen.
- Falls die Netzanschlussleitung dieses Gerätes beschädigt wird, muss sie durch den Hersteller oder seinen Kundendienst oder eine ähnlich qualifizierte Person ersetzt werden, um Gefährdungen zu vermeiden.

1.3 Gerätespezifische Sicherheitshinweise

- Es muss für ausreichende Belüftung des Raumes gesorgt werden, wenn die Dunstabzugshaube gleichzeitig mit Geräten betrieben wird, die Gas oder andere Brennstoffe verbrennen.
- Bei der Ableitung der Abluft sind die behördlichen Vorschriften zu beachten.
- Die Abluft darf nicht in einen Schornstein geleitet werden, der für Abgase von Geräten, die mit Gas oder anderen Brennstoffen betrieben werden, benutzt wird.
- Der Mindestabstand zwischen der Abstellfläche der Kochgefäße auf der Kochmulde und dem untersten Teil der Dunstabzugshaube ist einzuhalten. Dieser Abstand muss mindestens 65 cm betragen, wenn die Dunstabzugshaube über einem Gasgerät eingebaut wird. Wenn die Montageanweisungen für die Gaskochmulde einen größeren Abstand vorschreiben, ist dieser Abstand zu berücksichtigen.
- **WARNUNG:** Vor dem Auswechseln der Lampe sicherstellen, dass das Gerät ausgeschaltet und vom Netz getrennt ist, um einen möglichen elektrischen Schlag zu vermeiden.
- Die Aufschrift der höchstzulässigen Leistung von austauschbaren Lampen muss während des Lampenwechsels sichtbar sein.
- Dieses Gerät ist dazu bestimmt, im Haushalt und in ähnlichen Anwendungen verwendet zu werden wie beispielsweise: in Küchen für Mitarbeiter in Läden, Büros und anderen gewerblichen Bereichen; in landwirtschaftlichen Anwesen; von Kunden in Hotels, Motels und anderen Wohneinrichtungen; in Frühstückspensionen.
- Das Gerät darf nicht mit einer externen Zeitschaltuhr oder einem separaten Fernwirksystem betrieben werden.
- Es besteht Feuergefahr, wenn die Reinigung nicht nach den Angaben der Anweisung ausgeführt wird.
- Unter der Dunstabzugshaube darf nicht flambiert werden.

1.4 Gebrauchshinweise

Vor der ersten Inbetriebnahme

- Das Gerät darf nur gemäss separater Installationsanleitung montiert und an das Stromnetz angeschlossen werden. Lassen Sie die notwendigen Arbeiten von einem konzessionierten Installateur/Elektriker ausführen.
- Bei der Ableitung der Abluft sind die behördlichen Vorschriften zu beachten.
- Entsorgen Sie das Verpackungsmaterial gemäss den örtlichen Vorschriften.

Bestimmungsgemässe Verwendung

- Das Gerät ist zum Absaugen von Dunst über einer Kochstelle im Haushalt vorgesehen.
- Reparaturen, Veränderungen oder Manipulationen am oder im Gerät, insbesondere an Strom führenden Teilen, dürfen nur durch den Hersteller, seinen Kundendienst oder eine ähnlich qualifizierte Person ausgeführt werden. Unsachgemässe Reparaturen können zu schweren Unfällen, Schäden am Gerät und an der Einrichtung sowie zu Betriebsstörungen führen. Beachten Sie bei einer Betriebsstörung am Gerät oder im Falle eines Reparaturauftrages die Hinweise im Kapitel 'Service & Support'. Wenden Sie sich bei Bedarf an unseren Kundendienst.
- Es dürfen nur Original-Ersatzteile verwendet werden.
- Bewahren Sie die Bedienungsanleitung sorgfältig auf, damit Sie jederzeit nachschlagen können.

Zum Gebrauch

- Falls das Gerät sichtbare Beschädigungen aufweist, nehmen Sie es nicht in Betrieb und wenden Sie sich an unseren Kundendienst.
- Sobald eine Funktionsstörung entdeckt wird, muss das Gerät vom Stromnetz getrennt werden.

- Während des Betriebes des Absauggebläses muss eine ausreichende Frischluftzufuhr gewährleistet sein, um Unterdruck im Küchenraum zu vermeiden und um die optimale Ablufförderung zu ermöglichen.
- Vermeiden Sie querströmende Zugluft, welche den Dunst über der Kochstelle wegblasen könnte.
- Bei gleichzeitigem Benutzen von anderen Geräten – welche mit Gas oder anderen Brennstoffen betrieben werden – muss eine ausreichende Frischluftzufuhr gewährleistet sein. Gilt nicht für Umluftgeräte.
- Bei gleichzeitigem Betrieb von Feuerungen (z. B. Holz-, Gas-, Öl- oder Kohleheizgeräte) ist ein gefahrloser Betrieb nur möglich, wenn am Standort des Gerätes der Raumunterdruck von 4 Pa (0,04 mbar) nicht überschritten wird. Vergiftungsgefahr! Eine ausreichende Frischluftzufuhr muss gewährleistet sein, z. B. durch nicht verschliessbare Öffnungen in Türen oder -Fenstern und in Verbindung mit Zuluft-/Abluftmuerkasten oder durch andere technische Massnahmen.
- Bei Reinigungsarbeiten ist darauf zu achten, dass kein Wasser in das Gerät eindringen kann. Verwenden Sie ein nur mässig feuchtes Tuch. Niemals das Gerät innen oder aussen mit Wasser oder mit einem Dampfreinigungsgerät abspritzen. Eindringendes Wasser kann Schäden verursachen.
- Zugängliche Teile können beim Gebrauch mit Kochgeräten heiss werden.

Vorsicht Verbrennungsgefahr!

- Beim Frittieren auf der Kochstelle ist das Gerät während des Betriebes dauernd zu beaufsichtigen. Das im Frittiergerät verwendete Öl kann sich bei Überhitzung selbst entzünden und einen Brand verursachen. Daher ist die Öltemperatur zu überwachen und unter dem Zündpunkt zu halten. Achten Sie auch auf die Sauberkeit des Öls, verschmutztes Öl kann sich leichter selbst entzünden.

Vorsicht Lebensgefahr!

- Verpackungsteile, z. B. Folien und Styropor, können für Kinder und Tiere gefährlich sein. Erstickungsgefahr! Verpackungsteile von Kindern und Tieren fernhalten.
- Bei Wartungsarbeiten am Gerät, auch beim Ersetzen von Lampen, ist das Gerät stromlos zu machen: Schraubverbindungen ganz aus den Fassungen herausnehmen bzw. Sicherungsautomaten abschalten oder Netzstecker ausziehen.

Geräteschäden vermeiden

- Die Reinigungsintervalle sind einzuhalten. Bei Nichtbefolgung dieser Anweisung kann infolge zu starker Fettbelastung der Metall-Fettfilter Feuergefahr bestehen.

2 Gerätebeschreibung

Das Gerät ist zum Absaugen von Dunst über einer Kochstelle im Haushalt vorgesehen. Das Gerät wird im Abluftbetrieb eingesetzt.

2.1 Abluftmodell

Der über der Kochstelle anfallende Dunst wird durch ein Gebläse abgesogen. Durch den Metall-Fettfilter wird die Abluft gereinigt und über einen Stutzen mit integrierter Rückstauklappe und die Abluftleitung ins Freie geführt.



Während des Betriebes muss eine ausreichende Frischluftzufuhr gewährleistet sein. Abluft braucht Zuluft.

2.2 Umluftmodell mit Umluftbox

Der über der Kochstelle anfallende Dunst wird im Anschluss an die Metall-Fettfilter über eine Umluftbox mit integrierten Aktivkohle-Filtern weitgehend von störenden Gerüchen befreit und in den Raum zurückgeführt.

2.3 Ausrüstung

- 1 Absauggebläse
- 4 Metall-Fettfilter
- Beleuchtung
- Fernbedienung

Das Absauggebläse besitzt 4 Leistungsstufen:

- 1 = geringe, 2 = mittlere, 3 = starke Förderleistung und die Intensivstufe.
- Die Stufen 1–3 sind für Dauerbetrieb geeignet.
- Die Intensivstufe dient dem kurzzeitigen, intensiven Abzug von Dünsten, z. B. beim Anbraten. Die Intensivstufe ist für sechs Minuten verfügbar.





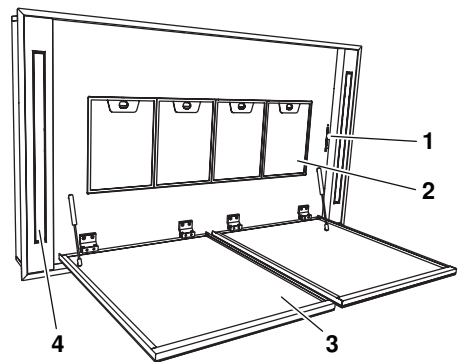

2.4 Aufbau

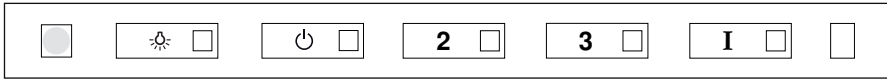
- 1 Bedien- und Anzeigeelemente
- 2 Metall-Fettfilter
- 3 Paneel, klappbar
- 4 Beleuchtung



2.5 Bedien- und Anzeigeelemente



-  Infrarotschnittstelle Fernbedienung
-  Beleuchtung ein-/ausschalten; Lichtintensität ändern
-  Lüfterstufe 1/Gerät ausschalten; Nachlaufzeit aktivieren
-  Lüfterstufe 2
-  Lüfterstufe 3
-  Lüfterstufe Intensiv
-  Sättigungsanzeige für Metall-Fettfilter/Aktivkohlefilter



Je nach Modell und Ausstattung kann die Ausführung ihres Gerätes in Einzelheiten von der beschriebenen Standardausführung abweichen.







2.6 Fernbedienung

Dieses Gerät kann mit einer Fernbedienung gesteuert werden. Die Fernbedienung wird von einer 3V-Batterie vom Typ CR2032 (nicht im Lieferumfang enthalten) gespeist.



Die Fernbedienung nicht in die Nähe von Hitzequellen legen. Die Batterien müssen vorschriftsmässig entsorgt werden.

Bedien- und Anzeigeelemente

-  Beleuchtung ein-/ausschalten /
Lichtintensität ändern
-  Gerät ein-/ausschalten
-  Stufenweise Lüfterstufe
verringern
-  Stufenweise Lüfterstufe
erhöhen
-  Intensivstufe ein-/vorzeitig
ausschalten
-  Nachlaufzeit bzw. CleanAir-Funkti-
on ein-/vorzeitig ausschalten

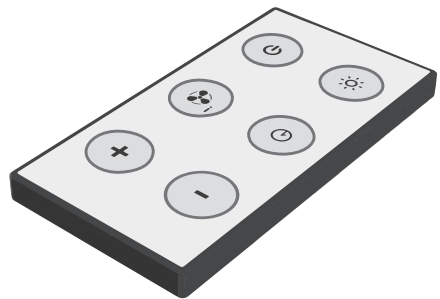





3 Bedienung

3.1 Fernbedienung aktivieren/deaktivieren



Das Gerät kann mithilfe der Bedien- und Anzeigeelemente am Gerät oder mittels Fernbedienung bedient werden.





Wir empfehlen, das Gerät mithilfe der Fernbedienung zu bedienen.

- ▶ Bei ausgeschaltetem Gerät Taste  fünf Sekunden gedrückt halten.
 - Die LED der Taste  blinkt zweimal.
 - Das Gerät kann nun mithilfe der Fernbedienung bedient werden.
- ▶ Bei ausgeschaltetem Gerät Taste  erneut fünf Sekunden gedrückt halten.
 - Die LED der Taste  blinkt einmal.
 - Das Gerät kann nur noch mithilfe der Bedien- und Anzeigeelemente bedient werden.



3.2 Gerät ein-/ausschalten

- ▶ Taste  antippen.
 - Das Gerät schaltet auf Lüfterstufe 1 ein.
- ▶ Taste  erneut antippen.
 - Das Gerät schaltet aus.

3.3 Beleuchtung ein-/ausschalten

- ▶ Taste  antippen.
 - Die Beleuchtung schaltet bei maximaler Intensität ein.
- ▶ Taste  erneut antippen.
 - Die Beleuchtung schaltet aus.



3.4 Lichtintensität ändern

- ▶ Bei eingeschalteter Beleuchtung Taste  zwei Sekunden gedrückt halten.
 - Die Lichtintensität wird gesenkt.
- ▶ Bei gesenkter Lichtintensität Taste  antippen.
 - Die Lichtintensität wird erhöht.
- Falls die Taste  bei gesenkter Lichtintensität zwei Sekunden gedrückt gehalten oder bei hoher Lichtintensität angetippt wurde, schaltet sich die Beleuchtung aus.







Die Beleuchtung kann unabhängig vom Lüfterbetrieb benutzt werden.

3.5 Lüfterstufe ändern

- ▶ Taste  antippen.
 - Die nächsthöhere Lüfterstufe schaltet ein.
- ▶ Taste  antippen.
 - Die nächsttiefere Lüfterstufe schaltet ein.

3.6 Intensivstufe ein-/vorzeitig ausschalten





- ▶ Taste  antippen.
 - Die Taste  leuchtet.
 - Die Intensivstufe schaltet sich ein.
- Falls zuvor eine Lüfterstufe ausgewählt wurde, schaltet das Gerät nach sechs Minuten wieder auf diese Stufe zurück.
- Falls die Intensivstufe bei ausgeschaltetem Gerät angewählt wurde, schaltet sich das Gerät nach sechs Minuten aus.
- ▶ Taste  erneut antippen.
 - Die Taste  erlischt.
 - Die Intensivstufe schaltet sich vorzeitig aus.

3.7 Nachlaufzeit ein-/ausschalten

Während der Nachlaufzeit verbleiben Motor und Beleuchtung für 30 Minuten in Betrieb und schalten anschliessend aus.



Die Nachlaufzeit kann nur über die Fernbedienung gewählt werden.





- ▶ Taste  antippen.
- ▶ Taste  oder  so oft antippen, bis die gewünschte Lüfterstufe erreicht ist.
- ▶ Taste  antippen.
 - Die Nachlaufzeit schaltet sich ein.
 - Die LED der entsprechenden Lüfterstufe blinkt während 30 Minuten einmal pro Sekunde.
- ▶ Taste  erneut antippen.
 - Die LED der entsprechenden Lüfterstufe blinkt nicht mehr.
 - Die Nachlaufzeit schaltet sich vorzeitig aus.

3.8 CleanAir-Funktion ein-/vorzeitig ausschalten

Die Luftabsaugung wird stündlich für zehn Minuten auf Lüfterstufe 1 eingeschaltet. Nach 24 Stunden schaltet sich die CleanAir-Funktion aus.





Die CleanAir-Funktion kann nur über die Fernbedienung gewählt werden.

- ▶ Taste  zwei Sekunden gedrückt halten.
 - Die CleanAir-Funktion schaltet sich ein.
 - Die LED der Taste  blinkt zweimal pro Sekunde.
- ▶ Taste  erneut zwei Sekunden gedrückt halten.
 - Die LED der Taste  erlischt.
 - Die CleanAir-Funktion schaltet sich vorzeitig aus.

3.9 Sättigungsanzeige Metall-Fettfilter



Nach 100 Betriebsstunden blinkt die Sättigungsanzeige  bei ein- und ausgeschalteter Dunstabzugshaube. Der Sättigungsgrad ist erreicht, die Metall-Fettfilter müssen gereinigt werden.

Zurückstellen der Sättigungsanzeige



- ▶ Gerät und Beleuchtung ausschalten.
- ▶ Taste  drei Sekunden gedrückt halten.
 - Die LED der Taste  blinkt dreimal.
 - Die Sättigungsanzeige  erlischt.

3.10 Betrieb mithilfe der Bedien- und Anzeigeelemente



Gerät ein-/ausschalten

- ▶ Taste  antippen.
 - Das Gerät schaltet auf Lüfterstufe 1 ein.
- ▶ Taste  erneut antippen.
 - Das Gerät schaltet aus.

Beleuchtung ein-/ausschalten

- ▶ Taste  antippen.
 - Die Beleuchtung schaltet sich bei maximaler Intensität ein.
- ▶ Taste  antippen.
 - Die Beleuchtung schaltet sich aus.



Lichtintensität ändern

- ▶ Bei eingeschalteter Beleuchtung Taste  zwei Sekunden gedrückt halten.
 - Die Lichtintensität wird gesenkt.
- ▶ Bei gesenkter Lichtintensität Taste  antippen.
 - Die Lichtintensität wird erhöht.









Die Beleuchtung kann unabhängig vom Lüfterbetrieb benutzt werden.

Lüfterstufe ändern

- ▶ Taste  /  oder  antippen.
 - Die LED der entsprechenden Taste leuchtet.
 - Die entsprechende Lüfterstufe schaltet sich ein.

Intensivstufe ein-/vorzeitig ausschalten

- ▶ Taste  antippen.
 - Die LED der Taste  leuchtet.
 - Falls zuvor eine Lüfterstufe ausgewählt wurde, schaltet das Gerät nach sechs Minuten wieder auf diese Stufe zurück.
 - Falls die Intensivstufe bei ausgeschaltetem Gerät angewählt wurde, schaltet sich das Gerät nach sechs Minuten aus.
- ▶ Taste  /  oder  antippen.
 - Die LED der Taste  erlischt.
 - Die Intensivstufe schaltet sich vorzeitig aus.
 - Die entsprechende Lüfterstufe schaltet sich ein.

4 Pflege und Wartung

4.1 Gehäuse reinigen



Darauf achten, dass kein Wasser in das Gehäuse eindringt! Wasser im Gehäuse kann zu Schäden führen.

Keine Scheuermittel, Scheuerschwämme, Metallwatte usw. zum Reinigen verwenden. Die Oberfläche wird dadurch beschädigt.

Schraubsicherung herausdrehen bzw. den Sicherungsautomaten ausschalten.

Aussenseiten reinigen

- ▶ Bei ausgeschaltetem Gerät Paneel nach unten schwenken.
- ▶ Aussenseiten mit leicht feuchtem Tuch und neutralem Reinigungsmittel säubern.

Innenseiten reinigen

Auf den Innenseiten kann sich Fett und Kondenswasser neben den Fettfiltern ablagern.

- ▶ Innenseiten mit leicht feuchtem Tuch und neutralem Reinigungsmittel säubern.

4.2 Metall-Fettfilter reinigen

Die Fettfilter können gereinigt werden.



Beim Geschirrspüler-Programm «Intensiv» - resp. «Stark» - mit warmem Vorspülen wählen. Der Fettfilter kann sich durch die Reinigung verfärben. Dies beeinträchtigt seine Filterwirkung jedoch in keiner Weise.

Ausbau

- ▶ Paneele **1** nach unten schwenken.
- ▶ Griff **2** nach hinten schieben und Fettfilter **3** nach unten ziehen.

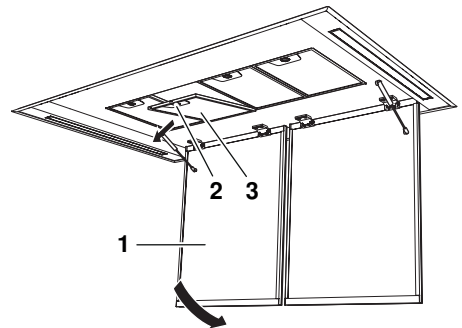

Die Metall-Fettfilter nicht beschädigen.

Reinigung

Die Metall-Fettfilter müssen bei normalem Gebrauch mindestens alle zwei Monate, oder immer, wenn sich die Sättigungsanzeige  einschaltet, gereinigt werden. Bei einer optimalen Pflege ist die Lebensdauer der Metall-Fettfilter gleich der Lebensdauer der Haube.

- ▶ Die Metall-Fettfilter in Geschirrspüler reinigen.
- ▶ Bei Geschirrspüler-Programm «Intensiv» – respektive «Stark» – mit warmem Vorspülen wählen.

Einbau

- ▶ Je einen Fettfilter **3** in die Halterung **4** einsetzen.
- ▶ Griff **2** nach hinten drücken und Fettfilter **3** oben in Halterung einrasten lassen.
- ▶ Paneele **1** nach oben schwenken.

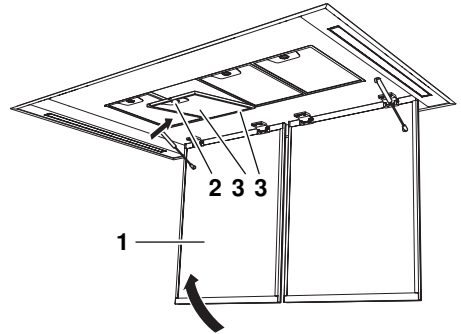

Umluftbetrieb mit Umluftbox

Pflege und Wartung sowie Austausch der Aktivkohlefilter siehe Anleitung Umluftbox.

5 Störungen selbst beheben

5.1 Was tun, wenn ...

... die Beleuchtung nicht funktioniert

Mögliche Ursache	Behebung
<ul style="list-style-type: none"> ▪ Sicherung oder Sicherungsautomat der Wohnungs- resp. der Hausinstallation ist defekt. 	<ul style="list-style-type: none"> ▶ Sicherung auswechseln. ▶ Sicherungsautomat wieder einschalten.
<ul style="list-style-type: none"> ▪ Unterbruch in der Stromversorgung. 	<ul style="list-style-type: none"> ▶ Stromversorgung überprüfen.
<ul style="list-style-type: none"> ▪ LED ist defekt. 	<ul style="list-style-type: none"> ▶ Kontaktieren Sie den Kundendienst.

... das Gerät ungenügend entlüftet

Mögliche Ursache	Behebung
<ul style="list-style-type: none"> ▪ Fettfilter sind verschmutzt. 	<ul style="list-style-type: none"> ▶ Fettfilter reinigen.
<ul style="list-style-type: none"> ▪ Die Frischluftzufuhr ist ungenügend. 	<ul style="list-style-type: none"> ▶ Frischluftzufuhr gewährleisten.
<ul style="list-style-type: none"> ▪ Nur bei Umluftmodell mit Umluftbox: Die Aktivkohlefilter sind gesättigt. 	<ul style="list-style-type: none"> ▶ Aktivkohlefilter ersetzen.

6 Zubehör und Ersatzteile

Bei Bestellungen bitte Produktfamilie des Gerätes und genaue Bezeichnung des Zubehörs oder des Ersatzteils angeben.

Metall-Fettfilter

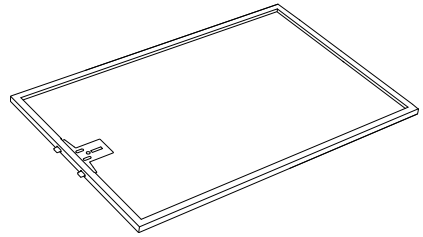

Aktivkohlefilter für die Umluftbox

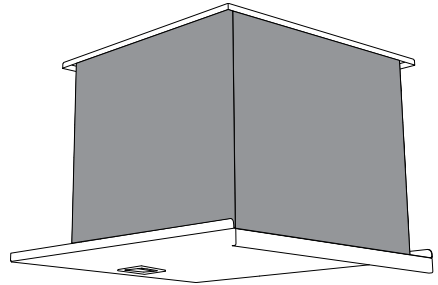

7 Technische Daten

Elektrischer Anschluss

- ▶ Siehe Typenschild.
- ▶ Metall-Fettfilter entfernen.
 - Das Typenschild befindet sich an der Innenseite des Gerätes.

8 Entsorgung

8.1 Verpackung



Kinder dürfen auf keinen Fall mit Verpackungsmaterial spielen, da Verletzungs- bzw. Erstickungsgefahr besteht. Verpackungsmaterial sicher lagern oder auf umweltfreundliche Weise entsorgen.

8.2 Sicherheit

Machen Sie das Gerät unbenutzbar, damit Unfälle durch unsachgemässe Verwendung (z. B. durch spielende Kinder) vermieden werden:

- ▶ Trennen Sie das Gerät vom Stromnetz. Bei fest installiertem Gerät ist dies durch einen konzessionierten Elektriker vorzunehmen. Schneiden Sie anschliessend das Netzkabel am Gerät ab.

8.3 Entsorgung



- Das Symbol «durchgestrichene Mülltonne» erfordert die separate Entsorgung von Elektro- und Elektronik-Altgeräten (WEEE). Solche Geräte können gefährliche und umweltgefährdende Stoffe enthalten.
- Diese Geräte sind an einer ausgewiesenen Sammelstelle für das Recycling von elektrischen und elektronischen Geräten zu entsorgen und dürfen nicht im unsortierten Hausmüll entsorgt werden. Dadurch tragen Sie zum Schutz der Ressourcen und der Umwelt bei.
- Für weitere Information wenden Sie sich bitte an die örtlichen Behörden.

9 Stichwortverzeichnis

A		Einbauen	13
Abluftmodell	8	Reinigen	13
Aktivkohlefilter	8	Sättigungsanzeige	11
Anzeigeelemente		Modellnummer	2
Fernbedienung	9		
Aufbau	8	N	
Ausrüstung	8	Nachlaufzeit ein-/vorzeitig ausschalten	
		11
B		Notizen	18
Bedien- und Anzeigeelemente	9		
Bedienelemente		P	
Fernbedienung	9	Produktfamilie	2
Beleuchtung			
An der Haube	12	S	
Mit Fernbedienung	10	Sättigungsanzeige	11
		Service & Support	19
C		Sicherheitshinweise	
CleanAir-Funktion	11	Allgemeine	4
		Bestimmungsgemäße Verwendung	6
E		Gebrauchshinweise	6
Elektrischer Anschluss	15	Gerätespezifische	5
Entsorgung	16	Vor der ersten Inbetriebnahme	6
Ersatzteile	15	Zum Gebrauch	6
		Störung	
F		Beleuchtung funktioniert nicht	14
Fernbedienung	9	Gerät entlüftet ungenügend	14
Aktivieren/deaktivieren	10	Symbole	4
G		T	
Garantieverlängerung	19	Technische Daten	15
Gehäuse reinigen	13	Technische Fragen	19
Gerät ein-/ausschalten		Typ	2
Mit Fernbedienung	10, 12	Typenschild	15
Gerät entsorgen	16		
Gültigkeitsbereich	2	U	
		Umluftmodell mit Umluftbox	8
I			
Inbetriebnahme	6	W	
Intensivstufe		Was tun, wenn	
An der Haube	12	Die Beleuchtung nicht funktioniert	
Mit Fernbedienung	11	14
		Was tun, wenn ...	
L		Das Gerät ungenügend entlüftet	14
Lichtintensität ändern			
An der Haube	12	Z	
Lüfterstufe ändern		Zubehör	15
An der Haube	12		
Mit Fernbedienung	10		
M			
Metall-Fettfilter			
Ausbauen	13		

10 Notizen

11 Service & Support



Im Kapitel «Störungen beheben» erhalten Sie wertvolle Hinweise bei kleineren Betriebsstörungen. So ersparen Sie sich die Anforderung eines Servicetechnikers und die daraus möglicherweise entstehenden Kosten.

Die V-ZUG-Garantieinformationen finden Sie unter www.vzug.com →Service →Garantieinformationen. Bitte lesen Sie sie aufmerksam durch.

Registrieren Sie Ihr Gerät bitte umgehend online via www.vzug.com →Service →Garantieerfassung. Sie profitieren so bei einem möglichen Störfall bereits während der Garantiezeit des Gerätes von bester Unterstützung. Für die Registrierung benötigen Sie die Seriennummer (SN) und die Gerätebezeichnung. Sie finden diese Angaben auf dem Typenschild Ihres Gerätes.

Meine Geräteinformationen:

SN: _____ **Gerät:** _____

Halten Sie diese Geräteinformationen bitte immer bereit, wenn Sie mit V-ZUG Kontakt aufnehmen. Vielen Dank.

- ▶ Metall-Fettfilter entfernen.
 - Das Typenschild befindet sich an der Innenseite des Gerätes.
 - Ein zweites Typenschild befindet sich im Lieferumfang und soll zur Geräteidentifikation aufbewahrt werden.

Ihr Reparaturauftrag

Unter www.vzug.com →Service →Service-Nummer finden Sie die Telefonnummer Ihres nächsten V-ZUG-Service-Centers.



Technische Fragen, Zubehör, Garantieverlängerung

Gerne hilft Ihnen V-ZUG bei allgemeinen administrativen und technischen Anfragen, nimmt Ihre Bestellungen für Zubehör und Ersatzteile entgegen oder informiert Sie über die fortschrittlichen Serviceverträge.







Kurzanleitung

Bitte lesen Sie zuerst die Sicherheitshinweise in der Bedienungsanleitung!

Fernbedienung aktivieren

- ▶ Bei ausgeschaltetem Gerät Taste  fünf Sekunden gedrückt halten.
 - Die LED der Taste  blinkt zweimal.
 - Das Gerät kann nun mithilfe der Fernbedienung bedient werden.

Bedien- und Anzeigeelemente der Fernbedienung

-  Beleuchtung ein-/ausschalten /
Lichtintensität ändern
-  Gerät ein-/ausschalten
-  Stufenweise Lüfterstufe
verringern
-  Stufenweise Lüfterstufe
erhöhen
-  Intensivstufe ein-/vorzeitig
ausschalten
-  Nachlaufzeit bzw. CleanAir-Funkti-
on ein-/vorzeitig ausschalten

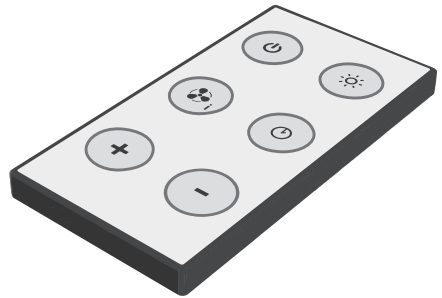

J64003350-R05