

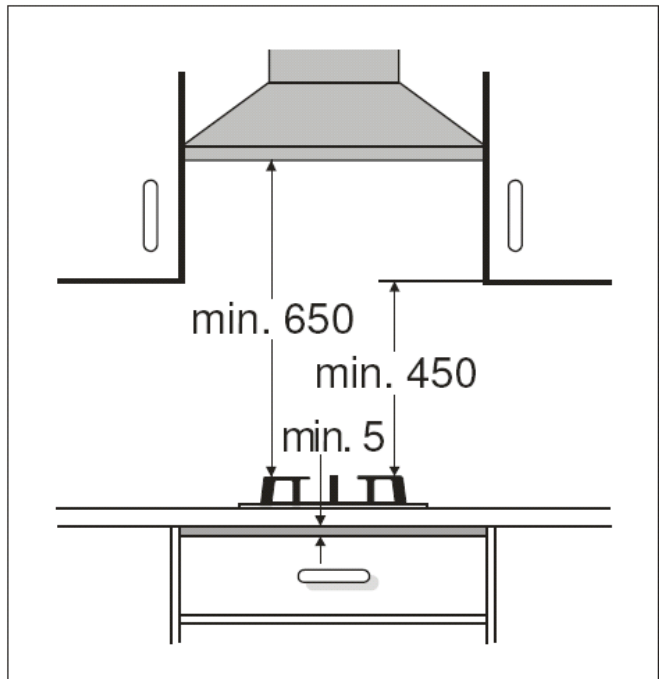

西門子單頭煤氣爐 安裝指引型號: GK11TTG 請保留此指引

1

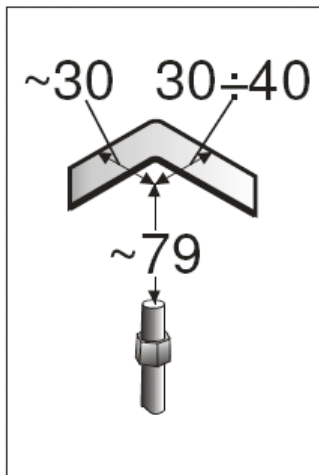
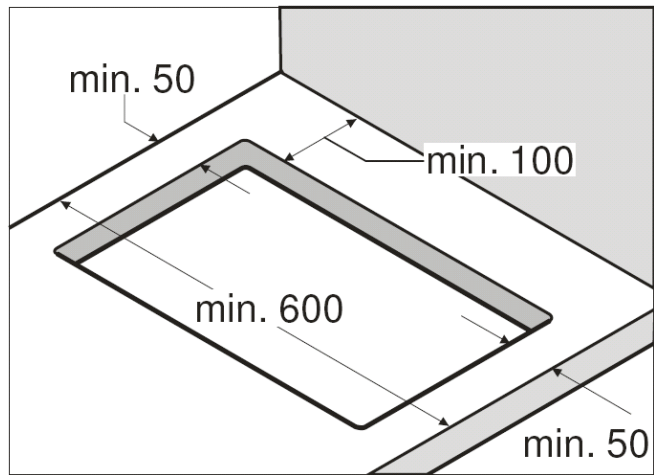
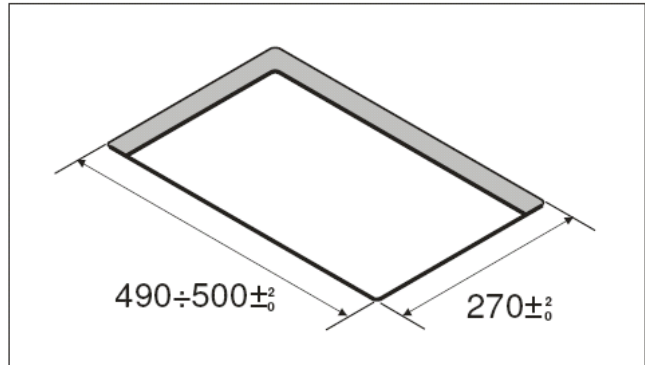
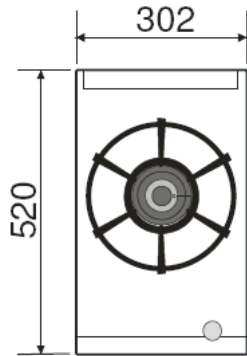

2

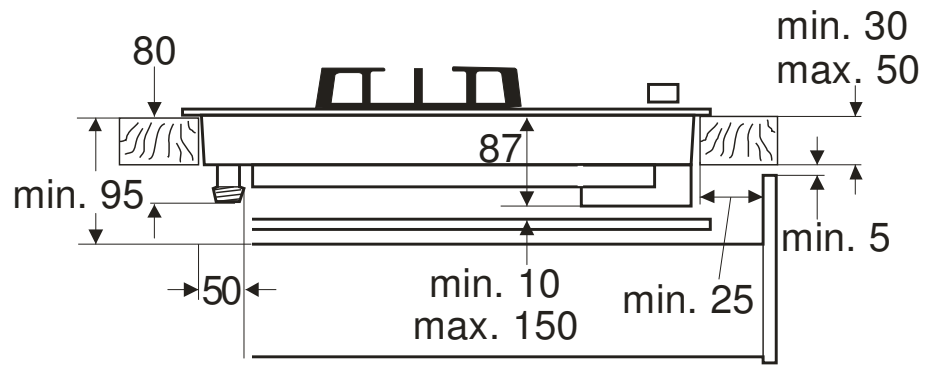

3

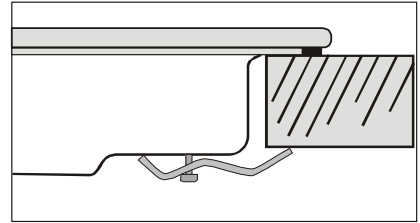
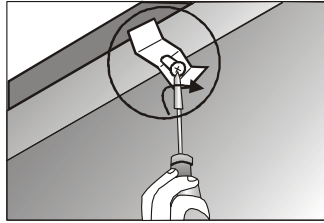
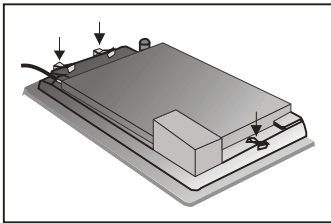

4

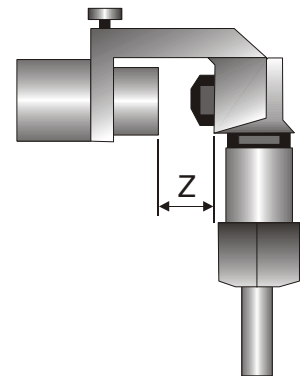
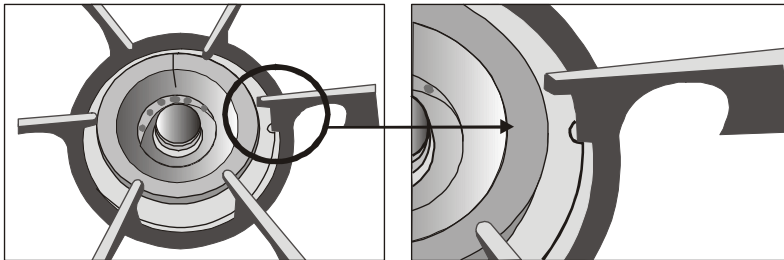

5

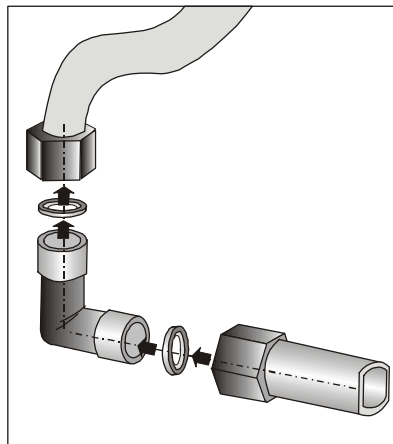

安裝和使用前請細閱爐具說明書。

本組裝說明書後頁中的示意圖僅作為指引而提供。

若不遵守本說明書之要求，製造商免於承擔所有相關責任。

安全指引

注意：涉及安裝、調校氣體等之所有操作，必須由獲註冊氣體承辦商所雇用之註冊氣體安裝技工遵照供氣及供電商之適用規例、標準和規範進行。

煤氣膠喉之接駁

必須使用合格印有機電工程署批准標記(例如，“機電工程署批准 EMSD Approval GTXXXX”字樣)之膠喉及煤氣使用的溢流掣進行接駁。

煤氣不銹鋼軟喉接駁

必須使用合格印有機電工程署批准標記(例如，“機電工程署批准 EMSD Approval GTXXXX”)之不銹鋼軟喉及溢流掣或氣掣進行接駁。

香港煤氣接駁煤氣時須加上穩壓器Beckley(型號2300)。

開始使用之前請關上爐具的供電及供氣。

要轉用另一種氣體，必須聯繫我們的技術支援服務部。

本爐具設計成僅供家居使用。本爐具不可裝於遊艇上或活動房屋內。

安裝前須檢查本地的供氣狀況(氣體種類及氣壓)與爐具的調節相匹配。爐具的調節條件載於標籤或規範銘牌上。

本爐具僅可根據現有規例及通風規範在良好通風之處安裝。爐具不得接駁至抽油煙裝置。

供電線必須直接接到爐具以防接觸爐灶或爐架的熱部件。

帶供電的爐具必須接地。請勿隨便更動本爐具的內部組件。如有必要，請電話聯繫我們的技術支援服務部。

安裝前

根據燃氣爐具EN 30-1-1規例，本電器為3類置入式爐具。

使用接駁配件，這些個別爐具可與同類其他爐具結合及/或同類普通爐架結合使用，詳見產品目錄介紹。

爐具旁邊的器具必須用非易燃物材料製成。分層蓋及粘接膠水必須防熱。

本爐具不可裝於冰箱、洗衣機、洗碗機或類似電器之上。

焗爐必須有一臺強力冷卻風機以在其上面安裝本爐具。

檢查安裝說明書上焗爐的尺寸。

若裝有抽風機，必須遵守安裝手冊指引，經常保持離爐架650 mm的最小距離。

廚房裝置的準備(圖 1-2)

在工作枱面上作出合適尺碼的切口。

如爐架使用電或氣電混合且下面並無焗爐，在離爐架底10 mm處放用非易燃分隔

件(即金屬或夾板)。此舉可防止觸及爐架基座。

如用氣體爐，建議將分隔件置於相同距離。

在木質工作枱面用特種膠將切口拋光。此舉可保護枱面免受潮，因潮濕會在工作枱面下積聚。

爐具的安裝

夾子及黏貼密封(在爐架下側)乃出廠時配置。任何情況下均勿將它們移除。密封確保整個工作枱面成為防水式，並防止水滲泄。

為將爐具裝進廚櫃裝置，首先將爐具放在正確的位置，然後鬆開每只夾子令其均可自由轉動(不必完全鬆開它們)。

放入爐具並將其置中。

按下爐具側邊直到其整個周邊得到支承。

轉動夾子並完全收緊它們。見圖3。

要完成安裝，爐架及其配件，焗座必須按照形狀安放在正確的位置。見圖4。

爐具拆除

關上爐具的供電和供氣。鬆開夾子的螺絲並按安裝之相反步驟進行。

供氣接駁(圖 5)

注意：涉及安裝、調校氣體等之所有操作，必須由獲註冊氣體承辦商所雇用之註冊氣體安裝技工遵照供氣及供電商之適用規例、標準和規範進行。煤氣膠喉之接駁

必須使用合格印有機電工程署批准標記(例如，“機電

工程署批准 EMSD
Approval GTXXXX” 字樣)
之膠喉及煤氣使用的溢流掣
進行接駁。

煤氣不銹鋼軟喉接駁

必須使用合格印有機電工
程署批准標記(例如, “機電
工程署批准 EMSD
Approval GTXXXX”) 之不
銹鋼軟喉及溢流掣或氣掣進
行接駁。

香港煤氣接駁接駁煤氣
時須加上穩壓器Beckley(型
號2300)。

氣體爐具的入口接駁點
末端有1/2"螺紋供:

- 固定接駁。
- 用撓性金屬管接駁。

此時, 須防止管子接觸插入
的廚櫃裝置動件(如抽屜),
並防止接觸可能變為受堵塞
的任何地方。

若要水平接駁供氣, 我們
的直角管(編碼 173018)及密
封件(編碼 034308), 見圖
5

警告! 進行任何接駁時均須
檢查密封件。

泄漏的危險

接駁處理後製造商不承擔任
何接駁泄漏的責任。

供電接駁

檢查確保爐具的電壓及
功率與供電裝置的相匹配。

隨爐提供一條供電電纜,
連同或不帶牆裝插座插頭。

提供一隻最小接觸分離3
mm 的單極切斷開關(如用戶
接觸它, 插頭連接除外)。

帶插頭的爐具只可駁至
正確安裝接地線的插座。

此爐具為“Y”型供電, 電

纜只能由技術支援服務處而
非用戶更改。電纜的種類及最
小橫切面必須遵從。

此爐必須用以註明之使用氣體		氣體類型	G-110 煤氣	
使用氣壓		毫巴	10	
雙環火爐	內環火標籤		S	
	外環火標籤		350	
	距離 "Z" 外軸襯		毫米	7
	消耗 (Hs)	正常	kW	5.40
		差距		≤ 0.20
	流量 15° C, 1013毫巴		m³/h	1.231
	氣喉螺絲	內環火		65
外環火			96 或 沒有標籤	

© V-ZUG Ltd, CH-6301 Zug 2010

V-ZUG Ltd
Industriestrasse 66, CH-6301 Zug
vzug@vzug.ch; www.vzug.com

J851.119-0 / 1029694