

Інструкція з експлуатації

GK1 1TIXFK FullFlex

Індукційна варильна поверхня

Дякуємо вам за те, що придбали один із наших виробів. Прилад відповідає найвищим вимогам, а керувати ним легко. Просимо вас уважно прочитати цю інструкцію з експлуатації. Знання принципів роботи й можливостей приладу надасть вам змогу використовувати його оптимальним чином і уникнути несправностей.

Звертайте увагу на вказівки з техніки безпеки.

Зміни

Текстова та графічна інформація, а також технічні дані, відповідають технічному рівню приладу на момент публікації цієї інструкції з експлуатації. Виробник залишає за собою право вносити в конструкцію приладу зміни, спрямовані на його вдосконалення.

Сфера використання

Номер моделі відповідає першому числу на заводській табличці. Ця інструкція з експлуатації поширюється на наступні моделі:

Позначення моделі	Номер моделі	Тип
GK11TIXFK FullFlex	31093	GK11TIXFKZ

Моделі іншого виконання згадуються в тексті.

Зміст

1	Техніка безпеки	4	5	Користувацькі налаштування	22
1.1	Використовувані символи.....	4	5.1	Огляд користувацьких налаштувань.....	22
1.2	Загальні вказівки з техніки безпеки.....	4	5.2	Регулювання користувацьких налаштувань.....	22
1.3	Вказівки з техніки безпеки, що стосуються цього приладу.....	5	5.3	Мова.....	22
1.4	Вказівки з експлуатації.....	6	5.4	Дисплей.....	22
2	Перше введення в експлуатацію	8	5.5	Дата.....	23
3	Опис приладу	8	5.6	Годинник.....	23
3.1	Варильна панель.....	8	5.7	Сповіднення.....	23
3.2	Елементи керування та індикації.....	8	5.8	Звукові сигнали.....	23
3.3	Огляд рівнів потужності.....	10	5.9	Допоміжні функції.....	23
3.4	Індикатор залишкового тепла.....	10	5.10	Блокування кнопок від дітей.....	24
3.5	Принцип дії індукційних варильних панелей.....	10	5.11	Відомості про прилад.....	24
3.6	Готування на всій поверхні.....	10	5.12	EcoManagement.....	24
3.7	Кухонний посуд.....	11	5.13	Заводські налаштування.....	25
4	Керування	12	5.14	Функції обслуговування.....	25
4.1	Керування дисплеєм.....	12	6	Обслуговування й догляд	25
4.2	Увімкнення приладу.....	12	7	Усунення несправностей	27
4.3	Застосування посуду.....	13	7.1	Повідомлення про несправності.....	27
4.4	Функція пам'яті.....	13	7.2	Після перебою в електроживленні.....	28
4.5	Функція Террап Yaki.....	14	7.3	Інші можливі проблеми.....	29
4.6	PowerPlus.....	15	8	Приладдя	30
4.7	AutoPowerPlus.....	15	9	Технічні характеристики	30
4.8	ПрофіРежим.....	16	9.1	Технічний паспорт виробу.....	30
4.9	GourmetGuide.....	17	9.2	EcoStandby.....	31
4.10	Час роботи.....	18	9.3	Посилання на ліцензію «Open source».....	31
4.11	Функція відновлення налаштувань.....	19	10	Корисні поради	31
4.12	Пауза.....	19	10.1	Енергоощадне приготування.....	31
4.13	Захист під час витирання.....	19	10.2	Фритирування.....	31
4.14	Таймер.....	20	11	Утилізація	32
4.15	EcoManagement.....	21	12	Предметний покажчик	33
4.16	Вимкнення конфорки.....	21	13	Сервіс і підтримка	35
4.17	Вимкнення приладу.....	21			

1 Техніка безпеки

1.1 Використовувані символи



Цей символ позначає всі вказівки щодо безпечної експлуатації приладу.

Недотримання таких вказівок може призвести до травм або пошкодження приладу чи його компонентів!



Цей символ позначає інформацію та вказівки, які слід враховувати.



Інформація щодо утилізації



Інформація стосовно інструкції з експлуатації

- ▶ Цей символ позначає дії, які необхідно виконати в певній послідовності.
 - Цей символ описує реакцію приладу на певну дію.
- Цей символ позначає елементи переліку.

1.2 Загальні вказівки з техніки безпеки



- Перш ніж вводити прилад в експлуатацію, обов'язково ознайомтеся з інструкцією з експлуатації.



- Дітям віком від 8 років і особам з обмеженими фізичними, сенсорними або розумовими можливостями, а також особам, які не мають досвіду та знань, дозволяється користуватися при-

ладом тільки під наглядом особи, яка відповідає за їхню безпеку й навчила їх безпечно користуватися приладом, а вищезгадані особи, у свою чергу, усвідомили усі можливі ризики, які можуть виникати під час користування приладом. Не дозволяйте дітям гратися з приладом. Очищення та обслуговування приладу дітям дозволяється здійснювати тільки під наглядом дорослих.

- Якщо прилад оснащено мережевим кабелем і штекером або іншими засобами для від'єднання від мережі, відстань між контактами яких на кожному полюсі відповідає умовам категорії перенапруги III для повного розімкнення, у стаціонарну електропроводку необхідно інтегрувати пристрій розімкнення згідно з умовами монтажу.
- У разі пошкодження мережевого кабелю цього приладу для уникнення небезпечних ситуацій кабель повинен бути замінений виробником

приладу, службою підтримки клієнтів або фахівцем, який має відповідну кваліфікацію.

1.3 Вказівки з техніки безпеки, що стосуються цього приладу



- **ПОПЕРЕДЖЕННЯ:** за жодних обставин не ставте на дисплей гарячі сковорідки або каструлі.
- **ПОПЕРЕДЖЕННЯ.** Якщо на поверхні з'явилися тріщини або має місце суцільне пошкодження товщини матеріалу, вимкніть прилад і від'єднайте його від електричної мережі, щоб уникнути небезпечки ураження електричним струмом.
- **ПОПЕРЕДЖЕННЯ.** Під час роботи прилад і його зовнішні елементи сильно нагріваються. Будьте обережні й не торкайтеся нагрівальних елементів.
- Ніколи не використовуйте пароочищувач.
- Не кладіть на варильну панель металеві предмети, наприклад ножі, виделки, ложки, кришки або алюмінієву фольгу, тому що вони можуть нагрітися.
- Після використання варильну панель слід вимкнути за допомогою елементів регулювання та/або керування, а не чекати, доки спрацює функція автоматичного розпізнавання посуду.
- **ПОПЕРЕДЖЕННЯ.** Недостатня уважність під час приготування страв із використанням олії чи жиру може бути небезпечною і призвести до пожежі. **НІКОЛИ** не намагайтеся загасити полум'я водою. Прилад необхідно вимкнути, а потім обережно накрити полум'я, наприклад, кришкою або вогнезахисним полотном.
- **ПОПЕРЕДЖЕННЯ.** Ніколи не зберігайте предмети на варильній панелі через небезпеку виникнення пожежі.
- **ПОПЕРЕДЖЕННЯ.** Постійно контролюйте процес приготування. Нетривалі процеси приготування контролюйте безперервно протягом усього часу приготування.
- Прилад не призначено для використання із зовнішнім таймером або системою дистанційного керування.
- Гарячий дисплей заборонено охолоджувати холодною рідиною чи холодним предметом.

1.4 Вказівки з експлуатації

Перед першим введенням в експлуатацію

- Встановлення приладу та підключення до електромережі проводяться за окремою інструкцією з монтажу. Для проведення необхідних робіт зверніться до професійного монтажника або електрика.

Використання за призначенням

- Цей прилад призначено для приготування їжі в домашніх умовах. Виробник не несе жодної відповідальності за пошкодження, що виникли в результаті неналежної експлуатації або неправильного поводження.
- Ремонтні роботи, зміни чи маніпуляції з деталями приладу, особливо зі струмопровідними деталями, дозволяється виконувати лише виробникові приладу, службі підтримки клієнтів або фахівцю, який має відповідну кваліфікацію. Некваліфікований ремонт може призвести до серйозних нещасних випадків, пошкодженнь приладу й обладнання, а також до несправностей. У разі виникнення несправностей або необхідності ремонту дотримуватися вказівок у розділі «Сервіс і підтримка». У разі необхідності звертайтеся до нашої служби підтримки клієнтів.
- Дозволяється використовувати тільки оригінальні запчастини.
- Цю інструкцію з експлуатації слід зберегти, щоб мати можливість у будь-який момент звернутися до неї. Якщо ви продаєте прилад або передаєте його в користування третім особам, цю інструкцію з експлуатації, а також інструкцію з монтажу, слід передати новому власнику.

- Цей прилад відповідає всім визнаним технічним нормам і відповідним правилам безпеки. Щоб уникнути пошкодженнь і нещасних випадків, із приладом слід поводитися належним чином. Дотримуйтеся вказівок, що містяться в цій інструкції з експлуатації.
- Нагрітий прилад залишається гарячим ще довго після вимкнення й лише повільно охолоджується до кімнатної температури. Тому перш ніж виконувати, наприклад, очищення приладу, дочекайтеся його охолодження.

Експлуатація

- Як показали дослідження, за нормальних умов людям із кардіостимуляторами небезпека не загрожує. Носіям кардіостимуляторів, слухових апаратів або інших імплантантів, які бажають стовідсотково переконатися у відсутності небезпеки від користування приладом, рекомендується звернутися до компетентних медичних закладів, щоб отримати детальну інформацію з цього приводу.

Обережно! Небезпека отримання опіків!

- Перегріті жир і олія легко займаються. Не намагайтеся загасити палаючу олію або жир водою. Небезпека вибуху! Загасить вогонь за допомогою вогнезахисного полотна, тримаючи вікна та двері зачиненими.

Обережно! Небезпека травмування!

- Не дозволяйте домашнім тваринам наближатися до приладу.

Обережно! Небезпека для життя!

- Елементи упаковки (наприклад, плівка, пінопласт) можуть становити небезпеку для дітей. Небезпека асфіксії! Зберігайте елементи упаковки в недоступному для дітей місці.

Запобігання пошкодженням приладу

- Гарячий дисплей заборонено охолоджувати холодною рідиною чи холодним предметом.
- У разі перегрівання вимкніть варильну панель і дайте їй повністю охолонути. Не ставте посуд на прилад. У жодному разі не охолоджуйте прилад холодною водою!
- Не ставайте на прилад.
- Не ставте на раму приладу гарячий кухонний посуд, щоб не пошкодити силіконові шви.
- Уникайте виконання на поверхні різання або допоміжних робіт і ударів твердими предметами. Не пересувайте кухонний посуд по поверхні.
- Стежте за тим, щоб на гарячі конфорки не потрапляли залишки страв із великим вмістом цукру або соуси. Це може пошкодити поверхню. Якщо на гарячі конфорки все ж потрапили залишки страв із високим вмістом цукру або соуси, одразу очистіть конфорки (коли вони ще гарячі) за допомогою скребка для очищення склокераміки.
- Не допускається використання для приготування їжі каструль із мідним або алюмінієвим дном без покриття, оскільки вони можуть залишати на поверхні сліди, які важко видалити. Якщо ці сліди одразу після приготування їжі не видалити за допомогою відповідного засобу для очищення, вони можуть пригоріти та надовго зіпсувати зовнішній вигляд приладу.
- Пересування сковорід та іншого посуду по склокерамічній поверхні призводить до появи подряпин. Щоб їх уникнути, піднімайте сковороди та інший посуд під час переміщення.
- Варильна панель – це предмет повсякденного користування: поява таких слідів користування, як подряпини або помітне зношування матеріалів сковорід чи іншого посуду, є нормальною. У разі інтенсивного користування такі сліди, відповідно, більш виражені, але вони не впливають на подальшу справну роботу приладу та не є підставами для рекламацій. Безпека завжди гарантується.
- Не буває скла, абсолютно захищеного від подряпин. Вони можуть виникати навіть на сапфіровому склі, що застосовується в годинниках. Якість склокераміки, що використовується у варильній панелі, відповідає найвищим стандартам, представленим на ринку.

2 Перше введення в експлуатацію



Встановлення приладу та підключення до електромережі проводяться за окремою інструкцією з монтажу. Для проведення необхідних робіт зверніться до професійного монтажника або електрика.



Протягом перших годин експлуатації приладу можливе виникнення неприємних запахів. Це нормальне явище для нових приладів. Забезпечте належне провітрювання приміщення.

3 Опис приладу

3.1 Варильна панель

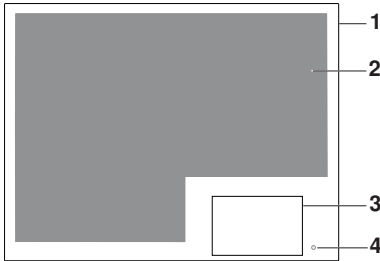



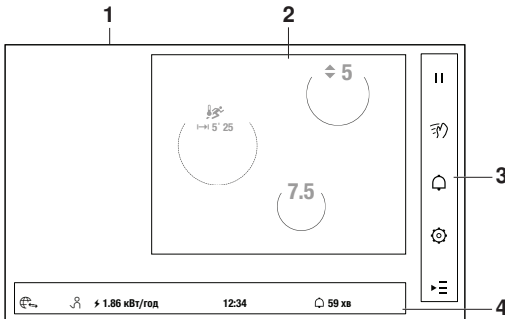

- 1 Варильна панель
- 2 Конфорка
- 3 Дисплей
- 4 Кнопка УВИМК./ВИМК.

3.2 Елементи керування та індикації



- 1 Дисплей
- 2 Індикатор конфорок
- 3 Кнопки
- 4 Індикатор стану/зона налаштувань

Індикатор стану





-  V-ZUG-Home *
-  Демонстраційний режим
-  Індикатор споживання енергії
- 12:34 Час
-  Таймер

* залежить від моделі

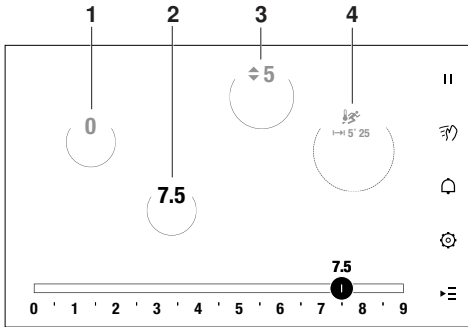
Індикатор конфорок

На індикаторі конфорок відображаються вибрані рівні потужності та параметри налаштування. Рівень потужності, колір і тип контуру вказують на активність конфорки.

**Кнопки**

-  Перерва в готуванні
-  Захист під час витирання
-  Таймер
-  Користувацькі налаштування
-  Параметри налаштування

- 1 **Рівень потужності «0»:** вимкнута конфорка
- 2 **Оранжева:** вибрана на дисплеї
- 3 **Сіра:** на дисплеї не вибрана, але може бути вибрана
- 4 **Сіра, з пунктирним контуром:** положення посуду розраховується повторно



Зона налаштувань

Залежно від необхідного налаштування в цій зоні відображаються такі можливості.

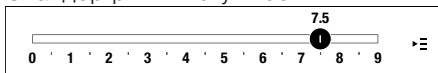
- Слайдер рівнів потужності





- 0 ' 1 Рівні потужності 1–9

-  Активний рівень потужності
-  Параметри налаштування

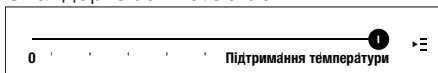





- Слайдер GourmetGuide

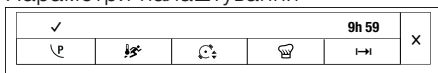

- 0 Вимкнення
-  Увімкнення/активний стан
-  Параметри налаштування

- Параметри налаштування



-  PowerPlus
-  AutoPowerPlus
-  ПрофіРежим
-  GourmetGuide
-  Час роботи
-  Закривання опцій налаштування

3.3 Огляд рівнів потужності

Вибраний рівень потужності відображається в зоні налаштувань і на індикаторі відповідної конфорки. Рівні потужності можна встановлювати напівкроками.

Рівень потужності	Метод приготування	Практичне застосування
1	Розтоплювання, повільне розігрівання	Масло, шоколад, желатин, соуси
2		
3	Томління	Рис
4	Подальше готування, уварювання, бланшування	Овочі, картопля, соуси, фрукти, риба
5		
6	Подальше готування, тушкування	Макаронні вироби, супи, печеня
7	Щадне смаження	Смажена картопля, омлети, паніровані продукти для смаження, смажені ковбаски
8	Смаження, фритирування	М'ясо, картопля фрі
9	Смаження на сильному вогні	Стейки

3.4 Індикатор залишкового тепла

Доки існує небезпека отримання опіків, після вимкнення на дисплеї відображається «Надлишкове тепло».

3.5 Принцип дії індукційних варильних панелей

За своїм принципом дії індукційні варильні поверхні суттєво відрізняються від традиційних варильних панелей. Індукційні котушки, розміщені під склокерамічною поверхнею, створюють швидкозмінне магнітне поле, яке безпосередньо нагріває магнітне дно кухонного посуду. Склокерамічна поверхня нагрівається тільки гарячим кухонним посудом.

Індукційні варильні поверхні швидко реагують на команди, точно регулюються, потужні, енергоефективні та безпечні.

3.6 Готування на всій поверхні

Не існує окремих конфорок, щоб готувати на всій поверхні.

Варильна панель розпізнає посуд діаметром від 10 см і відображає для нього конфорку на дисплеї. На варильній панелі можна розташувати до 5 каструль.

Функція автоматичного розпізнавання посуду

Варильна панель визначає положення та розмір кухонного посуду в таких ситуаціях:

- посуд ставлять на увімкнуту варильну панель;
- посуд переміщують або переставляють на увімкнутій варильній панелі.

Індикатор конфорок

Кожна розпізнана конфорка відображається на дисплеї у вигляді кола або прямокутника. На дисплеї можна здійснювати налаштування для кожної розпізнаної конфорки.

Зміна положення посуду

Якщо перемістити посуд або підняти його й поставити на нове місце, панель розпізнає нове положення посуду та автоматично прийме всі налаштування попереднього положення. Детальніша інформація міститься в розділі «Функція пам'яті» (див. сторінку 13).

3.7 Кухонний посуд

Придатний кухонний посуд

Для приготування на індукційній варильній панелі придатним є тільки кухонний посуд із повністю магнітним дном.

Придатність посуду можна перевірити таким чином.

- Магніт утримується на будь-якому місці дна посуду.
- Кухонний посуд можна вибирати на дисплеї, переставляти або переміщувати по варильній панелі, якщо немає повідомлення «Кухонний посуд непридатний для індукційних варильних панелей».



Забороняється нагрівати непридатний кухонний посуд із застосуванням допоміжних засобів, наприклад металевих дисків тощо. Це може пошкодити варильну поверхню.

Кухонний посуд із покриттям

- Використовувати посуд із покриттям на рівні потужності вище «7» можна, тільки якщо його дно повністю вкрите рідиною.
 - В іншому разі покриття може перегрітися та пошкодитися.
- Під час смаження вибирати рівень потужності, який не перевищує 7.



Ніколи не застосовуйте функцію PowerPlus або AutoPowerPlus до сковорідок із покриттям.

Шуми, які виникають під час роботи приладу

Під час роботи приладу кухонний посуд може створювати шуми. Це явище не свідчить про несправність, і не завдає жодної шкоди приладу.



Виникнення шумів залежить від використовуваного посуду. Сильний шум можна усунути, замінивши кухонний посуд.

Звуки, що виникають, коли конфорку вимкнено

Коли конфорку вимкнено, прилад може видавати звук клацання. Це явище не свідчить про несправність і не завдає жодної шкоди приладу.

4 Керування

4.1 Керування дисплеєм

Різні рівні потужності, функції та параметри налаштування вибираються за допомогою різних рухів руки.

Натискання

- ▶ Легко натиснути кнопку.
 - Відпустити палець. Функція активується.

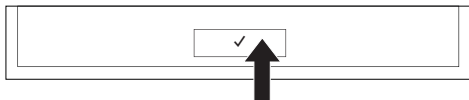

Проведення пальцем

- ▶ Проводити пальцем по шкалі зліва направо або справа наліво.
- ▶ Відпустити палець.
 - Потрібне значення встановлене.

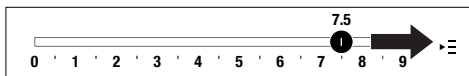

Гортання

- ▶ Проводити пальцем зліва направо або справа наліво.
 - З'являються інші можливі значення або налаштування.

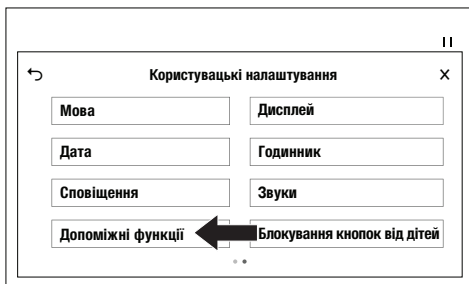

Прокручування



- ▶ Проводити пальцем зверху вниз або знизу вгору.
 - З'являються інші можливі значення.



4.2 Увімкнення приладу

- ▶ Утримувати кнопку , поки на дисплеї не з'являться індикатори.

4.3 Застосування посуду

- ▶ Якщо прилад вимкнено: спочатку утримувати кнопку , поки на дисплеї не з'являться індикатори.
- ▶ Поставити посуд на варильну панель так, щоб його дно було повністю розташоване на панелі.
 - На дисплеї з'являється розпізнана конфорка.
- ▶ На дисплеї натиснути на конфорку, що відображається.
 - На дисплеї з'являється слайдер.
- ▶ Проведенням пальцем або натисканням вибрати на слайдері необхідний рівень потужності.
 - На конфорці, що відображається, з'являється вибраний рівень потужності.
- ▶ У разі потреби натиснути кнопку , встановити та підтвердити необхідні параметри налаштування.

Опис параметрів налаштування:

- PowerPlus (див. сторінку 15)
- AutoPowerPlus (див. сторінку 15)
- ПрофіРежим (див. сторінку 16)
- GourmetGuide (див. сторінку 17)
- Час роботи (див. сторінку 18)

4.4 Функція пам'яті

У разі переміщення або перестановки посуду налаштування попередньої конфорки зберігаються й автоматично застосовуються до нової конфорки.

Зберігання налаштувань

Під час переміщення або підняття посуду з'являється індикатор конфорок. Якщо не поставити посуд на панель протягом встановленого періоду часу, усі налаштування зникнуть. Період часу можна змінювати в користувацькому налаштуванні «Допоміжні функції» в розділі «Функція пам'яті» (див. сторінку 23).



Перш ніж перемістити або підняти новий посуд, його слід спочатку поставити та застосувати. Варильна панель зберігає налаштування тільки одного предмета посуду.

Продовження процесу приготування

Якщо попереднє та нове положення каструлі перетинаються:

- посуд застосовується відразу;
- застосовуються всі налаштування попереднього положення.

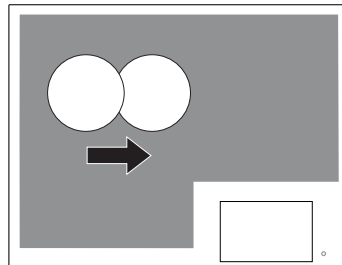

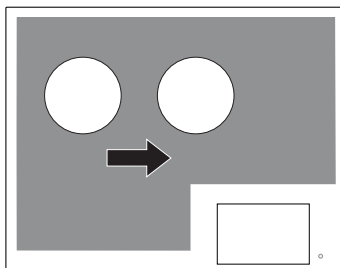

Якщо попереднє та нове положення каstrулі не перетинаються:

- подача потужності на посуд ненадовго припиняється;
- на дисплеї з'являється слайдер для зміни рівня потужності.
- застосовуються всі налаштування попереднього положення.



4.5 Функція Терран Які

У разі використання панелі Терран Які функції PowerPlus , AutoPowerPlus  та ПрофіРежим  недоступні. На варильній панелі можна використовувати не більше однієї панелі Терран Які.

- ▶ Панель Терран Які покласти урівень з лівим контуром конфорок зліва від дисплея.
 - Варильна панель розпізнає панель Терран Які та ділить розташовану під нею поверхню на дві конфорки.

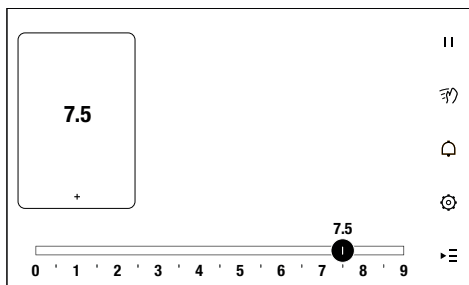

Об'єднання конфорок

- ▶ Натиснути на дисплеї на одну з двох конфорок.
- ▶ На індикаторі конфорок натиснути кнопку .
 - Дві конфорки об'єднуються в одну.
- ▶ Керування приладом відповідно до розділу «Застосування посуду» (див. сторінку 13).

Розділення конфорки

- ▶ На дисплеї натиснути на конфорку.
- ▶ На індикаторі конфорок натиснути кнопку .
- Конфорка ділиться на дві конфорки.
- ▶ Керування приладом відповідно до розділу «Застосування посуду» (див. сторінку 13).

Використання панелі Терран Які разом із посудом



Для іншого посуду на варильній панелі доступні всі параметри налаштування та функції. Він може використовуватися незалежно від панелі Терран Які.

- якщо використовується одна панель Терран Які, можна використовувати ще не більше 2 предметів посуду;





Якщо панель Терран Які встановлюється в інше положення, ніж передбачено, вона буде працювати як звичайний посуд.

4.6 PowerPlus

Якщо увімкнено PowerPlus , вибрана конфорка працюватиме з надвисокою потужністю протягом 15 хвилин. Потім конфорка працюватиме на попередньо вибраному рівні потужності. За допомогою PowerPlus  можна швидко нагріти велику кількість води.

Увімкнення функції PowerPlus

- ▶ На дисплеї вибрати конфорку.
 - На дисплеї з'являється слайдер.
- ▶ Проведенням пальцем або натисканням вибрати на слайдері рівень потужності від «1» до «9».
 - На індикаторі конфорок з'являється вибраний рівень потужності.
- ▶ Натиснути кнопку .
- ▶ Натиснути кнопку .
 - На індикаторі конфорок з'являється **P**.
 - Посуд нагрівається.



Через максимум 15 хвилин

- пролунає звуковий сигнал;
- конфорка працюватиме на попередньо вибраному рівні потужності.



Якщо функція PowerPlus  була увімкнута на рівні потужності «0», конфорка працюватиме на рівні потужності «5».



Переривання роботи PowerPlus

- ▶ Натисніть кнопку .
- ▶ Натисніть кнопку .
 - На індикаторі конфорок згасне **P**, робота функції PowerPlus **P** переривається.
 - Конфорка працюватиме на увімкнутому рівні потужності.

Або:

- ▶ На дисплеї натиснути на конфорку.
 - На дисплеї з'являється слайдер.
- ▶ Проведенням пальцем або натисканням змінити рівень потужності.
 - На індикаторі конфорок згасне **P**, робота функції PowerPlus **P** переривається.
 - Конфорка працюватиме на увімкнутому рівні потужності.



4.7 AutoPowerPlus

Якщо увімкнено AutoPowerPlus , вибрана конфорка працюватиме з надвисокою потужністю майже до кипіння. За допомогою AutoPowerPlus  можна швидко нагріти воду.



Для забезпечення оптимального функціонування, кухонний посуд має бути заповнений водою мінімум на дві третини.

Увімкнення AutoPowerPlus

- ▶ На дисплеї вибрати конфорку.
 - На дисплеї з'являється слайдер.
- ▶ Натиснути кнопку .
- ▶ Натиснути кнопку .
 - На індикаторі конфорок з'являється .
 - Посуд нагрівається майже до точки кипіння.



Якщо увімкнено функцію AutoPowerplus, не переміщувати посуд по варильній панелі. Це може негативно позначитися на точності температури.

Після досягнення температури

- конфорка продовжує працювати з досягнутою температурою;
- лунає звуковий сигнал.

Переривання роботи AutoPowerPlus

- ▶ Натиснути кнопку
- ▶ Натиснути кнопку .
 - На індикаторі конфорок згасне , робота функції AutoPowerPlus переривається.
 - Конфорка перемикається на рівень потужності «0».

Або:

- ▶ На дисплеї натиснути на конфорку.
 - На дисплеї з'являється слайдер.
- ▶ Проведенням пальцем або натисканням змінити рівень потужності.
 - На індикаторі конфорок згасне , робота функції AutoPowerPlus переривається.
 - Конфорка працюватиме на увімкнутому рівні потужності.

4.8 ПрофіРежим

ПрофіРежим змінює рівень потужності в разі переміщення посуду в нове положення.

Увімкнення «ПрофіРежиму»

- ▶ На дисплеї вибрати конфорку.
- ▶ Натисніть кнопку .
- ▶ Натисніть кнопку .
 - На індикаторі конфорок з'являється , «ПрофіРежим» увімкнено.

Зміна рівня потужності

- ▶ Перемістити посуд вперед або назад на варильній панелі.
 - Рівень потужності нового вибраного положення посуду активний.

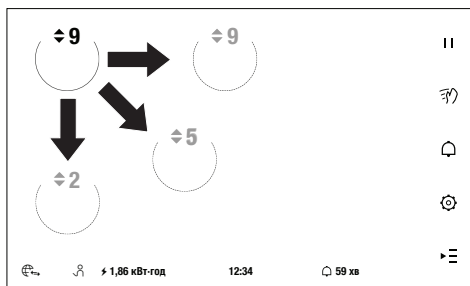



Рівень потужності змінюється тільки в разі переміщення посуду вертикально або по діагоналі. Рівень потужності залишається незмінним у разі переміщення посуду горизонтально.







У користувацькому налаштуванні «Допоміжні функції» в параметрі «ПрофіРежим» можна встановити, де має (див. сторінку 24) застосовуватися максимальний рівень потужності «9»: на передньому чи задньому краї конфорки.

Вимкнення ПрофіРежиму





- ▶ На дисплеї вибрати конфорку.
 - На дисплеї з'являється слайдер.
- ▶ На дисплеї змінити рівень потужності.
 - На індикаторі конфорок згасає , ПрофіРежим  вимкнутий.
 - Конфорка працюватиме на увімкнутому рівні потужності.

Або:

- ▶ На дисплеї вибрати конфорку.
- ▶ Натиснути кнопку .
- ▶ Натиснути кнопку .
 - На індикаторі конфорок згасає , ПрофіРежим  вимкнутий.
 - Конфорка працюватиме на увімкнутому рівні потужності.

4.9 GourmetGuide

GourmetGuide  містить кілька функцій, які максимально спрощують приготування страв. Можна ввімкнути такі функції.





- | | | |
|--|----------------------------|--|
|  | Розтоплюван-
ня | Дає змогу делікатно розтоплювати такі продукти, як масло, шоколад або мед при температурі прибіл. 40 °С. |
|  | Повільне
кип'ятіння | Дає змогу приготувати, наприклад, сосиски, галушки або фаршировані макаронні вироби в гарячій воді при температурі, нижчій за точку кипіння. |
|  | Розігрівання | Дає змогу розігріти вже приготовані страви за температури 85 °С. |
|  | Підтримання
температури | Дає змогу підтримувати температуру вже приготованих страв на рівні прибіл. 65 °С. |



Точність функції повільного кип'ятіння більшою мірою залежить від використовуваного посуду. Тому можливо, що вода закипить. У цьому випадку посуд не рекомендується накривати кришкою.

Якщо прилад використовується на висоті понад 1500 м над рівнем моря, посуд не рекомендується накривати кришкою.

Запуск функції

- ▶ На дисплеї вибрати конфорку.
- ▶ Натисніть кнопку .
- ▶ Натисніть кнопку .
 - На дисплеї з'являються функції.
- ▶ Вибрати функцію.
 - На дисплеї з'являється вказівка щодо вибраної функції.
- ▶ Щоб не відтворювати вказівку, натиснути .
- ▶ Для запуску вибраної функції натиснути кнопку .
 - На індикаторі конфорок і на слайдері з'являється вибрана функція.
 - Запустити вибрану функцію.





Якщо увімкнута функція GourmetGuide, не переміщувати посуд по варильній панелі. Це може негативно позначитися на точності температури.

Переривання виконання функції

- ▶ На дисплеї вибрати конфорку.
 - На слайдері з'являється вибрана функція.
- ▶ Проведенням пальцем або натисканням вибрати параметр «Вимкнення».
 - На індикаторі конфорок згасає вибрана функція.
 - Виконання вибраної функції переривається.

Або:

- ▶ На дисплеї вибрати конфорку.
- ▶ Натиснути кнопку .
- ▶ Натиснути кнопку 
 - На дисплеї з'являється вказівка щодо вибраної функції.
 - На дисплеї відображається повідомлення: «Щоб перервати виконання функції, натисніть кнопку ■.»
- ▶ Натиснути кнопку 
 - На індикаторі конфорок згасає вибрана функція.
 - Виконання вибраної функції переривається.



4.10 Час роботи







Стежте за продуктом, який готуєте, протягом часу роботи. Небезпека википання, пригоряння та займання!

Встановлення часу роботи  забезпечує автоматичне вимикання конфорки після закінчення встановленого часу (від 00 год 00 хв 00 с до 99 год 59 хв 59 с).

Встановлення часу роботи та запуск відліку часу

- ▶ На дисплеї вибрати конфорку.
- ▶ Натиснути кнопку .
- ▶ Натиснути кнопку 
 - На дисплеї з'являються індикатори годин, хвилин і секунд.
- ▶ Шляхом прокручування встановити час роботи.
 - На дисплеї з'являється закінчення часу роботи.
- ▶ Для запуску відліку часу роботи натиснути кнопку 
 - Відлік часу роботи запускається.
 - На індикаторі конфорок відображається поточний залишковий час.

Зміна часу роботи

- ▶ На дисплеї вибрати конфорку.
- ▶ Натиснути кнопку .
- ▶ Натиснути кнопку 
 - На дисплеї відображається поточний залишковий час роботи.
- ▶ Для зміни часу роботи натиснути кнопку 
 - На дисплеї з'являються індикатори годин, хвилин і секунд.
- ▶ Шляхом прокручування зменшити або збільшити час роботи.
 - На дисплеї з'являється закінчення часу роботи.
- ▶ Щоб подовжити час роботи, натиснути кнопку 
 - Час роботи подовжується.
 - На індикаторі конфорок відображається поточний залишковий час.

Закінчення часу роботи

Після закінчення часу роботи:

- конфорка вимикається;
- пролунає звуковий сигнал;
- на індикаторі конфорок блимає \rightarrow 0 год 00.

Передчасне вимкнення часу роботи

- ▶ На дисплеї вибрати конфорку.
- ▶ Натиснути кнопку \equiv .
- ▶ Натиснути кнопку \rightarrow .
- На дисплеї відображається поточний залишковий час роботи.
- ▶ Натиснути кнопку \blacksquare .
- На дисплеї з'являються індикатори годин, хвилин і секунд.
- ▶ Щоб передчасно вимкнути час роботи, натиснути \times або \leftarrow .
- Відлік часу роботи вимикається.

4.11 Функція відновлення налаштувань

Якщо прилад було випадково вимкнено кнопкою ϕ , то протягом 6 секунд налаштування можна відновити.

- ▶ Утримувати кнопку ϕ , поки на дисплеї не з'являться індикатори.
 - Конфорки знов буде увімкнено згідно з вибраними раніше налаштуваннями.

4.12 Пауза

За допомогою цієї функції можна тимчасово встановити рівень потужності «0» для всіх увімкнених конфорок приблизно на 10 хвилин. Після паузи можна продовжити готування відповідно до вибраних раніше налаштувань.

Увімкнення паузи

- ▶ Натиснути кнопку Π .
 - Усі конфорки перемикаються на рівень потужності «0».
 - Час роботи кожної конфорки призупиняється.
 - На дисплеї відображається повідомлення: «Конфорки тимчасово вимкнено. Якщо паузу не деактивовано, варильна панель автоматично вимикається».



Якщо паузу не буде вимкнено протягом 10 хвилин, прилад вимкнеться автоматично.

Вимкнення паузи

- ▶ У повідомленні натиснути кнопку \blacktriangleright .
 - Кожен предмет посуду використовуватиметься відповідно до вибраних раніше налаштувань.

4.13 Захист під час витирання

Ця функція блокує можливість введення на дисплеї, щоб можна було очистити варильну панель. При цьому подача потужності на панель не припиняється.

Увімкнення захисту під час витирання

- ▶ Натиснути кнопку f .
 - Захист під час витирання активний протягом 20 секунд.



Якщо захист під час витирання не буде вимкнено протягом 20 секунд, прилад вимкнеться автоматично.

Передчасне вимкнення захисту під час витирання

- ▶ Щоб завчасно вимкнути захист під час витирання, натиснути ► і утримувати протягом 3 секунд.
 - Захист під час витирання буде вимкнено.



Прилад у будь-який час можна вимкнути, утримуючи кнопку ⏻ протягом 3 секунд.

4.14 Таймер

Таймер працює за принципом годинника для визначення готовності яєць під час варіння. Таймер можна використовувати завжди й незалежно від усіх інших функцій.

Налаштування та запуск таймера

- ▶ Натиснути кнопку ⏸.
 - На дисплеї з'являються індикатори годин, хвилин і секунд.
- ▶ Шляхом прокручування встановити необхідну тривалість.
 - На дисплеї з'являється закінчення часу таймера.
- ▶ Для запуску таймера натиснути ►.
 - Таймер запускається.
 - На індикаторі стану відображається поточний залишковий час.

Контроль і зміна

- ▶ Натиснути кнопку ⏸.
 - На дисплеї з'являється поточний залишковий час.
- ▶ Для зміни тривалості натиснути кнопку ■.
 - На дисплеї з'являються індикатори годин, хвилин і секунд.
- ▶ Шляхом прокручування зменшити або збільшити тривалість.
 - На дисплеї з'являється закінчення часу таймера.
- ▶ Щоб подовжити час таймера, натиснути кнопку ►.
 - Час таймера подовжено.
 - На індикаторі стану відображається поточний залишковий час.

Завершення часу таймера

Після досягнення встановленого значення тривалості:

- пролунає звуковий сигнал;
 - на дисплеї з'являється час «0 год 0 хв 0 с» і повідомлення «Час таймера вичерпано».
- ▶ Щоб закрити повідомлення, натиснути ✓.

Передчасне вимкнення таймера

- ▶ Натиснути кнопку ⏸.
 - На дисплеї з'являється поточний залишковий час.
- ▶ Натиснути кнопку ■.
 - На дисплеї з'являються індикатори годин, хвилин і секунд.
- ▶ Щоб передчасно вимкнути таймер, натиснути X або ↶.
 - Таймер вимикається.

4.15 EcoManagement

Функція EcoManagement  надає інформацію про споживання енергії приладом. Інформація може відображатися до, під час і після приготування та сприяти ощадливому використанню енергії.

Індикатор споживання енергії під час приготування

Індикатор споживання енергії показує, скільки енергії (кВт/год) споживає вся варильна панель із моменту її увімкнення до моменту вимкнення.

- ▶ У користувацькому налаштуванні «EcoManagement» увімкнути (див. сторінку 24) функцію «Індикатор споживання енергії».
 - На індикаторі стану з'являється значення споживання енергії всієї конфорки.

Інформація про споживання енергії

Інформація про споживання показує, скільки енергії (кВт/год) спожито протягом певного періоду часу.

- ▶ У користувацькому налаштуванні «EcoManagement» вибрати (див. сторінку 24) функцію «Інформація про споживання енергії».
 - На індикаторі стану з'являється значення споживання енергії протягом таких періодів часу:
 - загальне споживання (від дати останнього скидання);
 - споживання в середньому (за останні 7 днів);
 - споживання з моменту увімкнення.





Відображені значення споживання не є обов'язковими й можуть відхилитися від заявлених і вимірних значень.

4.16 Вимкнення конфорки

- ▶ На дисплеї вибрати конфорку.
 - На дисплеї з'являється слайдер.
- ▶ Проведенням пальцем або натисканням вибрати рівень потужності «0».
 - Конфорка вимикається.
 - На індикаторі конфорок відображається рівень потужності «0».
- ▶ Зняти посуд із варильної панелі.
 - Індикатор конфорок вимкнеться.

4.17 Вимкнення приладу

Якщо таймер увімкнуто

- ▶ Утримувати кнопку , поки на дисплеї не з'явиться повідомлення «Надлишкове тепло» та поточний залишковий час.
 - Прилад охолоджується.
- ▶ Після закінчення залишкового часу натиснути .
 - Після охолодження прилад вимикається.

Якщо таймер вимкнуто

- ▶ Утримувати кнопку , поки на дисплеї не з'явиться повідомлення «Надлишкове тепло».
 - Прилад охолоджується.
 - Після охолодження прилад вимикається.





5 Користувацькі налаштування

5.1 Огляд користувацьких налаштувань

- Мова
- Дисплей
- Дата
- Годинник
- Сповіщення
- Звукові сигнали
- Допоміжні функції
- Блокування кнопок від дітей
- V-ZUG-Home *
- Відомості про прилад
- EcoManagement
- Заводські налаштування
- Функції обслуговування

* залежить від моделі

5.2 Регулювання користувацьких налаштувань

- ▶ Якщо прилад вимкнено: спочатку натиснути .
- ▶ Натиснути кнопку .
- ▶ Шляхом гортання або натискання вибрати необхідне користувацьке налаштування.
- ▶ Здійснити потрібне налаштування.
 - Вибрані користувацькі налаштування зберігаються.
- ▶ Якщо з'являється вказівка, підтвердити, натиснувши .
- ▶ Для виходу з підменю до головного меню користувацьких налаштувань натиснути .
- ▶ Для виходу з користувацьких налаштувань натиснути **X**.

5.3 Мова

Мову індикації можна змінити. На вибір доступні різні мови.

- Німецька
- ...

5.4 Дисплей

Яскравість

Яскравість дисплея можна змінювати. На вибір доступні 5 різних ступенів яскравості.

- Ступінь 1: дуже темно
- Ступінь 3: середня яскравість (заводське налаштування)
- Ступінь 5: дуже світло

Фонове зображення

Фонове зображення під час запуску пристрою можна вмикати й вимикати.

- Увімкнено (заводське налаштування)
- Вимкнено

Час вимкнення

Якщо на варильній панелі посуд не використовується, а прилад увімкнено, він автоматично вимикається через певний час без втручання користувача.

- 3 хвилини (заводське налаштування)
- 15 хвилини
- ...
- 30 хвилин

5.5 Дата

Можна виконати запит дати та змінити її.

5.6 Годинник

Час

Індикацію часу можна налаштувати у 24-годинному або американському 12-годинному (а. т./р. т.) форматі.

- 12-годинний формат
- 24-годинний формат (заводське налаштування)

Перехід на літній час

Якщо функцію активовано, перехід із літнього на зимовий час (і назад) відбувається автоматично.

- Увімкнуто (заводське налаштування)
- Вимкнуто

5.7 Сповіщення

Повідомлення та вказівки, які відображаються під час роботи, можна вимкнути або скасувати.

- Увімкнуто
- Вимкнуто (заводське налаштування)

5.8 Звукові сигнали

Звукові сигнали

Гучність звукових сигналів можна змінити або вимкнути. На вибір доступні 3 різних рівня гучності.

- Вимкнуто
- Тихий
- Середній (заводське налаштування)
- Гучний



Сигнал вимкнення та аварійні звукові сигнали ніколи не відключаються.

Сигнали кнопок

Гучність сигналів кнопок можна змінити або вимкнути. На вибір доступні 3 різних рівня гучності.

- Вимкнуто (заводське налаштування)
- Тихий
- Середній
- Гучний

5.9 Допоміжні функції

Функція пам'яті

Якщо перемістити або підняти посуд, налаштування зберігатимуться протягом встановленого часу й автоматично застосовуватимуться (див. сторінку 13) під час встановлення посуду. Налаштування можуть зберігатися до 60 секунд.

- 0 секунд
- ...
- 20 секунд (заводське налаштування)
- ...
- 60 секунд

ПрофіРежим

Рівень потужності під час використання посуду можна змінити, переміщаючи посуд, залежно від того, наскільки далеко вперед або назад на варильній панелі переміщається посуд. Максимальна потужність відповідає рівню потужності «9», мінімальна потужність — рівню потужності «1».

- ∇ : висока потужність спереду / низька потужність ззаду
- ∇ : низька потужність спереду / висока потужність ззаду (заводське налаштування)

Максимальна споживана потужність

(Максимальне) споживання електричної потужності варильної панелі може бути обмежене необхідним значенням. У цьому разі варильна панель не отримує більшої потужності від мережі.

- 600 Вт
- ...
- 7 400 Вт (заводське налаштування)

5.10 Блокування кнопок від дітей

Блокування кнопок від дітей запобігає випадковому увімкненню приладу. У разі увімкнутої функції блокування кнопок від дітей приладом можна керувати, тільки якщо ввести код 3221 у зворотному порядку. Функції «Таймер» і «Захист під час витирання» можуть використовуватися також з активованим блокуванням кнопок від дітей.

- Увімкнуто
- Вимкнуто (заводське налаштування)

5.11 Відомості про прилад

У параметрі «Інформація» зазначені модель, номер артикулу та серійний номер (SN), а також контакти для зв'язку зі службою технічної підтримки.

У параметрі «HW» зазначена інформація про апаратне забезпечення, а в параметрі «SW» – інформація про програмне забезпечення. «Lib1» і «Lib2» є бібліотеками програмного забезпечення.

- Інформація
- HW
- SW
- Lib1
- Lib2

5.12 EcoManagement

Індикатор споживання енергії

Якщо функцію увімкнуто, вона показує, скільки енергії (кВт/год) споживає вся варильна панель із моменту її увімкнення до моменту вимкнення.

- Увімкнуто
- Вимкнуто (заводське налаштування)

Інформація про споживання енергії

Відображаються (див. сторінку 21) значення загального та середнього споживання, а також споживання з моменту увімкнення приладу. Усі значення споживання можна скинути. Також відображається останнє скидання даних споживання.

- Загальне споживання
- Споживання в середньому
- Споживання з моменту увімкнення
- Останнє скидання

5.13 Заводські налаштування

Змінені користувачькі налаштування можна скинути на заводські налаштування. Наведені нижче користувачькі налаштування не можна скинути.

- Мова
- Дата
- Час
- Максимальна споживана потужність
- Блокування кнопок від дітей
- Інформація про споживання енергії EcoManagement

5.14 Функції обслуговування

Доступ до функцій обслуговування мають тільки фахівці з обслуговування компанії V-ZUG.

6 Обслуговування й догляд



**Рекомендується очищувати прилад тільки в охолодженому стані.
Небезпека отримання опіків!**

Варильну панель рекомендується очищувати після кожного використання, щоб запобігти пригорянню залишків їжі. Забруднення, що засохли або пригоріли, вимагають більших зусиль під час очищення.

У разі неналежного очищення може пошкодитись оздоблення або поверхня приладу.



У жодному разі не очищувати склокерамічну поверхню абразивними мийними засобами, жорсткими універсальними мийними губками, металевої ватою тощо. Це може пошкодити поверхню.

- ▶ Щоб позбавитися звичайних забруднень, використовувати тільки м'яку тканину або губку з водою й придатним мийним засобом. Враховувати при цьому вказівки виробника мийного засобу. Рекомендується використання мийних засобів із хисною дією.
- ▶ Коринку, яка сильно пригоріла, наприклад від молока, що перелилося через край, видаляти в теплому стані за допомогою скребка для очищення склокераміки. Враховувати при цьому вказівки виробника скребка для чищення.

- ▶ Залишки страв із великим вмістом цукру, що перелилися через край (наприклад, варення), слід видаляти в теплому стані за допомогою скребка для очищення склокераміки. В іншому разі склокерамічна поверхня може пошкодитися.
- ▶ Розплавлений пластик видаляти ще теплим за допомогою скребка для очищення склокераміки. В іншому разі склокерамічна поверхня може пошкодитися.
- ▶ Плями від накипу видаляти в охолодженому стані з використанням невеликої кількості засобу, що розчиняє накип (наприклад, оцту, лимонного соку). Потім додатково протерти поверхню вологою тканиною.

Очищення

Виконувати ці вказівки з очищення для отримання належного результату.

- ▶ Під час ретельного очищення видаляти спочатку великі залишки їжі та забруднення за допомогою скребка для очищення або спеціальної губки для очищення склокерамічної варильної поверхні.

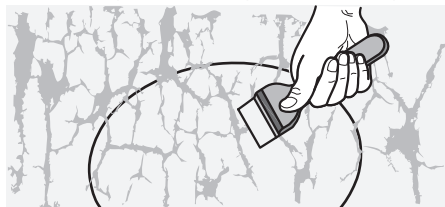

- ▶ Капнути кілька крапель відповідного мийного засобу на холодну варильну поверхню та розтерти кухонною паперовою серветкою або чистою ганчіркою.

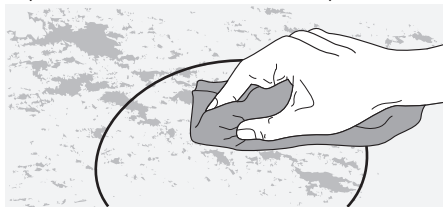
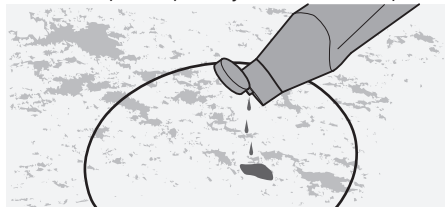

- ▶ Потім протерти варильну поверхню вологою ганчіркою та витерти насухо чистою ганчіркою або м'якою стороною губки для очищення склокерамічної варильної поверхні.

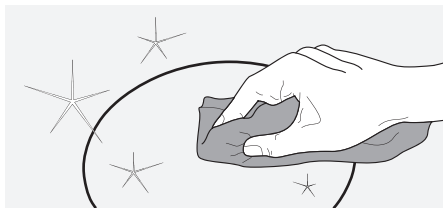

Використовуйте виключно ті мийні засоби та методи очищення, які представлені на нашій «домашній сторінці».

7 Усунення несправностей

За певних обставин наведені нижче несправності можна усунути самостійно. Якщо це неможливо, записати повне повідомлення про несправність (текст, заводський номер і номер помилки) і зателефонувати до сервісного центру.

7.1 Повідомлення про несправності

У разі появи повідомлень U/F усі увімкнуті конфорки вимикаються.

Повідомлення	Можлива причина	Усунення
«Повідомлення U» Див. інструкцію з експлуатації SN XXXXX XXXXXX	<ul style="list-style-type: none"> ▪ «Повідомлення U» може бути викликане різними причинами. 	<ul style="list-style-type: none"> ▶ Доручити спеціалісту перевірку будинкової проводки. ▶ Записати весь текст повідомлення про несправність, а також SN приладу. ▶ Зверніться до сервісної служби.
«Повідомлення F» Див. інструкцію з експлуатації SN XXXXX XXXXXX	<ul style="list-style-type: none"> ▪ «Повідомлення F» може бути викликане різними причинами. 	<ul style="list-style-type: none"> ▶ Записати весь текст повідомлення про несправність, а також SN приладу. ▶ Зверніться до сервісної служби.
«Захисне вимкнення»	<ul style="list-style-type: none"> ▪ Посуд використовувався понад 2 години без перерви або зміни налаштувань. 	<ul style="list-style-type: none"> ▶ Щоб використовувати посуд понад 2 години без перерви, налаштувати (див. сторінку 18) час роботи.
«Предмет або рідина на дисплеї»	<ul style="list-style-type: none"> ▪ Предмет або рідина на дисплеї. 	<ul style="list-style-type: none"> ▶ Видалити предмет або рідину з дисплея. – Повідомлення зникає.
«Кнопка УВІМК./ВІМК. блокується»	<ul style="list-style-type: none"> ▪ Предмет або рідина на дисплеї. ▪ Кнопка УВІМК./ВІМК. несправна. 	<ul style="list-style-type: none"> ▶ Перевірити, чи не закрита кнопка УВІМК./ВІМК. предметом або рідиною. ▶ Записати SN приладу. ▶ Зверніться до сервісної служби.
«Гарячий предмет на дисплеї»	<ul style="list-style-type: none"> ▪ Гарячий предмет або гаряча рідина на дисплеї. 	<ul style="list-style-type: none"> ▶ Видалити предмет або рідину з дисплея. – Повідомлення зникає.

Повідомлення	Можлива причина	Усунення
«Максимальну потужність перевищено»	<ul style="list-style-type: none"> ▪ Встановлений рівень потужності та активований параметр налаштування «AutoPowerPlus» вимагають більше потужності, ніж передбачено типом підключення та/або допустимо на підставі максимальних значень, указаних у користувацьких налаштуваннях. ▪ Якщо повідомлення з'являється знову: 	<ul style="list-style-type: none"> ▶ Вимкнути (див. сторінку 15) параметр налаштування «AutoPowerPlus».
	<ul style="list-style-type: none"> ▪ Якщо повідомлення з'являється знову: 	<ul style="list-style-type: none"> ▶ у користувацьких налаштуваннях «Допоміжні функції» і «Максимальна споживана потужність» збільшити значення споживаної потужності або встановити (див. сторінку 23) максимальну потужність конфорки.
«Кухонний посуд непридатний для індукційних варильних панелей»	<ul style="list-style-type: none"> ▪ Кухонний посуд непридатний для індукційних варильних панелей. 	<ul style="list-style-type: none"> ▶ Використовувати придатний намагнічений кухонний посуд.
«Активована функція блокування кнопок від дітей»	<ul style="list-style-type: none"> ▪ Активовано функцію блокування кнопок від дітей. 	<ul style="list-style-type: none"> ▶ Вимкнути (див. сторінку 24) функцію блокування кнопок від дітей.



7.2 Після перебою в електроживленні



Користувацькі налаштування зберігаються.

Проблема	Усунення
Перебій в електроживленні	<ul style="list-style-type: none"> ▶ Утримувати кнопку , поки на дисплеї не з'явиться повідомлення «Збій мережі». ▶ У разі потреби заново встановити (див. сторінку 23) дату та час.

7.3 Інші можливі проблеми

Проблема	Можлива причина	Усунення
Пристрій не працює, жоден індикатор не світиться.	<ul style="list-style-type: none"> ▪ Запобіжник або запобіжний автомат квартирної або будинкової проводки несправний ▪ Запобіжник або запобіжний автомат багаторазово спрацьовує ▪ Відмова електроживлення 	<ul style="list-style-type: none"> ▶ Замініть запобіжник. ▶ Увімкнути запобіжний автомат. ▶ Зверніться до сервісної служби. ▶ Перевірити електроживлення.
Прилад не забезпечує повну потужність.	<ul style="list-style-type: none"> ▪ Прилад безперервно працював протягом тривалого часу 	<ul style="list-style-type: none"> ▶ Поставити посуд на холодне місце на варильній панелі. ▶ Вимкнути прилад і почекати, поки він охолоне.
Тепло в посуді розподіляється погано або недостатньо рівномірно.	<ul style="list-style-type: none"> ▪ Неправильне розміщення посуду на варильній панелі ▪ Кухонний посуд непридатний для індукційних варильних панелей або пошкоджений 	<ul style="list-style-type: none"> ▶ Трохи перемістити посуд на варильній панелі. ▶ Використовувати (див. сторінку 11) непошкоджений посуд, придатний для індукційних варильних панелей.
Функція пам'яті не працює.	<ul style="list-style-type: none"> ▪ Час, встановлений у допоміжних функціях, занадто короткий, щоб змінити положення посуду. 	<ul style="list-style-type: none"> ▶ Встановити (див. сторінку 23) значення часу 5 секунд.
Посуд не розпізнається.	<ul style="list-style-type: none"> ▪ Розмір посуду замалий. ▪ Дві каструлі стоять надто близько одна до одної ▪ Кухонний посуд непридатний для індукційних варильних панелей або пошкоджений ▪ Перед увімкненням приладу посуд вже знаходився на варильній панелі. 	<ul style="list-style-type: none"> ▶ Трохи перемістити посуд на варильній панелі. ▶ Відсунути каструлі одну від одної. ▶ Підняти посуд і знову поставити його на варильну панель. ▶ Використовувати (див. сторінку 11) непошкоджений посуд, придатний для індукційних варильних панелей. ▶ Підняти посуд і знову поставити його на варильну панель.
Дисплей не працює.	<ul style="list-style-type: none"> ▪ На роботу дисплея впливають магнітні поля. ▪ Предмет або рідина на дисплеї. 	<ul style="list-style-type: none"> ▶ Натисніть і утримуйте кнопку  протягом 3 секунд. ▶ Утримувати кнопку , поки на дисплеї не з'являться індикатори.

Проблема	Можлива причина	Усунення
На дисплеї перетинаються конфорки.	<ul style="list-style-type: none"> ▪ Варильна панель не розпізнає розмір посуду. ▪ Дно посуду не повністю розташоване на варильній панелі. 	<ul style="list-style-type: none"> ▶ Підняти посуд і знову поставити його на варильну панель.
Під час роботи конфорка перемикається на рівень потужності «0».	<ul style="list-style-type: none"> ▪ Кухонний посуд непридатний для індукційних варильних панелей або має діаметр ≤ 10 см. 	<ul style="list-style-type: none"> ▶ Використовувати (див. сторінку 11) непошкоджений кухонний посуд діаметром ≥ 10 см, придатний для індукційних варильних панелей.

8 Приладдя

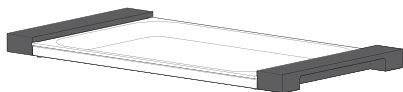

Панель Premium Terpan Yaki

9 Технічні характеристики

9.1 Технічний паспорт виробу

Відповідно до Директиви ЄС № 66/2014

Номер моделі GK		31093
Маркування типу GK		GK11TIXFKZ
Кількість конфорок		1
Технологія нагрівання		Індукційна конфорка
Розміри конфорки	см	45 × 58
Енергоспоживання на конфорку	Вт·год/ кг	192
Енергоспоживання всієї варильної поверхні ЄС	Вт·год/ кг	192

9.2 EcoStandby

З метою уникнення споживання зайвої електроенергії прилад оснащено автоматичним режимом заощадження EcoStandby .



Найменшого значення споживання електроенергії можна досягнути в разі дотримання таких умов:

- вибрано користувацьке налаштування «Режим V-ZUG-Home ☼»;
- таймер вимкнено;
- вентилятор вимкнено;
- індикатор залишкового тепла вимкнено;
- не з'являється жодне повідомлення про помилку;
- протягом останніх принаймні 5 хвилин прилад перебуває в режимі очікування.



Незважаючи на систему економії EcoStandby функції безпеки активні.

9.3 Посилання на ліцензію «Open source»

Прилад містить відкрите програмне забезпечення (Open Source-Software) Newlib. На нього розповсюджуються ліцензійні умови відповідно до розділу 4.1 (4.1.1-4.1.8; 4.1.9; 4.1.10; 4.1.14-4.1.16) ліцензійного документа на відкрите програмне забезпечення.

10 Корисні поради

10.1 Енергоощадне приготування

Для максимально ефективного використання енергії та рівномірного розподілу тепла слід дотримуватись наведених нижче вказівок.

- Дно кухонного посуду має бути чистим, сухим і гладким.
- Дно посуду має бути плоским.
- Використовуйте кришки, які добре закриваються.
- Діаметр посуду повинен відповідати його заповненню.
- Для страв тривалого приготування використовувати каstrулі-пароварки та сковороди-пароварки.
- Щоб приготувати овочі, наприклад картоплю, використовувати вкладиш для обробки парою.

10.2 Фритирування

Через високу температуру, що створюється під час фритирування, потужність варильної панелі / приладу може бути знижена.

- ▶ Поставити посуд на задню частину варильної панелі зліва або справа.

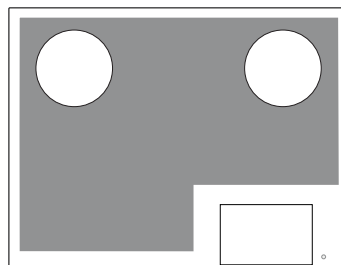

11 Утилізація

11.1 Упаковка



Не дозволяйте дітям гратися з пакувальними матеріалами, оскільки це може призвести до травми або удушення. Зберігайте пакувальні матеріали в безпечному місці або утилізуйте їх із дотриманням вимог екологічного законодавства.

11.2 Техніка безпеки

Виведіть із ладу прилад, щоб уникнути нещасних випадків через неналежне використання (наприклад, дітьми під час гри):

- ▶ Від'єднайте прилад від електричної мережі. Якщо кабель під'єднано стаціонарно, це повинен робити кваліфікований електрик. Відріжте мережевий кабель приладу.

11.3 Утилізація



-  Символ перехрещеної урни для сміття вказує на те, що прилад має утилізуватися окремо відповідно до Директиви про утилізацію електричних і електронних приладів (WEEE). Такі прилади можуть містити небезпечні та шкідливі для навколишнього середовища речовини.
- Такі прилади мають утилізуватися у відповідних центрах вторинної переробки електричних і електронних приладів, і їх не можна викидати разом із побутовим сміттям. Це допомагає захистити навколишнє середовище та зберегти ресурси.
- Для отримання додаткових відомостей звертайтеся до відповідних органів.

12 Предметний покажчик

Символи

AutoPowerPlus	9, 15
EcoManagement.....	21, 24
Індикатор споживання енергії	9, 21
Інформація про споживання енергії	21
EcoStandby.....	31
GourmetGuide	9
PowerPlus.....	15
V-ZUG-Home.....	9

А

Аварійні звукові сигнали	23
--------------------------------	----

Б

Бланшування.....	10
Блокування кнопок від дітей	24

В

Варильна панель	8
Вказівки з використання	6
Вказівки з техніки безпеки	4
Загальні	4
Вказівки з техніки безпеки, що стосуються цього приладу	5

Г

Гучність.....	23
---------------	----

Д

Дата.....	23
Демонстраційний режим	9
Дисплей.....	8, 12
Налаштування яскравості	22
Фонове зображення.....	22
Час вимкнення	22
Догляд і технічне обслуговування	25
Допоміжні функції.....	23

Е

Енергоощадне приготування	31
---------------------------------	----

З

Заводська табличка	35
Захист під час витирання.....	9, 19
Звукові сигнали	23

І

Індикатор споживання енергії.....	21, 24
Індикатор стану.....	9
Інформація про споживання енергії.....	21
Скидання	25

К

Кнопка УВІМК./ВИМК.	8
Конфорка	8
Зберігання налаштувань	13
Індикатор	10
Користувацькі налаштування	9
Кухонний посуд	11, 23
Зміна положення.....	11, 23
Нагрівання води (PowerPlus).....	15
Придатний кухонний посуд	11
Розпізнавання	10
Швидке нагрівання (AutoPowerPlus)	15

М

Мова.....	22
-----------	----

Н

Налаштування яскравості	22
Несправність	28
Перебій в електроживленні.....	28
Повідомлення	27
Несправності	27
Номер моделі	2

П

Панель Террап Yaki	30
Панель Террап Yaki	14
Параметри налаштування	9
Пауза	9, 19
Перебій в електроживленні.....	28
Перехід на літній/зимовий час.....	23
Перше введення в експлуатацію	8
Підтримання температури.....	17
Повідомлення	23
Вимкнення.....	23
Помилка.....	27
Повідомлення про помилки.....	27
Повільне кип'ятіння.....	17
Подальше готування	10
Подовження гарантії.....	35
Позначення моделі	2
Проблеми	27
ПрофіРежим.....	9, 16, 24

Р

Рівні потужності.....	10
Автоматична зміна (ПрофіРежим) ..	16, 24
Розігрівання	10, 17
Розтоплювання	10, 17

С

Сервіс і підтримка.....	35
Сигнал вимкнення.....	23
Сигнали кнопок	23
Символи.....	4
Слайдер	9
Смаження	10
на сильному вогні.....	10
щадне	10
Стисла інструкція	36
Сфера використання.....	2

Т

Таймер.....	9, 20
Технічний паспорт виробу	30
Технічні питання.....	35
Технічні характеристики.....	30
Тип.....	2
Томління.....	10

У

Уварювання.....	10
Утилізація.....	32
Утилізація приладу	32

Ф

Фритирування.....	10, 31
Функція пам'яті.....	13, 23

Ч

Час	
Індикація	9
Налаштування	23
Перехід на літній/зимовий час	23
Час роботи.....	9, 18

Ш

Шуми, які виникають під час роботи прила- ду	
.....	11

13 Сервіс і підтримка



У розділі «Усунення несправностей» містяться цінні вказівки щодо усунення дрібних проблем функціонування приладу. Таким чином, вам не потрібно буде викликати сервісного інженера, і ви заощадите на пов'язаних із цим витратах.

Інформація щодо гарантії, яка надається компанією V-ZUG, міститься на сайті www.vzug.com →Сервісне обслуговування

→Інформація щодо гарантії. Прохання уважно з нею ознайомитись.

Негайно зареєструйте свій прилад онлайн на сторінці www.vzug.com →Сервіс →Реєстрація гарантії. У разі можливих несправностей це дозволить отримати кваліфіковану технічну підтримку протягом усього гарантійного строку. Для реєстрації потрібен серійний номер (СН) та найменування приладу. Ці дані можна знайти на фірмовій табличці приладу.

Інформація щодо приладу:

СН: _____ **Прилад:** _____

Звертаючись до компанії V-ZUG, будь ласка, завжди тримайте під рукою ці дані щодо приладу. Дякуємо.

Де розташована заводська табличка?

- 1 Заводська табличка з серійним номером (СН)

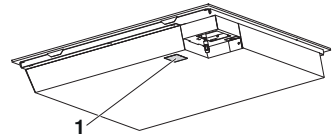

До комплекту поставки входить друга заводська табличка, яку потрібно наклеїти на меблевий елемент під варильною панеллю.

Ваш запит на ремонт

На сторінці www.vzug.com →Сервіс →Сервісний номер ви знайдете номер телефону найближчого до вас сервісного центру компанії V-ZUG.

Технічні питання, аксесуари, подовження гарантії

V-ZUG із задоволенням допоможе вам розв'язати загальні адміністративні та технічні питання, прийме замовлення на приладдя й запасні частини, проінформує вас щодо договору про сервісне обслуговування тощо.

Стисла інструкція

Перед експлуатацією приладу слід ознайомитися з правилами техніки безпеки, наведеними в цій інструкції з експлуатації!

Увімкнення приладу

- ▶ Утримувати кнопку , поки на дисплеї не з'являться індикатори.

Застосування посуду

- ▶ Поставити посуд на варильну панель так, щоб його дно було повністю розташоване на панелі.
 - На дисплеї з'являється розпізнана конфорка.
- ▶ На дисплеї натиснути на конфорку, що відображається.
 - На дисплеї з'являється слайдер.
- ▶ Проведенням пальцем або натисканням вибрати на слайдері необхідний рівень потужності.
 - На конфорці, що відображається, з'являється вибраний рівень потужності.

Вимкнення конфорки

- ▶ На дисплеї вибрати конфорку.
 - На дисплеї з'являється слайдер.
- ▶ Проведенням пальцем або натисканням вибрати рівень потужності «0».
 - Конфорка вимикається.
 - На індикаторі конфорок відображається рівень потужності «0».
- ▶ Зняти посуд із варильної панелі.
 - Індикатор конфорок вимкнеться.

Вимкнення приладу

- ▶ Утримувати кнопку , поки на дисплеї не з'явиться повідомлення «Надлишкове тепло».
 - Прилад охолоджується.
 - Після охолодження прилад вимикається.



1064528-R02

