

Dampfzuiger

DW-SL6 / DW-SL9 / DI-SL9

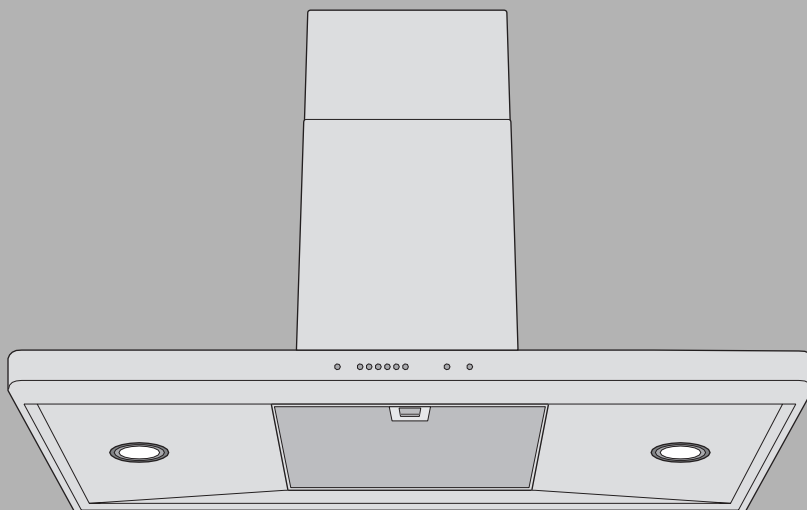

Bedieningshandleiding

Hartelijk dank dat u heeft gekozen voor een van onze producten. Uw toestel voldoet aan de hoogste eisen en de bediening is eenvoudig. Neemt u niettemin de tijd deze bedieningshandleiding te lezen. Op die manier raakt u vertrouwd met uw toestel en kunt u het optimaal en zonder storingen gebruiken.

Volg de veiligheidsvoorschriften op.

Wijzigingen

Tekst, afbeeldingen en gegevens komen overeen met de technische conditie van het toestel ten tijde van het ter perse gaan van deze bedieningshandleiding. Wijzigingen in de zin van verdere ontwikkeling blijven voorbehouden.

Gebruikte symbolen



Geeft de voorschriften aan die voor de veiligheid belangrijk zijn. Het niet in acht nemen van deze aanwijzingen kan leiden tot verwondingen, schade aan het toestel of aan de installatie!

- ▶ Geeft de stappen aan die u in de aangegeven volgorde moet uitvoeren.
 - Beschrijft de reactie van het toestel op de uitgevoerde stap.
- Duidt op een opsomming.



Duidt op nuttige gebruikersaanwijzingen.

Geldigheidsbereik

Het modelnummer komt overeen met de eerste 3 cijfers op het serviceplaatje. Deze bedieningshandleiding geldt voor de modellen:

Type	Modelnr.	Maateenheid
DW-SL6	374	60
DW-SL9	379	90
DI-SL9	391	90

Afwijkingen tussen verschillende uitvoeringen zijn in de tekst vermeld.

Inhoud

Veiligheidsvoorschriften	4
Voor de eerste ingebruikneming	4
Reglementair gebruik	5
Bij kinderen in het huishouden	5
Gebruik	6
Beschrijving van het toestel	8
Luchtafzuigmodel	8
Luchtcirculatiemodel	8
Uitrusting	9
Montage	10
Bedienings- en unitelementen	11
Bediening	12
Verzorging en onderhoud	14
Behuizing reinigen	14
Vetfilter reinigen	15
Halogeenlamp verwisselen	17
Standaard actief koolfilter verwisselen	18
Longlife actief koolfilter reinigen en verwisselen	19
Storingen zelf oplossen	21
Wat te doen als	21
Toebehoren en vervangingsonderdelen	22
Technische gegevens	23
Verwerking	24
Overzicht van de trefwoorden	25
Reparatieservice	27
Korte handleiding	28

Veiligheidsvoorschriften



Het toestel voldoet aan de erkende technische regels en de desbetreffende veiligheidsvoorschriften. Om schade en ongevallen te vermijden moet het toestel evenwel op deskundige wijze worden gebruikt. Neem de aanwijzingen in deze bedieningshandleiding in acht.

In overeenstemming met IEC 60335-1 geldt als voorschrift:

- Personen (inclusief kinderen) die wegens hun fysieke, zintuiglijke of geestelijke vermogens of wegens hun onervarenheid of onkunde niet in staat zijn het toestel op een veilige manier te gebruiken, mogen dit toestel slechts gebruiken onder toezicht of met de hulp van een persoon die voor de veiligheid verantwoordelijk is.

Voor de eerste ingebruikneming

- Het toestel mag alleen volgens de aparte installatiehandleiding gemonteerd en op de netstroom worden aangesloten. Laat de benodigde werkzaamheden uitvoeren door een erkende installateur/elektricien.
- Verwijder het verpakkingsmateriaal volgens de plaatselijke voorschriften.

Reglementair gebruik

- Het toestel is bedoeld voor het afzuigen van dampen boven een huishoudelijke kookplaats.
- Reparaties, wijzigingen of manipulaties aan of in het toestel, in het bijzonder aan stroomgeleidende onderdelen mogen alleen door de fabrikant, de klantendienst of een eender gekwalificeerde persoon worden uitgevoerd. Ondeskundige reparaties kunnen leiden tot zware ongevallen, schade aan het toestel en aan de inrichting, zowel als tot gebruiksstoringen. Bij een storing aan het toestel of bij een reparatieopdracht dient u de aanwijzingen in het hoofdstuk 'Reparatie-service' te lezen. Wend u zich zo nodig tot onze klantendienst.
- Er mogen uitsluitend originele vervangingsonderdelen worden gebruikt.
- Bewaar de bedieningshandleiding zorgvuldig, zodat u deze steeds kunt raadplegen. Geef deze handleiding, alsook de installatiehandleiding samen met het toestel door wanneer u het verkoopt of aan derden afstaat. De nieuwe eigenaar kan zich zo van de juiste bediening van het toestel en van de betreffende aanwijzingen op de hoogte stellen.

Bij kinderen in het huishouden

- Delen van de verpakking bv. folie en piepschuim kunnen voor kinderen gevaarlijk zijn. Verstikkingsgevaar! Houdt verpakkingsdelen buiten bereik van kinderen.
- Het apparaat is bedoeld voor gebruik door volwassenen die kennis hebben genomen van de inhoud van deze bedieningshandleiding. Kinderen herkennen vaak de gevaren niet die door de omgang met elektrische apparaten ontstaan. Zorg voor het nodige toezicht en laat kinderen niet met het apparaat spelen – er bestaat het gevaar dat kinderen zich verwonden.

Gebruik

- Als het toestel zichtbare beschadigingen vertoont, neem het dan niet in gebruik en wend u zich tot onze klantendienst.
- Zodra er een functiestoring wordt ontdekt, moet het toestel van het stroomnet worden losgekoppeld.
- Voorzichtig: Toegankelijke onderdelen kunnen heet worden bij gebruik met kookapparatuur.
- Het is niet toegestaan onder het toestel te flamberen. Vetfilters die vol zitten met vet kunnen daardoor ontvlammen en een brand veroorzaken.
- Bij het frituren op de kookplaats dient het gebruikte toestel voortdurend in het oog te worden gehouden. De in het frituurapparaat gebruikte olie kan bij oververhitting ontvlammen en een brand veroorzaken. Daarom moet de olietemperatuur worden bewaakt en onder het ontvlammingspunt worden gehouden. Let er daarbij ook op of de olie schoon is; vervuilde olie ontvlamt gemakkelijker.
- De reinigingsintervallen moeten worden aangehouden. Als deze aanwijzing niet wordt opgevolgd, kan er brandgevaar bestaan ten gevolge van te veel vet in het vetfilter.
- De afzonderlijke kookzones mogen alleen gebruikt worden als er gevuld kookgerei op is geplaatst, zodat het toestel en de keukenmeubels niet door te sterke hitteinwerking worden beschadigd. Open vuurplaatsen bij olie-, gas-, hout- en kolenfornuizen moeten absoluut vermeden worden.
- Bij het gebruik van de afzuigventilator moet een voldoende frisseluchttoevoer gewaarborgd zijn, om onaangename onderdruk in de keukenruimte te vermijden en om een optimale luchtafvoer mogelijk te maken.
- Vermijd een dwarsstromende luchtstroom, die de damp boven de kookplaats kan wegblazen.

- Bij gelijktijdig gebruik van andere toestellen die op gas of andere brandstoffen werken, moet een voldoende frisseluchttoevoer zijn gewaarborgd. Geldt niet voor luchtcirculatietoestellen.
- Bij gelijktijdig gebruik van vuurhaarden, zoals verwarmingstoestellen op hout, gas, olie of kolen, is een gevaarloos bedrijf alleen mogelijk als de onderdruk in de ruimte van 4 Pa (0,04 mbar) niet wordt overschreden. Vergiftigingsgevaar! Er moet een voldoende aanvoer van verse lucht zeker gesteld zijn, bv. door openingen in deuren en ramen die niet gesloten kunnen worden, samen met luchttoevoer- en -afvoerkasten in de muur of door andere technische maatregelen.
- Bij onderhoudswerkzaamheden aan het toestel, ook bij het vervangen van lampen, dient het toestel stroomloos geschakeld te worden (stoppen helemaal uit de fittingen halen, c. q. automatische zekeringen uitschakelen of stekker uit het stopcontact trekken).
- Zorg er bij het reinigen voor dat er geen water in het toestel kan dringen. Gebruik een maar iets vochtige doek. Spuit het toestel binnen of buiten nooit af met water of met een stoomreiniger. Binnendringend water kan schade veroorzaken.

Beschrijving van het toestel

Het toestel is bedoeld voor het afzuigen van dampen boven een huishoudelijke kookplaats.

Dit model kan gebruikt worden om lucht af te zuigen of te circuleren.

Luchtafzuigmodel

De dampen die boven de kookplaats ontstaan worden afgezogen door de geïntegreerde ventilator. Door het vetfilter wordt de lucht gereinigd en via de afvoerluchtleiding naar de buiten afgevoerd.



Tijdens het gebruik moet er voor voldoende frisse lucht worden gezorgd. Afvoerlucht heeft toevoerlucht nodig.

Luchtcirculatiemodel

De dampen die boven de kookplaats ontstaan worden aansluitend aan het metalen vetfilter door een actief koolstoffilter grondig van onaangename geuren ontdaan en door de aan de zijkant van de afzuigkap aangebrachte luchtspleet weer in de ruimte teruggeleid.



Als er zich geen actief koolstoffilter in het toestel bevindt, moet deze worden besteld en er voor ingebruikneming worden ingezet. Bovendien moet de verzadigingsindicator voor het actieve koolstoffilter worden ingeschakeld.

Uitrusting

- 1 afzuigventilator
- Verlichting
- 1 metalen vetfilter
- 1 actief koolstoffilter (niet meegeleverd)

De afzuigventilator heeft 4 vermogensniveaus

- 1 = gering, 2 = middel, 3 = sterk afzuigvermogen en het intensief niveau.
- De niveaus 1–3 zijn geschikt voor continu gebruik.
- Het intensief niveau dient voor kortstondig intensief afzuigen van dampen, bv. bij het braden. Het intensief niveau is voor 5 minuten beschikbaar.

Montage

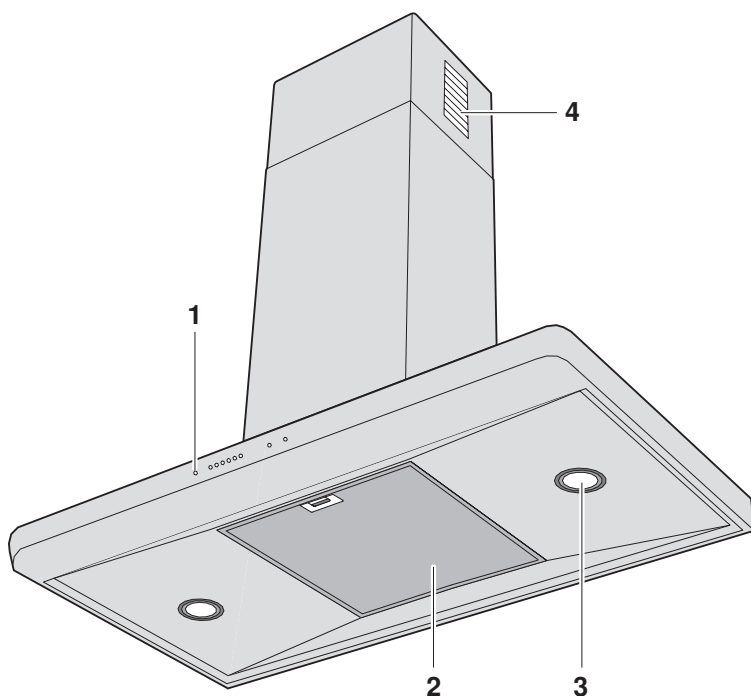

- 1 Bedieningselementen
- 2 Metalen vetfilters
- 3 Verlichting
- 4 Luchtretour bij luchtcirculatiemodel

Bedienings- en unitelementen

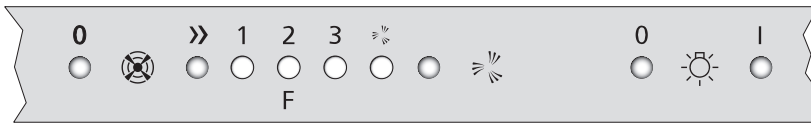

Toetsen

Aan/uit 

- 0** Uitschakelen / terugzetten verzadigingsindicator
- »** Inschakelen / vermogensniveau

Intensief niveau 
Intensief niveau

Verlichting 

- 0** Uit
- I** Aan

Controlelampjes

- 1** Ventilatorniveau 1
- 2 / F** Ventilatorniveau 2 / verzadigingsindicator metalen vetfilter en Longlife actief koolstoffilter
- 3** Ventilatorniveau 3 / verzadigingsindicatie standaard actief koolfilter
-  Intensief niveau



Afhankelijk van het model en de uitrusting kan de uitvoering op detailpunten afwijken van de beschreven standaarduitvoering.

Bediening

Toestel inschakelen / niveauselectie

- ▶ Door op de toets **>>** te tikken wordt het toestel op ventilatorniveau 1 ingeschakeld.
- ▶ Door herhaaldelijk op de toets **>>** te tikken kunnen de ventilatorniveaus 2 of 3 worden geselecteerd.
 - Het actuele ventilatorniveau wordt door het branden van de betreffende controlelampjes aangegeven.



We adviseren, het toestel 5 minuten voordat u begint met koken op niveau 1 in te schakelen. Als u klaar bent met koken laat het toestel dan nog ca. 15 minuten doordraaien. Schakel bij normale kookdampen de lage ventilatorniveaus in en bij zeer sterke damp- en geurvorming de hogere niveaus.

Intensief niveau

- ▶ Door op de toets **☼** te tikken wordt het intensieve niveau voor 5 minuten ingeschakeld.
 - Daarna schakelt het toestel terug naar het daarvoor ingestelde ventilatorniveau. Als er geen ventilatorniveau is gekozen schakelt het toestel uit.
 - Het geactiveerde intensieve niveau wordt door het branden van het controlelampje **☼** aangegeven.
- ▶ Als u het intensieve niveau voor afloop van deze 5 minuten wilt beëindigen, tikt u op de toets **>>** of **☼**.

Toestel uitschakelen

- ▶ Door op de toets **0** te tikken worden de ventilatorfuncties uitgeschakeld.



Laat het toestel na het koken nog ca. 15 minuten ingeschakeld, zodat de geuren kunnen worden afgezogen.

Verlichting

- ▶ Door op de toets **0** en **|** te tikken wordt de verlichting uit- of ingeschakeld.



De verlichting kan onafhankelijk van de ventilator worden bediend.

Verzadigingsindicatie metalen vetfilter en Longlife actief kookfilter

Na 40 bedrijfsuren knippert het controlelampje **2 / F**. De verzadigingsgraad is bereikt en de vetfilters moeten worden gereinigd.

Verzadigingsindicatie standaard actief koolfilter

Na 160 bedrijfsuren knippert het controlelampje **3**. De verzadigingsgraad is bereikt en het standaard actief koolfilter moet worden vervangen.



De verzadigingsindicatie is in de fabriek gedeactiveerd. Bij gebruik van het toestel als luchtcirculatiemodel moet de verzadigingsindicatie eerst worden geactiveerd.

Activeren

- ▶ Voor het activeren van de verzadigingsindicatie drukt u tegelijkertijd op de toets **»»** en **⌘** en houdt deze voor 3 seconden ingedrukt.
 - Het controlelampje **2 / F** knippert.
 - Na 3 seconden knippert het controlelampje **3**.
 - De verzadigingsindicatie is geactiveerd.

Deactiveren

- ▶ Voor het deactiveren houdt u toets **»»** en **⌘** weer ingedrukt.
 - Na 3 seconden gaat het controlelampje **3** uit.
 - De verzadigingsindicatie is gedeactiveerd.

Verzorging en onderhoud

Behuizing reinigen



Zorg ervoor dat er geen water in de behuizing dringt! Water in de behuizing kan tot schade leiden.



Gebruik voor het reinigen geen schuurmiddelen, schuursponsjes, staalwol, etc. Het oppervlak wordt erdoor beschadigd.

Buitenkant / binnenkant reinigen

- ▶ Reinig de buitenzijden met een licht vochtige doek – evt. met wat afwasmiddel – en droog deze na.

Aan de binnenkant kan zich vet en condenswater naast het vetfilter afzetten.

- ▶ Met een licht vochtige doek – evt. met wat afwasmiddel – en nadrogen.

Vetfilter reinigen

Het vetfilter moet bij normaal gebruik minstens een keer per maand worden gereinigd, en altijd wanneer het controlelampje **2 / F** knippert. Bij optimale verzorging is de levensduur van het vetfilter onbegrensd.

- ▶ Reinig het vetfilter in de vaatwasmachine.
- ▶ Kies bij de vaatwasmachine het programma «Intensief» c. q. «Sterk» – met warm voorspoelen



Vetfilters kunnen door het reinigen verkleuren. Dit benadeelt de filterwerking echter op geen enkele wijze.

Als u niet over een vaatwasmachine beschikt:

- ▶ Reinig het vetfilter in de afwasbak.
- ▶ Laat het vetfilter ca. 2 uur in de hete afwasbak inweken en reinig die vervolgens met een afwasborstel.

Demontage vetfilters

- ▶ Duw bij het vetfilter de schuifje **1** naar achteren.
- ▶ Trek het vetfilter omlaag uit de houder. Beschadig daarbij het vetfilter niet.

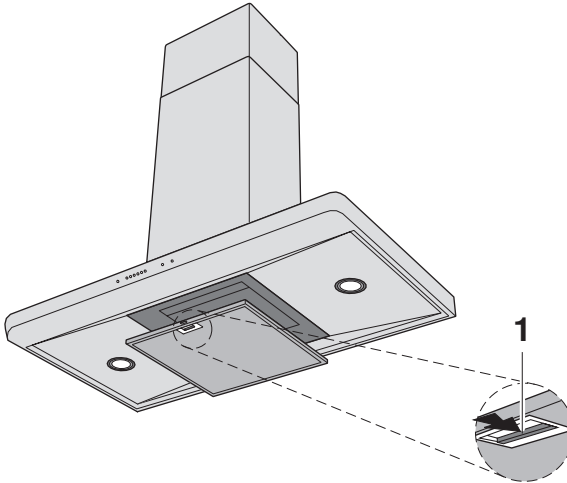

Montage vetfilter

- ▶ Plaats het vetfilter.
- ▶ Houd de toets **0** ten minste 3 seconden ingedrukt, totdat er een akoestisch signaal klinkt.
 - Het controlelampje **2 / F** gaat uit.

Halogeenlamp verwisselen



Draai de stoppen eruit c. q. schakel de automatische zekering uit. Halogeenlampen worden tijdens het gebruik heet! Laat ze eerst afkoelen.

- ▶ Til de lampring met een fijne schroevendraaier voorzichtig iets op.
- ▶ Vervang de defecte halogeenlamp met een halogeenlamp van hetzelfde type (max. 20 watt).



Houd de halogeenlamp niet vast met blote handen. Gebruik een fijne, droge en vetvrije doek.

- ▶ Reinig de lampring en het glas.
- ▶ Steek de lampring en het glas in de daarvoor bestemde inkepingen.
- ▶ Draai de stop er weer in c. q. schakel de automatische zekering weer in.

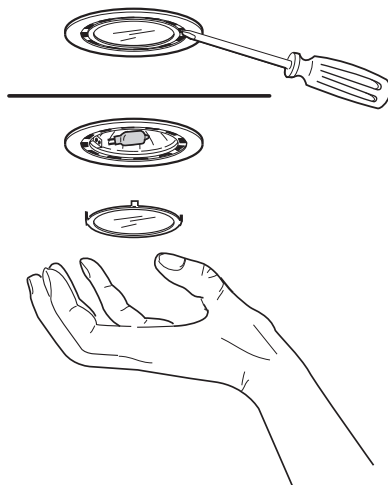

Standaard actief koolfilter verwisselen



Draai de stoppen voor het toestel eruit c. q. schakel de automatische zekering uit.

Standaard actief koolfilters worden alleen gebruikt bij het luchtcirculatiemodel.

De reinigende werking van de standaard actief koolfilters wordt in de loop van het gebruik minder. Standaard actief koolfilters moeten bij normaal gebruik ten minste om de 4 maanden of altijd als het controlelampje **3** knippert worden vervangen. Ze kunnen niet worden gewassen of geregenereerd.



Het vervuilde standaard actief koolfilter kan bij het huisvuil worden gegooid.

- ▶ Neem het metalen vetfilter eruit en reinig hem.
- ▶ Draai de beide vergrendelknoppen **A** met 90° en neem het standaard actief koolfilter er naar beneden toe uit.
- ▶ Klik het nieuwe standaard actief koolfilter achter vast en bevestig hem vooraan met de vergrendelknoppen.
- ▶ Monteer het metalen vetfilter weer.
- ▶ Schroef de stoppen in c. q. schakel de automatische zekering in.
- ▶ Houd de toets **0** ten minste 3 seconden ingedrukt.
 - Er klinkt een akoestisch signaal.
 - Het controlelampje **3** gaat uit.

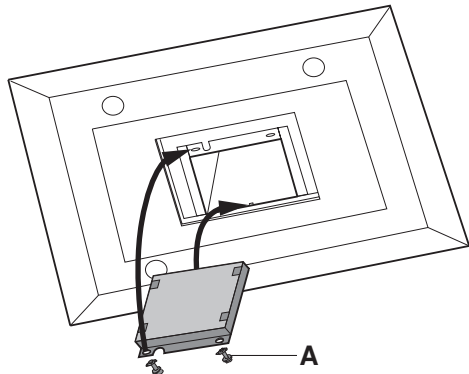
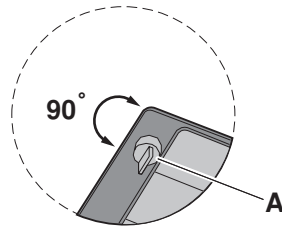

Longlife actief koolfilter reinigen en verwisselen



Draai de stoppen voor het toestel eruit c. q. schakel de automatische zekering uit.

Longlife actief koolfilters worden alleen gebruikt bij het luchtcirculatiemodel.

In tegenstelling tot het standaard actief koolfilter kan het Longlife actief koolfilter worden gereinigd en gereactiveerd. Bij normaal gebruik van het toestel moet het Longlife actief koolfilter een keer per maand of altijd als het controlelampje 2 / F knippert worden gereinigd. Hij kan in de vaatwasser bij 65 °C (programma «Intensief» c. q. «Sterk») worden gereinigd. Hij moet apart worden gereinigd, zodat er geen etensresten in het filter vast kunnen gaan zitten. Als het niet anders kan, kan het filter ook in een spoelbak worden gelegd bij 60 °C met een in de handel verkrijgbaar afwasmiddel. Spoel hem daarna goed af. Om de actieve kool weer te activeren, moet het filter zonder frame worden gedroogd in de oven.

- Kies boven-/onderwarmte of hete lucht 100 °C en laat het filter 60 minuten op het rooster drogen.



Na ongeveer 3 jaar moet het Longlife actief koolfilter worden vervangen, aangezien het vermogen om geuren te absorberen dan vermindert. Het vervuilde Longlife koolfilter kan bij het huisvuil worden gegooid.

- ▶ Neem het metalen vetfilter eruit en reinig hem.
- ▶ Draai de beide vergrendelknoppen 90° en neem het standaard actief koolfilter er naar beneden toe uit.
- ▶ Neem het filter **1** eruit, reinig, activeer hem en plaats hem weer in het frame **2**. Beschadig het filter daarbij niet. Indien nodig vervangt u het verbruikte Longlife actief koolfilter door een nieuwe.
- ▶ Plaats het Longlife actief koolfilter weer terug, klik hem achter vast en bevestig hem voor met de vergrendelknoppen.
- ▶ Plaats het metalen vetfilter weer terug.
- ▶ Schroef de zekering in c. q. schakel de automatische zekering weer in.
- ▶ Houd de toets **0** ten minste 3 seconden ingedrukt.
 - Er klinkt een akoestisch signaal.
 - Het controlelampje **2 / F** gaat uit.

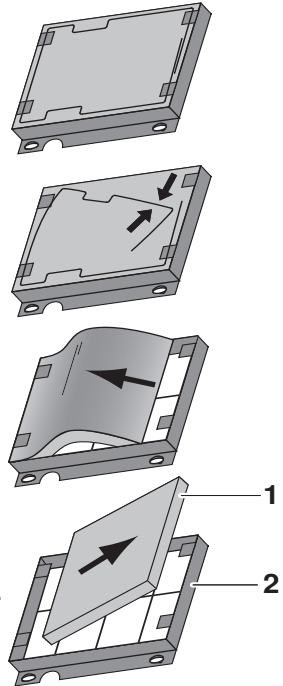

Storingen zelf oplossen

Wat te doen als ...

... de verlichting niet functioneert

Mogelijke oorzaak	Oplossing
■ De stop of automatische zekering van de woning c. q. de huishoudelijke installatie is defect.	▶ Vervang de zekering. ▶ Schakel de automatische zekering weer in.
■ Stroomtoevoer valt uit.	▶ Controleer de stroomvoorziening.
■ Halogeenlamp is defect.	▶ Vervang de halogeenlamp.

... het toestel onvoldoende lucht afzuigt

Mogelijke oorzaak	Oplossing
■ Vetfilters zijn vervuild.	▶ Reinig de vetfilters.
■ Het actief koolfilter (bij toestellen met luchtcirculatie) is gedemonteerd.	▶ Wissel de standaard actief koolfilter. ▶ Reinig of wissel het Longlife actief koolfilter.

Toebehoren en vervangingsonderdelen

Geef bij bestellingen altijd het modelnummer en de juiste benaming aan.

Halogeenlamp

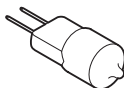

Metalen vetfilters

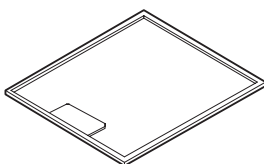

Standaard actief koolfilter

Longlife actief kookfilter

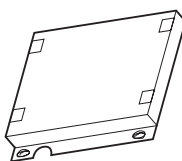

De halogeenlamp kan ook in een speciaalzaak worden gekocht.

Technische gegevens

Elektrische aansluiting

- ▶ Zie serviceplaatje
 - ▶ Verwijder het metalen vetfilter.
 - Het serviceplaatje bevindt zich aan de binnenkant van het toestel.

Verwerking

Verpakking

- Het verpakkingsmateriaal (karton, plasticfolie PE en piepschuim EPS) is gemerkt en moet zomogelijk gerecycled worden en op een milieuvriendelijke manier verwijderd.

Deïnstallatie

- Koppel het toestel los van de netstroom. Bij een vast gemonteerd toestel moet dit door een erkend elektricien worden uitgevoerd!

Veiligheid

- Om ongevallen door ondeskundig gebruik te vermijden, met name door spelende kinderen, dient het toestel onbruikbaar te worden gemaakt.
- Trek de stekker uit het stopcontact, c. q. laat de aansluiting door een elektricien demonteren. Snij vervolgens het netsnoer van het toestel.

Afdanken

- Het oude toestel is geen waardeloos afval. Door een juiste verwijdering kunnen de grondstoffen worden hergebruikt.
- Op het serviceplaatje van het toestel is het symbool  afgebeeld. Het wijst er op dat afdanken met het normale huishoudelijke afval niet toegelaten is.
- Het afdanken moet volgens de lokale voorschriften voor afvalverwerking gebeuren. Voor meer informatie over de behandeling, verwerking en recycling van het product kunt u zich wenden tot de verantwoordelijke instanties van uw gemeentebestuur, bij het plaatselijke recyclingcentrum voor huishoudelijk afval, of tot de handelaar bij wie u het toestel heeft gekocht.

Overzicht van de trefwoorden

A

Actief koolstoffilter	
Longlife	19
Afdanken.....	24

B

Bediening.....	12
Bedieningselementen.....	10, 11
Beschrijving van het toestel.....	8

D

Deïnstallatie	24
---------------------	----

E

Elektrische aansluiting	23
-------------------------------	----

H

Halogeenlamp	17
--------------------	----

I

Ingebruikneming.....	4
Inschakelen	12
Intensief niveau.....	12

K

Kinderen in het huishouden.....	5
Korte handleiding.....	28

L

Longlife actief kookfilter	19
Reinigen en verwisselen	19
Luchtafzuigmodel.....	8
Luchtcirculatiemodel.....	8
Luchtretour bij luchtcirculatiemodel.....	10

M

Metalen vetfilters.....	10
Modelnr.	2
Montage	10

N

Niveauselectie	12
----------------------	----

O

Onderhoud.....	14
----------------	----

R

Reiniging	14
Reparatieservice	27

S

Serviceplaatje	23
Standaard actief koolfilter Verwisselen	18
Storingen.....	21
Symbolen	2

T

Technische gegevens.....	23
Toebehoren	22
Toestel	
Inschakelen	12
Uitschakelen.....	12
Type	2

U

Uitrusting	9
Uitelementen	11

V	
Veiligheid.....	24
Veiligheidsvoorschriften	
Bij kinderen in het huishouden.....	5
Gebruik.....	6
Reglementair gebruik.....	5
Voor de eerste ingebruikneming.....	4
Verlichting	10, 13
Verpakking	24
Vervangingsonderdelen	22
Verzadigingsindicator	11
Activeren	13
Deactiveren	13
Longlife actief kookfilter	13
Metalen vetfilters	13
Standaard actief koolfilter.....	13
Verzorging	14
Vetfilter	
Reinigen	15
Vetfilters	
Demontage	16
Metalen vetfilters.....	10
Monteren	16
Verzadigingsindicator	11, 13

Reparatieservice



Met behulp van het hoofdstuk 'Storingen zelf verhelpen' kunt u kleine bedrijfsstoringen zelf verhelpen.

U bespaart zich het bestellen van een servicemonteur en de daarbij onstaande kosten.

Wanneer u op grond van een bedrijfsstoring of een bestelling contact met ons opneemt, vermeld dan altijd het serienummer (FN) en de benaming van uw toestel. Schrijf deze gegevens hier op, alsmede op de bij het toestel geleverde servicesticker. Plak deze op een goed zichtbare plaats of in uw telefoonagenda.

FN

Toestel

Deze gegevens vindt u op het garantiecertificaat, de originele rekening en op het serviceplaatje van uw toestel.

- Verwijder metalen vetfilter.
 - Het serviceplaatje bevindt zich aan de binnenkant van het toestel.

Korte handleiding

Lees eerst de veiligheidsvoorschriften in deze bedieningshandleiding!

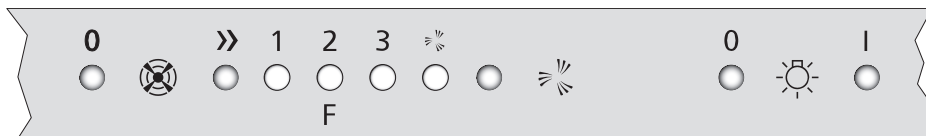

Gebruik

- 0 Uitschakelen / verzadigingsindicator resetten
- » Inschakelen / ventilatorstand

Intensief niveau

Intensief niveau

Verlichting

- 0 Uit
- I Aan

V-ZUG Ltd

Industriestrasse 66, CH-6301 Zug
vzug@vzug.ch, www.vzug.com



J374.356-1