

Bedienungsanleitung

DFSG5/DFSG6/DFSG8/DFSG9

Dunstabzug

Danke, dass Sie sich für den Kauf eines unserer Produkte entschieden haben. Ihr Gerät genügt hohen Ansprüchen und seine Bedienung ist einfach. Nehmen Sie sich trotzdem Zeit, diese Bedienungsanleitung zu lesen. So werden Sie mit Ihrem Gerät vertraut und können es optimal und störungsfrei benutzen.

Beachten Sie bitte die Sicherheitshinweise.

Änderungen

Text, Bild und Daten entsprechen dem technischen Stand des Gerätes zur Zeit der Drucklegung dieser Bedienungsanleitung. Änderungen im Sinne der Weiterentwicklung bleiben vorbehalten.

Gültigkeitsbereich

Die Produktfamilie (Modellnummer) entspricht den ersten Stellen auf dem Typenschild. Diese Bedienungsanleitung gilt für:

Typ	Produktfamilie	Masssystem
DFSG5	61017	55
DFSG6	61018	60
DFSG8	61019	82,5
DFSG9	61020	90

Ausführungsabweichungen sind im Text erwähnt.

Inhaltsverzeichnis

1	Sicherheitshinweise	4
1.1	Verwendete Symbole.....	4
1.2	Allgemeine Sicherheitshinweise	5
1.3	Vor der ersten Inbetriebnahme.....	6
1.4	Bestimmungsgemässe Verwendung.....	6
1.5	Bei Kindern im Haushalt	6
1.6	Zum Gebrauch.....	7
2	Entsorgung	9
3	Ihr Gerät	10
3.1	Gerätebeschreibung	10
3.2	Abluftmodell	10
3.3	Umluftmodell	10
3.4	Ausrüstung	11
3.5	Aufbau	11
3.6	Bedienelemente.....	12
4	Bedienung	13
4.1	Gerät einschalten	13
4.2	Absauggebläse ein-/ausschalten.....	13
4.3	Beleuchtung ein-/ausschalten	14
4.4	Gerät ausschalten	14
5	Pflege und Wartung	15
5.1	Gehäuse reinigen	15
5.2	Metall-Fettfilter mit integriertem Longlife Aktivkohlefilter	16
5.3	Lampe ersetzen	18
6	Störungen selbst beheben	19
6.1	Was tun, wenn	19
7	Zubehör und Ersatzteile	20
8	Technische Daten	21
9	Stichwortverzeichnis	22
10	Notizen	24
11	Service & Support	27

1 Sicherheitshinweise

1.1 Verwendete Symbole



Kennzeichnet alle für die Sicherheit wichtigen Anweisungen. Nichtbeachtung kann zu Verletzungen, Schäden am Gerät oder an der Einrichtung führen!



Informationen und Hinweise, die zu beachten sind.



Informationen zur Entsorgung



Informationen zur Bedienungsanleitung

- ▶ Markiert Arbeitsschritte, die Sie der Reihe nach ausführen müssen.
 - Beschreibt die Reaktion des Gerätes auf Ihren Arbeitsschritt.
- Markiert eine Aufzählung.

1.2 Allgemeine Sicherheitshinweise



- Gerät erst nach dem Lesen der Bedienungsanleitung in Betrieb nehmen.



- Diese Geräte können von Kindern ab 8 Jahren und darüber und von Personen mit reduzierten physischen, sensorischen oder mentalen Fähigkeiten oder Mangel an Erfahrung und/oder Wissen benutzt werden, wenn sie beaufsichtigt oder bezüglich des sicheren Gebrauchs des Gerätes unterwiesen wurden und die daraus resultierenden Gefahren verstanden haben. Kinder dürfen nicht mit dem Gerät spielen. Reinigung und Benutzer-Wartung dürfen nicht durch Kinder ohne Beaufsichtigung durchgeführt werden.
- Falls ein Gerät nicht mit einer Netzanschlussleitung und einem Stecker oder anderen Mitteln zum Abschalten vom Netz ausgerüstet ist, die an jedem Pol eine Kontaktöffnungsweite entsprechend den Bedingungen der Überspannungskategorie III für volle Trennung aufweist, ist eine Trennvorrichtung in die festverlegte elektrische Installation nach den Errichtungsbestimmungen einzubauen.
- Falls die Netzanschlussleitung dieses Gerätes beschädigt wird, muss sie durch den Hersteller oder seinen Kundendienst oder eine ähnlich qualifizierte Person ersetzt werden, um Gefährdungen zu vermeiden.

1.3 Vor der ersten Inbetriebnahme

- Das Gerät darf nur gemäss separater Installationsanleitung montiert und an das Stromnetz angeschlossen werden. Lassen Sie die notwendigen Arbeiten von einem konzessionierten Installateur/Elektriker ausführen.
- Entsorgen Sie das Verpackungsmaterial gemäss den örtlichen Vorschriften.

1.4 Bestimmungsgemässe Verwendung

- Das Gerät ist zum Absaugen von Dunst über einer Kochstelle im Haushalt vorgesehen.
- Reparaturen, Veränderungen oder Manipulationen am oder im Gerät, insbesondere an Strom führenden Teilen, dürfen nur durch den Hersteller, seinen Kundendienst oder eine ähnlich qualifizierte Person ausgeführt werden. Unsachgemässe Reparaturen können zu schweren Unfällen, Schäden am Gerät und an der Einrichtung sowie zu Betriebsstörungen führen. Beachten Sie bei einer Betriebsstörung am Gerät oder im Falle eines Reparaturauftrages die Hinweise im Kapitel 'Service & Support'. Wenden Sie sich bei Bedarf an unseren Kundendienst.
- Es dürfen nur Original-Ersatzteile verwendet werden.
- Bewahren Sie die Bedienungsanleitung sorgfältig auf, damit Sie jederzeit nachschlagen können. Geben Sie diese, wie auch die Installationsanleitung, zusammen mit dem Gerät weiter, falls Sie dieses verkaufen oder Dritten überlassen. Der neue Besitzer kann sich so über die richtige Bedienung des Gerätes und die diesbezüglichen Hinweise informieren.

1.5 Bei Kindern im Haushalt

- Verpackungsteile, z. B. Folien und Styropor, können für Kinder gefährlich sein. Erstickungsgefahr! Verpackungsteile von Kindern fern halten.
- Das Gerät ist für den Gebrauch durch Erwachsene bestimmt, die Kenntnis vom Inhalt dieser Bedienungsanleitung haben. Kinder können Gefahren, die im Umgang mit Elektrogeräten entstehen, oft nicht erkennen. Sorgen Sie für die notwendige Aufsicht und lassen Sie Kinder nicht mit dem Gerät spielen – es besteht die Gefahr, dass Kinder sich verletzen.

1.6 Zum Gebrauch

- Wenn das Gerät sichtbare Beschädigungen aufweist, nehmen Sie es nicht in Betrieb und wenden Sie sich an unseren Kundendienst.
- Sobald eine Funktionsstörung entdeckt wird, muss das Gerät vom Stromnetz getrennt werden.
- Wenn die Anschlussleitung des Gerätes beschädigt ist, muss sie vom Kundendienst ersetzt werden, um Gefährdung zu vermeiden.
- Vorsicht: Zugängliche Teile können beim Gebrauch mit Kochgeräten heiss werden.
- Flambieren unter dem Gerät ist nicht erlaubt. Fettbeladene Metall-Fettfilter könnten dadurch entzündet werden und einen Brand auslösen.
- Beim Frittieren auf der Kochstelle ist das Gerät während des Betriebes dauernd zu beaufsichtigen. Das im Frittiergerät verwendete Öl kann sich bei Überhitzung selbst entzünden und einen Brand verursachen. Daher ist die Öltemperatur zu überwachen und unter dem Zündpunkt zu halten. Achten Sie auch auf die Sauberkeit des Öls, verschmutztes Öl kann sich leichter selbst entzünden.
- Die Reinigungsintervalle sind einzuhalten. Bei Nichtbefolgung dieser Anweisung kann Feuergefahr bestehen infolge zu starker Fettbeladung der Metall-Fettfilter.
- Die einzelnen Kochzonen der Kochstelle dürfen nur mit aufgesetztem und gefülltem Kochgeschirr betrieben werden, damit das Gerät und die Küchenmöbel nicht durch zu starke Hitzeeinwirkung beschädigt werden. Unbedingt zu vermeiden sind offene Feuerstellen bei Öl-, Gas-, Holz- und Kohlekocheherden.
- Während des Betriebes des Absauggebläses muss eine ausreichende Frischluftzufuhr gewährleistet sein, um störenden Unterdruck im Küchenraum zu vermeiden und um die optimale Ablufförderung zu ermöglichen.
- Vermeiden Sie querströmende Zugluft, welche den Dunst über der Kochstelle wegblasen könnte.
- Bei gleichzeitigem Benutzen von anderen Geräten – welche mit Gas oder anderen Brennstoffen betrieben werden – muss eine ausreichende Frischluftzufuhr gewährleistet sein. Gilt nicht für Umluftgeräte.

1 Sicherheitshinweise

- Bei gleichzeitigem Betrieb von Feuerungen (z. B. Holz-, Gas-, Öl- oder Kohleheizgeräte) ist ein gefahrloser Betrieb nur möglich, wenn am Standort des Gerätes der Raumunterdruck von 4 Pa (0,04 mbar) nicht überschritten wird. Vergiftungsgefahr! Eine ausreichende Frischluftzufuhr muss gewährleistet sein, z. B. durch nicht verschliessbare Öffnungen in Türen oder -Fenstern und in Verbindung mit Zuluft-/Abluftmauerkasten oder durch andere technische Massnahmen.
- Bei Wartungsarbeiten am Gerät, auch beim Ersetzen von Lampen, ist das Gerät stromlos zu machen: Schraubsicherungen ganz aus den Fassungen herausnehmen bzw. Sicherungsautomaten abschalten oder Netzstecker ausziehen.
- Bei Reinigungsarbeiten ist darauf zu achten, dass kein Wasser in das Gerät eindringen kann. Verwenden Sie ein nur mässig feuchtes Tuch. Niemals das Gerät innen oder aussen mit Wasser oder mit einem Dampfreinigungsgerät abspritzen. Eindringendes Wasser kann Schäden verursachen.

2 Entsorgung

Verpackung

- Das Verpackungsmaterial (Karton, Kunststoffolie PE und Styropor EPS) ist gekennzeichnet und soll wenn möglich dem Recycling zugeführt und umweltgerecht entsorgt werden.

Deinstallation

- Das Gerät vom Stromnetz trennen. Bei fest installiertem Gerät ist dies durch einen konzessionierten Elektriker vorzunehmen!

Sicherheit

- Zur Vermeidung von Unfällen durch unsachgemässe Verwendung, im Speziellen durch spielende Kinder, ist das Gerät unbenutzbar zu machen.
- Stecker aus der Steckdose ziehen bzw. Anschluss von einem Elektriker demontieren lassen. Anschliessend das Netzkabel am Gerät abschneiden.

Entsorgung

- Das Altgerät ist kein wertloser Abfall. Durch sachgerechte Entsorgung werden die Rohstoffe der Wiederverwertung zugeführt.
- Auf dem Typenschild des Gerätes ist das Symbol  abgebildet. Es weist darauf hin, dass eine Entsorgung im normalen Haushaltsabfall nicht zulässig ist.
- Die Entsorgung muss gemäss den örtlichen Bestimmungen zur Abfallbeseitigung erfolgen. Bitte wenden Sie sich an die zuständigen Behörden Ihrer Gemeindeverwaltung, an den lokalen Recyclinghof für Haushaltsmüll oder an den Händler, bei dem Sie das Gerät erworben haben, um weitere Informationen über Behandlung, Verwertung und Wiederverwendung des Produktes zu erhalten.

3 Ihr Gerät

3.1 Gerätebeschreibung

Das Gerät dient zur Entlüftung einer Kochstelle und wird in der Regel im Oberschrank eingebaut. Das vorliegende Modell kann im Abluftbetrieb wie auch im Umluftbetrieb eingesetzt werden.

3.2 Abluftmodell

Der über der Kochstelle anfallende Dunst wird durch das integrierte Gebläse abgesogen. Durch die Fettfilter wird die Luft gereinigt und über die Abluftleitung ins Freie geführt.



Während des Betriebes muss eine ausreichende Frischluftzufuhr gewährleistet sein. Abluft braucht Zuluft.

3.3 Umluftmodell

Verwendung eines Aktivkohlefilters im Gerät

Die über der Kochstelle anfallenden Dünste werden im Anschluss an den Fettfilter über einen Aktivkohlefilter von störenden Gerüchen befreit. Die gereinigte Luft strömt anschliessend über das Gitter – oben am Gerät – in den Raum zurück.

Verwendung einer Luftrecyclingcassette LRC

Das Gerät saugt die über der Kochstelle anfallenden Dünste durch den Fettfilter, welcher die Fettpartikel zurückhält. Die Luft wird anschliessend über eine Rohrleitung durch die Luftrecyclingcassette geblasen. In dieser ist ein Aktivkohlefilter eingebaut, der die Luft von Gerüchen befreit. Die gereinigte Luft wird strömungsgünstig durch das Ausblasgitter wieder in den Raum zurückgeblasen.



Der Aktivkohlefilter hat eine bessere Wirkung, wenn Sie auf den tieferen Lüfterstufen arbeiten.

3.4 Ausrüstung

- Glasschirm ausziehbar
 - 2 Absauggebläse mit 3 Leistungsstufen
 - 1 Metall-Fettfilter
 - Beleuchtung
 - 1 Aktivkohlefilter (nicht im Lieferumfang inbegriffen)
- Das Absauggebläse besitzt 3 Leistungsstufen: 1, 2 und 3

- 1 = geringe, 2 = mittlere, 3 = starke Förderleistung.
- Die Stufen 1 und 2 sind für Dauerbetrieb geeignet.
- Die Stufe 3 (stark) dient dem kurzzeitigen, intensiven Abzug von Dünsten, z. B. beim Anbraten. Anschliessend sollte auf Stufe 1 oder 2 zurückgeschaltet werden.

3.5 Aufbau

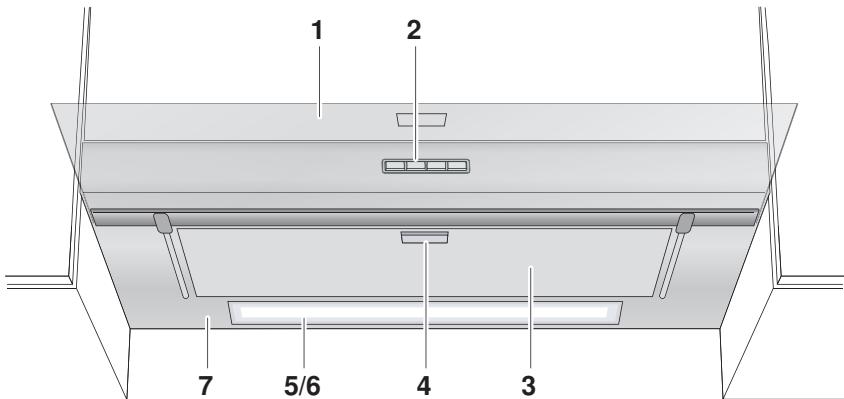

- 1 Glasschirm (ausziehbar)
- 2 Bedienelemente
- 3 Metall-Fettfilter
- 4 Griffklappe
- 5 Beleuchtung
- 6 Beleuchtungsabdeckung
- 7 Verriegelungsschieber

3.6 Bedienelemente

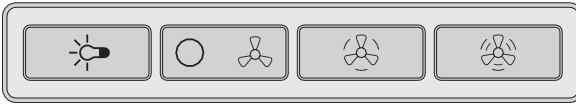

Beleuchtung EIN–AUS



Absauggebläse Stufe 1 EIN, alle Gebläsestufen AUS



Absauggebläse Stufe 2 EIN–AUS



Absauggebläse Stufe 3 EIN–AUS



Je nach Modell und Ausstattung kann die Ausführung in Einzelheiten von der beschriebenen Standardausführung abweichen.

4 Bedienung

4.1 Gerät einschalten





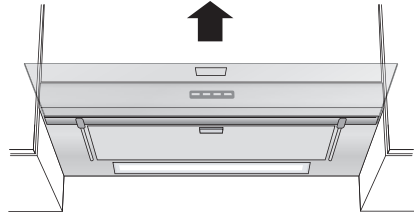

- ▶ Glasschirm herausziehen.

Die Beleuchtung und das Absauggebläse können erst eingeschaltet werden, wenn der Glasschirm etwas herausgezogen ist.



Die beste Wirkung hat das Gerät, wenn der Glasschirm vollständig herausgezogen ist.

4.2 Absauggebläse ein-/ausschalten

- ▶ Stufe 1 EIN: Taste  1× antippen.
- ▶ Stufe 2 EIN: Taste  1× antippen.
- ▶ Stufe 3 EIN: Taste  1× antippen.
Zurückschalten von Stufe 3 auf Stufe 2:
 - ▶ Taste  1× antippen.Zurückschalten von Stufe 2 auf Stufe 1:
 - ▶ Taste  1× antippen.Alle Gebläsestufen ausschalten:
 - ▶ Taste  1× antippen.



Wir empfehlen, das Gerät 5 Minuten vor Kochbeginn auf Stufe 1 -einzuschalten. Lassen Sie das Gerät nach dem Kochen noch ca. 15 Minuten weiterlaufen, damit die Gerüche abgezogen werden.

4.3 Beleuchtung ein-/ausschalten

- ▶ Einschalten: Taste  1× antippen.
- ▶ Ausschalten: Taste  erneut antippen.

4.4 Gerät ausschalten

- ▶ Glasschirm ganz hineinschieben.
 - Dadurch werden das Absauggebläse und die Beleuchtung ausgeschaltet, auch wenn beide noch eingeschaltet sind.

Wird der Glasschirm wieder etwas herausgezogen, schaltet das Absauggebläse auf der eingestellten Stufe ein bzw. die Beleuchtung geht an, sofern diese beim Einschieben des Glasschirmes eingeschaltet war.

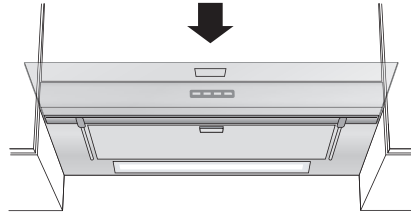

5 Pflege und Wartung

5.1 Gehäuse reinigen



Darauf achten, dass kein Wasser ins Gehäuse eindringt! Wasser im Gehäuse kann zu Schäden führen.

Keine Scheuermittel, Scheuerschwämme, Metallwatte usw. zum Reinigen verwenden. Die Oberfläche wird dadurch beschädigt.

Die Schraubsicherung herausdrehen bzw. den Sicherungsautomaten ausschalten.

Aussenseite/Innenseite reinigen

- ▶ Aussenseiten mit leicht feuchtem Tuch – evtl. mit etwas Spülmittel – reinigen und nachtrocknen.

Auf den Innenseiten kann sich Fett und Kondenswasser neben den Metall-Fettfiltern ablagern.

- ▶ Mit leicht feuchtem Tuch – evtl. mit etwas Spülmittel – reinigen und nachtrocknen.

5.2 Metall-Fettfilter mit integriertem Longlife Aktivkohlefilter

Die Filter können gereinigt und reaktiviert (Aktivkohlefilter) werden. Bei normaler Nutzung des Gerätes sollten die Filter jeden Monat gereinigt werden.



Nach etwa drei Jahren müssen die Aktivkohlefilter ersetzt werden, da die Geruchsaufnahmefähigkeit reduziert wird. Die verschmutzten Aktivkohlefilter können im Haushaltkehricht entsorgt werden.

Fettfilter und Aktivkohlefilter reinigen

Im Geschirrspüler:

- ▶ Programm «Intensiv» resp. «Stark» mit warmem Vorspülen wählen. Separat reinigen, damit sich keine Speisereste an den Filtern festsetzen können.

Falls kein Geschirrspüler vorhanden ist:

- ▶ Filter im Spülwasserbad mit handelsüblichem Spülmittel reinigen.
- ▶ Filter während einer Stunde in heissem Spülwasserbad einweichen und anschliessend gut spülen.



Fettfilter könne sich durch die Reinigung verfärben. Dies beeinträchtigt ihre Filterwirkung jedoch in keiner Weise.

Aktivkohlefilter trocknen/reaktivieren

- ▶ Um die Aktivkohle wieder zu aktivieren, muss der Aktivkohlefilter im Backofen getrocknet werden.
- ▶ Ober-/Unterhitze oder Heissluft 100 °C wählen und den Longlife Aktivkohlefilter während einer Stunde auf dem Gitterrost trocknen lassen.

Fettfilter aus- und einbauen

Fettfilter ausbauen

- ▶ Glasschirm ganz herausziehen.
- ▶ In der Mitte versenkte Griffklappe **2** am Fettfilter nach hinten drücken.
 - Der Fettfilter **1** ist entriegelt und lässt sich nach unten herausnehmen.
- ▶ Fettfilter reinigen.

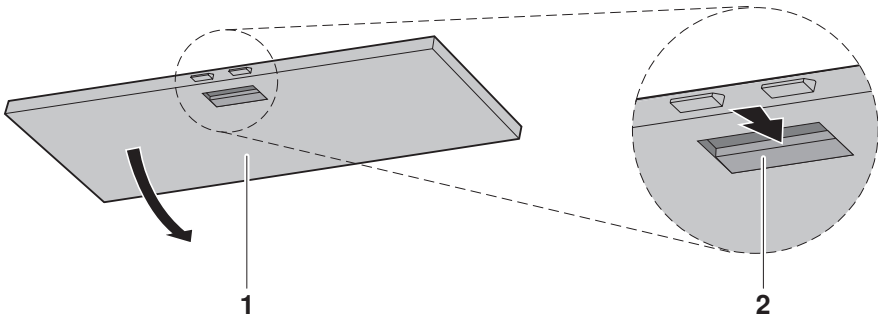

Longlife Aktivkohlefilter

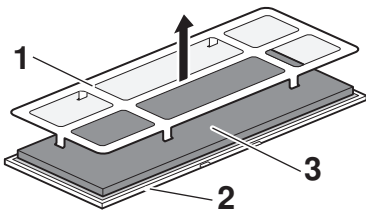

- ▶ Longlife Aktivkohlefilter **3** von Metall-Fettfilter **2** entfernen und reaktivieren oder durch einen neuen Longlife Aktivkohlefilter ersetzen.
- ▶ Longlife Aktivkohlefilter **3** auf Metall-Fettfilter **2** befestigen und ins Gerät einbauen.

Fettfilter einbauen

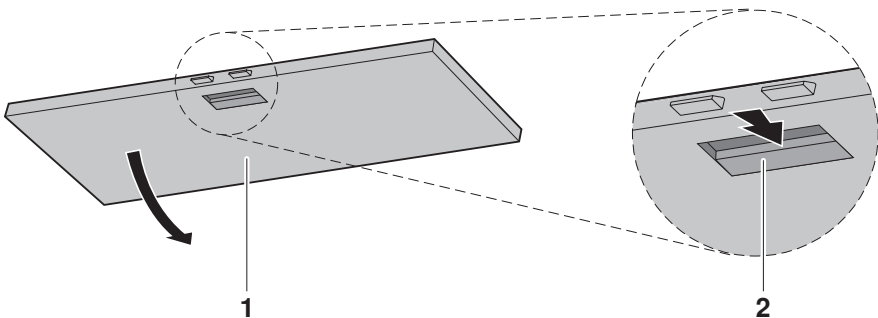

- ▶ Glasschirm ganz herausziehen.
- ▶ Fettfilter **1** fassen und darauf achten, dass die Griffklappe **2** nach unten schaut. Fixe Zentrierstifte nach hinten in die Aufnahmeschlitze im Gehäuse einführen.

- ▶ Darauf achten, dass alle Zentrierstifte richtig in den Aufnahmeschlitzen sitzen. Erst dann rastet die Griffklappe **2** ganz ein.
 - Der Fettfilter ist richtig eingesetzt, wenn er bündig im Gehäuse aufliegt.

5.3 Lampe ersetzen



Schraubsicherung für das Gerät herausdrehen, bzw. Sicherungsautomat ausschalten.

**Halogenlampen und LED-Lampen werden durch den Betrieb heiss!
Zuerst abkühlen lassen.**

- ▶ Glasschirm ganz herausziehen.
- ▶ Fettfilter entfernen.
- ▶ Defekte Lampe aus Fassung schrauben und durch neue Lampe des gleichen Types ersetzen. Bezugnehmend zu der Bezeichnung beim Lampengehäuse oder auf dem Typenschild, kann wahlweise eine Halogenlampe (230 V / 28 W) oder eine LED-Lampe (230 V / 3 W) eingesetzt werden.
- ▶ Fettfilter wieder einsetzen.
- ▶ Glasschirm einschieben, Schraubsicherung wieder eindrehen bzw. Sicherungsautomat wieder einschalten.

6 Störungen selbst beheben

6.1 Was tun, wenn ...

... das Gerät ungenügend entlüftet

Mögliche Ursache	Behebung
▪ Metall-Fettfilter ist verschmutzt.	▶ Metall-Fettfilter reinigen.
▪ Aktivkohlefilter (bei Geräten mit Umluftbetrieb) ist abgebaut.	▶ Longlife Aktivkohlefilter reinigen oder austauschen.

7 Zubehör und Ersatzteile

Bei Bestellungen bitte Modell-Nr. des Gerätes und genaue Bezeichnung des Zubehörs oder Ersatzteils angeben.

Halogenlampe 230 V / 28 W

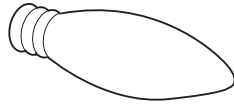

LED-Lampe 230 V / 3 W

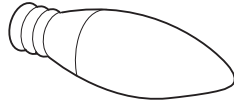

Metall-Fettfilter

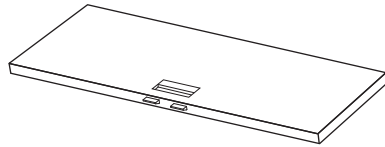

Die Halogenlampe kann auch im Fachhandel bezogen werden.

8 Technische Daten

Elektrischer Anschluss

- ▶ Siehe Typenschild.
- ▶ Metall-Fettfilter entfernen.
 - Das Typenschild befindet sich an der Innenseite des Gerätes.

9 Stichwortverzeichnis

A		
Abluftmodell	10	
Absauggebläse	13	
Aktivkohlefilter	10	
Anfragen	27	
Aufbau	11	
Ausschalten	14	
B		
Bedienungselemente	11, 12	
Beleuchtung	11, 14	
D		
Deinstallation	9	
E		
Einschalten	13	
Elektrischer Anschluss	21	
Entsorgung	9	
Ersatzteile	20	
F		
Fettfilter	11	
G		
Glasschirm	11	
Griffklappe	11	
Gültigkeitsbereich	2	
I		
Inbetriebnahme	6	
K		
Kinder im Haushalt	6	
Kurzanleitung	28	
L		
Lampe		
Halogenlampe	18	
LED-Lampe	18	
Longlife Aktivkohlefilter	16	
Luftrecyclingcassette	10	
M		
Metall-Fettfilter mit integriertem Longlife Aktivkohlefilter	16	
Modellnummer	2	
N		
Notizen	24	
P		
Pflege	15	
Produktfamilie	2	
R		
Reinigen		
Fettfilter	16	
Longlife Aktivkohlefilter	16	
Reinigung		
Gehäuse	15	
S		
Service & Support	27	
Servicevertrag	27	
Sicherheit	9	
Sicherheitshinweise		
Allgemeine	5	
Bei Kindern im Haushalt	6	
Bestimmungsgemäße Verwendung	6	
Vor der ersten Inbetriebnahme	6	
Zum Gebrauch	7	
Störungen	19	
Stufenwahl	13	
Symbole	4	
T		
Technische Daten	21	
Typ	2	
Typenschild	21	
U		
Umluftmodell	10	

9 Stichwortverzeichnis

V

Verpackung.....	9
Verriegelungsschieber	11

W

Wartung	15
---------------	----

Z

Zubehör	20
---------------	----

10 Notizen

11 Service & Support



Im Kapitel «Störungen selbst beheben» erhalten Sie wertvolle Hinweise bei kleineren Betriebsstörungen. So ersparen Sie sich die Anforderung eines Servicetechnikers und die daraus möglicherweise entstehenden Kosten.

Die V-ZUG-Garantieinformationen finden Sie unter www.vzug.com →Service →Garantieinformationen. Bitte lesen Sie sie aufmerksam durch. Registrieren Sie Ihr V-ZUG-Gerät bitte umgehend:

- online via www.vzug.com→Service→Garantieerfassung oder
- mittels der beigelegten Registrierkarte.

Sie profitieren so bei einem möglichen Störfall bereits während der Garantiezeit des Gerätes von bester Unterstützung. Für die Registrierung benötigen Sie die Fabrikationsnummer (FN) und die Gerätebezeichnung. Sie finden diese Angaben auf dem Typenschild Ihres Gerätes.

Meine Geräteinformationen:

FN: _____ **Gerät:** _____

Halten Sie diese Geräteinformationen bitte immer bereit, wenn Sie mit V-ZUG Kontakt aufnehmen. Vielen Dank.

- ▶ Metall-Fettfilter entfernen.
 - Das Typenschild befindet sich an der Innenseite des Gerätes.

Ihr Reparaturauftrag

Über die kostenlose Servicenummer 0800 850 850 gelangen Sie direkt an Ihr nächstes V-ZUG-Service-Center. Bei Ihrer telefonischen Auftragserteilung vereinbaren wir mit Ihnen einen auf Wunsch umgehenden Besuchstermin vor Ort.

Allgemeine Anfragen, Zubehör, Servicevertrag

Gerne hilft Ihnen V-ZUG bei allgemeinen administrativen und technischen Anfragen, nimmt Ihre Bestellungen für Zubehör und Ersatzteile entgegen oder informiert Sie über die fortschrittlichen Serviceverträge. Sie erreichen uns dazu unter Tel. + 41 58 767 67 67 oder via www.vzug.com.

Kurzanleitung

Bitte lesen Sie zuerst die Sicherheitshinweise in der Bedienungsanleitung!

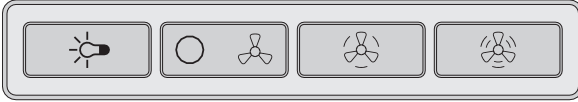



Einschalten

- ▶ Glasschirm herausziehen.



Beleuchtung

- ▶ Taste  1x antippen.

Absauggebläse

- ▶ Taste  1x antippen (Stufe 1).
- ▶ Taste  1x antippen (Stufe 2).
- ▶ Taste  1x antippen (Stufe 3).

Ausschalten

- ▶ Taste  erneut antippen.
- ▶ Taste  erneut antippen oder
- ▶ Glasschirm hineinschieben.



J61017010-R02

