

操作說明書

Prestige T

冰箱

多謝選購我們的產品。您的冰箱符合高標準，而且操作簡便。但仍請您抽出時間閱讀本操作說明書。這樣您可以了解您的冰箱，並且在其最佳狀態、無故障地使用。

請遵守安全提示。

更改

文字、圖片和資料均基於本操作說明書付印時冰箱的技術水準。保留因繼續研發而更改的權利。

有效範圍

機型號與銘牌上的前幾位一致。本操作說明書適用於：

型號名稱	型號	度量衡單位系統
Prestige T	51081	Euro 60

規格差異在文本中進行了描述。

目錄

1	安全提示	4	11.1	食品安全表面	19
1.1	使用的符號	4	11.2	溫度測量	19
1.2	一般安全提示	4	11.3	檢驗機構的提示	19
1.3	冰箱特有的安全提示	4	12	廢棄處理	20
1.4	冰箱安裝	4	13	索引	21
1.5	使用說明	5	14	服務和技術支援	23
2	首次投入使用	7			
3	設備說明	7			
3.1	結構	7			
3.2	操作和顯示元件	8			
4	操作	8			
5	特殊功能	10			
5.1	速冷	10			
5.2	速凍	10			
5.3	假期運轉模式	11			
5.4	安息日模式	11			
6	玻璃隔板和側壁掛架	11			
6.1	安放側壁掛架	11			
6.2	安放玻璃隔板	11			
7	提示和竅門	12			
7.1	使用設備的一般性提示	12			
7.2	食物存放	12			
7.3	冷藏和冷凍提示	13			
7.4	節能提示	13			
8	保養和維護	13			
8.1	清潔	13			
8.2	除霜	14			
8.3	更換 LED 照明燈	15			
9	噪音和警報	16			
9.1	運轉噪音	16			
9.2	警告和警報信號	17			
10	自行排除故障	18			
11	技術規格	19			

1 安全提示

1.1 使用的符號



標識所有重要的安全說明。
若不遵守則會造成受傷、冰箱或裝潢損壞！



需要注意的資訊和提示。



關於廢物處理的資訊



關於操作說明書的資訊說明



拔下電源插頭/中斷供電



插入電源插頭/建立供電



不可切割/修改電源插頭



穿戴防護手套



符號 ISO 7010 W021
警告：起火危險/易燃物質

- ▶ 標記您必須按順序進行的工作步驟。
 - 描述您工作步驟中冰箱的反應。
- 標記列舉。

1.2 一般安全提示



- 運行設備前請先閱讀操作說明書。



- 8 歲和 8 歲以上兒童，以及生理、感官或精神上有缺陷或缺乏經驗和/或知識的人員，在受監管或就設備的使用方法經過指導並了解可能存在的危險時，可以操作設備。請勿允許兒童玩耍設備。兒童在無人監管的情況下不得進行設備的清潔和保養工作。
- 如果設備未配備電源線、插頭或其它開關設備（每個極點均配有符合過電壓類別 III 的觸點間隙以用於完全斷開），應根據安裝要求，在電氣裝備中裝入分離裝置。
- 如果設備的電源線損壞，則必須由製造商或其客服部門或有類似資格的人員進行更換，以避免發生危險。

1.3 冰箱特有的安全提示



- 3 ~ 8 歲的兒童可以在冰箱中拿取或放入物品。

1.4 冰箱安裝



- 僅能由專業人員執行安裝作業。
- 必須依照順序完全執行所有作業步驟，並加以檢查。

- 電氣接頭必須由專業人員根據低壓電器設備安裝規範和標準以及當地電廠的要求進行。
- 冰箱插頭只允許插入按規定安裝的保護接地插座內。在家庭內安裝時，應安排一個具 3 mm 觸點間隙的全極點電網分離裝置。冰箱安裝完成後，如果能方便接觸到開關、插接裝置、自動斷路器和熔絲保險絲，並能夠開關所有火線，則被視為有效的斷路開關。功能正常的接地裝置以及獨立安裝的零線和地線均可保證冰箱安全無故障運行。安裝完成後，切勿觸摸具電壓的部件和絕緣的電纜。檢查原有安裝。
- 從型號銘牌上可找到有關所需電源電壓、電流種類和保險絲的說明。
- 任何粉刷、塗漿、裱糊或油漆作業，都必須在安裝冰箱之前完成。
- 只有隨時都能無破壞性地拆下整個冰箱的情況下，才能確保維修順利。
- 為了確保最佳通風，冰箱上方和下方必須各有 200 cm² 的通風口/夾間。
- 在改變開門方向時，必須使用新的鉸鏈和飾蓋（視機型而定）。門頁木材厚度 16–20 mm。若門頁厚度 >19 mm，可使用任意的鉸鏈螺栓。開啟角度會限制在最大 90°。
- 警告：請勿將可攜式接線排和可攜式電源放在設備後面。
- 盡可能不要使用延長線。
- 設備安裝好後，必須注意不要蓋住或擋住通風和排氣孔。
- 請小心保存本操作說明書，以確保可隨時查看。
- 本設備的操作說明書可從 www.vzug.com 下載。
- 請根據當地的規定處理包裝材料。

按規定使用

- 本設備是為家用冷藏食品而設計的。只能根據操作說明書中的說明使用本設備。
- 此冰箱適用於家用和類似用途，例如：商店、辦公室和其他商業範疇的員工廚房；農業用地；旅館、汽車旅館和其他住宅設施的客戶；早餐民宿。此冰箱不適用於專業範疇。
- 此冰箱符合公認的技術準則以及相關的安全規則。為避免損失和意外發生，必須按規定使用此冰箱。請注意本操作說明書中的提示。
- 如果不按規定使用操作、錯誤操作或不按規定維修，本公司將不會對可能造成的損失承擔任何責任。在此情況下，保修或其他責任索賠都將失效。
- 冰箱上的維修、變動或是處置，尤其是在通電的部件上，只允許由製造商、其客戶服務部或類似合格人員來執行。不恰當的維修可能導致嚴重的意外、冰箱和裝潢損壞以及運作時故障。當冰箱在運作時故障或是欲申請維修的狀況時，請注意章節《服務和技術支援》裡的提示。有需要時請聯絡我們的客戶服務部。
- 只能使用原裝備件。

使用時

- 在冷藏室和/或冷凍室內請勿使用其他電器。
- 高濃度酒精只能密封並豎立存放，且禁止在冰箱內存放爆炸性物質或噴霧罐。爆炸危險！
- 只能根據隨附的安裝說明書來安裝本設備和連接電源。請由獲得許可的安裝人員/電氣技師來完成必要的安裝工作。
- 安裝時應確保電氣安全（接觸保護）。
- 如果本設備上有明顯損傷，請不要使用設備，並請聯繫我們的客服部門。不可使用製冷循環已損壞的設備。
- 警告：設備所需的空間容量至少為 1m³ / 8 g 製冷劑（異丁烷 R600a）。如果空間太小，可能會在洩漏時產生易燃的空氣/燃氣混合氣體。製冷劑的容量請參見銘牌。
- 警告：安裝設備時，請確保電源線未被夾住或沒有損壞。

1.5 使用說明

首次投入使用前

1 安全提示

- 此冰箱不含氯氟烴和氫氟碳化物，含有少量環保但可燃的製冷劑異丁烷（R600a）。在使用冰箱時，必須隨時注意製冷循環迴路不得受損。滲漏出來的製冷劑可能自行起火。若有損壞情形，務必避免任何明火和火源，因為異丁烷為易燃物質。讓艙室徹底通風數分鐘。關掉冰箱，並中斷供電。不要開啟電源。請通知客戶服務部門。

小心，受傷危險！

- 請注意，防止任何人將手指伸到門鉸鍊中。否則在設備門擺動時會有致傷危險。特別是在有兒童的情況下要特別小心。
- 在清潔之前，必須切斷電源。拔出插頭或關閉保險絲。切勿拉扯電線或用濕手將插頭拔出插座。請以抓住插頭的方式，垂直將插頭拔出插座。
- 避免皮膚長時間接觸冷凍食品。切勿立即食用過冷的冷凍食品和冰塊。凍傷危險！
- 不要取下壓縮機上的蒸發皿。火災危險！
- 請勿將飲料瓶/罐放入冷凍室。特別是碳酸飲料，冷凍可能會爆裂。

小心，生命危險！

- 包裝部件例如薄膜、泡沫塑料可能對兒童造成危險。窒息危險！使兒童遠離包裝部件。
- 對設備執行保養作業時，即使只是更換燈泡（如果操作說明書中有關於其拆卸的說明），也要斷開設備的電源：從保險絲座中取出整個螺旋熔斷器並關閉自動斷路器或拔出電源插頭。

防止設備損壞

- 清潔時只能使用清水或溫和的肥皂液。
- 清除冰層或凍結的食物時，請勿使用尖銳或邊緣鋒利的物品。
- 禁止使用推薦以外的機械裝置或其他合成物質來加速解凍。
- 油脂裝入封閉的容器中直立存放。請不要讓此類物品接觸塑膠部件以及設備門密封條。

2 首次投入使用

新安裝的設備在首次投入使用前，請執行以下操作：

- ▶ 將包裝材料和運輸材料從內室中取出，若有保護膜的話，取出保護膜。
- ▶ 用溫水或溫和的肥皂液清潔內室和配件並徹底擦乾。
- ▶ 檢查設備門的密封條是否完全乾燥，若否，則將其擦乾。
- ▶ 若設備是以平放方式運輸，則應等待一小時後再開啟電源。

3 設備說明

3.1 結構



可更改左開門或右開門。必要時請與客服部門聯繫。

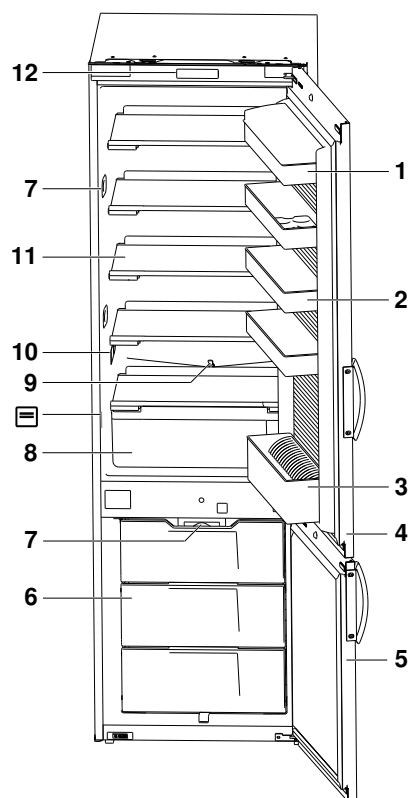

- 1 帶蓋側壁掛架
- 2 側壁掛架
- 3 側壁掛架附瓶架 *
(瓶架容量最大 1.5 公升)
- 4 冷藏室櫃門
- 5 冷凍室櫃門
- 6 冷凍抽屜
- 7 LED 照明 *
- 8 蔬菜保鮮抽屜
- 9 冷凝水出口
- 10 溫度感應器
- 11 托架
- 12 操作和顯示元件

 含序號 (SN) 的銘牌

* 視機型而定

3.2 操作和顯示元件

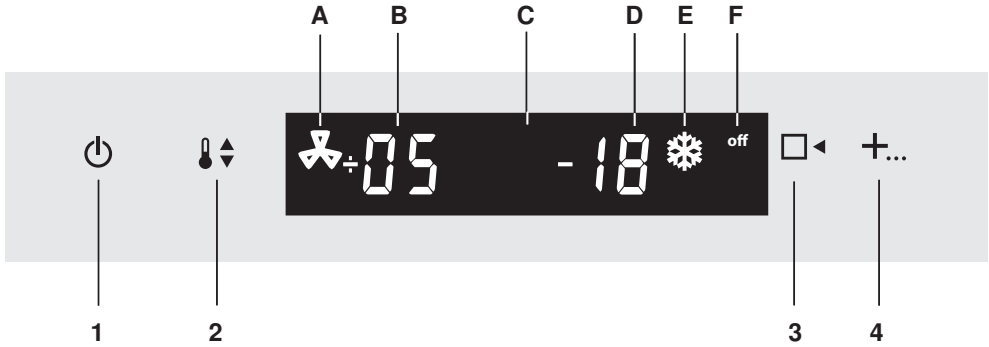

顯示

- A 速冷
- B 冷藏室溫度顯示
- C 顯示螢幕
- D 冷凍室溫度顯示
- E 速凍
- F 設備電源已關閉

按鍵

- 1 開/關
- 2 溫度設定；確認設定
- 3 格層預選
- 4 選擇特殊功能

4 操作

接通設備電源



- ▶ 將電源插頭插入插座。
 - 顯示螢幕右側會顯示《off》30 秒鐘。
 - 數位顯示《off》會在按下按鍵或開門之後顯示 30 秒鐘。
- ▶ 按住按鍵  3 秒鐘。
 - 設備電源已接頭。



新投入使用的設備需要約 15 個小時（裝有食物）才能達到正常的運行溫度。

設定冷藏室溫度

調節範圍介於 2 °C 和 9 °C 之間。

- ▶ 按下按鍵  3 秒鐘。
 - 冷藏室的溫度會在顯示螢幕中閃爍。
- ▶ 重複點擊按鍵 ，直到所需的溫度閃爍。
 - 若 5 秒鐘之內無進一步設定，則會採用所設定的溫度，且溫度顯示停止閃爍。
 - 將於數個小時之後達到所設定的溫度。





長時間開門或裝入溫熱食品會使顯示值與設定值時有偏差。



若點擊了按鍵 ，但之前沒有操作格層預選按鍵 ，將會發出雙重信號聲。

設定冷凍室溫度

設定範圍介於 -24 °C 和 -14 °C 之間。

- ▶ 按下按鍵  3 秒鐘。
 - 冷藏室的溫度會在顯示螢幕中閃爍。
- ▶ 重新點擊按鍵 。
 - 冷凍室溫度會在螢幕中閃爍。
- ▶ 重複點擊按鍵 ，直到所需的溫度閃爍。
 - 若 5 秒鐘之內無進一步設定，則會採用所設定的溫度，且溫度顯示停止閃爍。
 - 將於數個小時之後達到所設定的溫度。



長時間開門或裝入溫熱食品會使顯示值與設定值時有偏差。

關閉設備



- ▶ 按住按鍵  3 秒鐘。
 - 關閉設備電源
 - 數位顯示螢幕會顯示《off》30 秒鐘。
 - 數位顯示《off》會在按下按鍵或開門之後顯示 30 秒鐘。

若要停用設備，例如要維修或報廢：

- ▶ 將電源插頭從插座中拔出。
- ▶ 若長時間不使用設備：清空設備、進行除霜、清潔並敞開冷藏室門以及冷凍室門。

5 特殊功能

開啟特殊功能

	特殊功能	符號	備註
▶ 按住按鍵 + ...3 秒鐘。	速冷	 冷藏室溫度顯示旁邊	
▶ 再次點擊按鍵 + ...	速凍	 冷凍室溫度顯示的旁邊	
▶ 再次點擊按鍵 + ...	假期運轉模式	<i>OF / OP / CL</i> 冷藏室溫度顯示中	符號類型取決於型號
▶ 再次點擊按鍵 + ...	安息日模式	<i>S</i> 冷藏室溫度顯示中	<i>S</i> 將在啟動後亮起 30 秒鐘。

– 相應的符號會在顯示螢幕中閃爍。

- ▶ 點擊按鈕 。
- 已啟動特殊功能。
- 相應的符號會在顯示螢幕中亮起。

(提前)關閉特殊功能

- ▶ 按下按鍵 **+**... 3 秒鐘。
- ▶ 重複點擊按鍵 **+**...，直至選定所需的特殊功能。
- ▶ 點擊按鈕 。
- 已取消特殊功能。

5.1 速冷

若欲迅速冷卻大量食物，例如在採購之後，可使用速冷功能 。此時冷藏室溫度會調節為 2 °C 持續 24 小時。



在速冷模式期間，壓縮機會以更強的製冷功率運轉，因此噪音級會超過正常運轉時的噪音。壓縮機功率會持續提高，直到冷藏室溫度達到目標值或運轉超過最長持續時間。冷藏室的溫度目標值在 24 小時後會再次回復到先前設定的設定值。

 為防止已儲藏的食物升溫，在儲藏前要直接開啟 .

5.2 速凍

若要對例如採購之後的大量食物進行迅速冷凍，可使用速凍功能 。此時冷凍室的設定溫度會降至最冷的目標值 (-24 °C)，並維持 24 小時。

壓縮機會以更強的製冷功率運轉，因此噪音級會超過正常運轉時的噪音。壓縮機功率會持續提高，直到冷凍室溫度達到目標值或運轉超過最長持續時間。冷凍室的溫度目標值在 24 小時後會再次回復到先前設定的設定值。

 為防止已儲藏的食物退冰，在儲藏前直接開啟 .

5.3 假期運轉模式

假期運轉模式的操作方式取決於型號。

如果冷藏室溫度顯示中出現 *OF* 或 *OP*：

假期運轉模式中，只有冷凍室會繼續運轉。這個設定會持續維持，直到手動取消為止，即使發生斷電時也如此。

 請將冷藏室門保持打開狀態，以避免產生異味。

5.4 安息日模式

在安息日模式下，照明和所有顯示會關閉 28 小時。

6 玻璃隔板和側壁掛架

冷藏室的玻璃隔板和冷藏室內櫃門內的懸掛籃的高度可以調節。

 透過半塊玻璃隔板，可直立存放較高的容器。

6.1 安放側壁掛架

- ▶ 將側壁掛架向上推，然後拉出。
- ▶ 選擇所需要的高度。
- ▶ 將懸掛籃掛入門框凹口中。
- ▶ 將側壁掛架向下按到底。

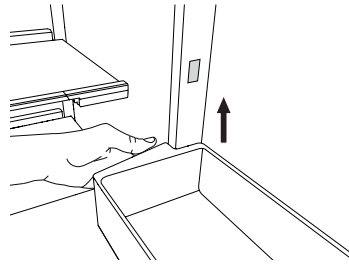

 最上方有蓋子的側壁掛架無法調整高度。

 在新設備上抽出側壁掛架時可能較為費力。

6.2 安放玻璃隔板

- ▶ 從兩側將閉鎖件向內拉並向下轉動。
 - 門扣卡入，並保持在這個位置。
- ▶ 將玻璃隔板從後面的導軌中拉出，然後放入所需的位置。
- ▶ 將門扣向上轉並放開，即可固定玻璃隔板。
 - 門扣卡入。

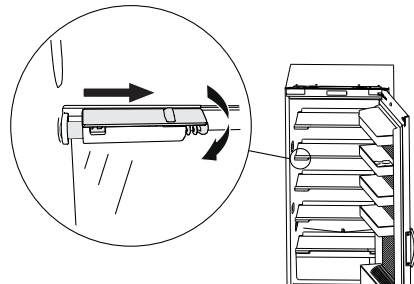

7 提示和竅門

7.1 使用設備的一般性提示

- 關閉設備門時，請確保密封條圍繞門框緊貼並完全密封。可以自行關閉的鉸鍊可協助做到這一點。開啟角度為 20 - 30° 時，設備門會自動關閉。
- 電子調節裝置每天為冷藏室除一次霜。因此冷藏室後壁上可見的結冰現象屬於普通現象。
- 若環境溫度較高，則後壁上會形成十分明顯的冰層。這屬於正常現象：因濕度較高時，設備內會有更多的水凝結並結冰。僅在必要時才手動為設備除霜。
- 冷藏物品不可接觸冷藏室的後壁，否則會凍住，而且在融解時水會流入冷藏室內。
- 將飲料和其他食品從室溫降至冷藏室溫度，視存放情形而定，需要數個小時的時間。
- 長時間開啟冰箱門會使冷藏區溫度明顯上升。
- 在關門時，請注意不要讓門緊靠或碰倒玻璃隔板上的物品。
- 會接觸到食品的表面和可觸及的排水系統，應定期清潔。
- 改變溫度設定不會影響製冷速度。速冷/速凍功能（取決於型號）會加快製冷速度。
- 若將非常熱或冷的物品（例如灌入瓶子的熱湯或解凍的物品）直接放在溫度感測器前，會對冰箱的溫度調節器產生不良影響：製冷程度會過低或過高。

7.2 食物存放

分類示範（分別從上至下）顯示了設備中適用於存放特定食物/食品各個區域。

玻璃隔板：

- 烘焙食品
- 熟食
- 奶製品
- 肉類、香腸、魚類

蔬菜屜盒內：

- 蔬菜、水果和沙拉

側壁掛架：

- 牛油和芝士
- 軟管包裝和蛋
- 小罐頭
- 小瓶子和利樂包裝
- 大瓶子（最大不超過 1.5 公升）

冷凍室：

- 冷凍和存放食物、製作冰塊



7.3 冷藏和冷凍提示

- 在放入食品/物品之前（例如在採購之前）啟用速冷/速凍功能（視機型而定）。
- 含有蛋白質或高油脂的食品相當敏感，保存期限也較短。
- 請注意最佳使用期限或有效期限。
- 冷藏室內的食品應妥善包裝或覆蓋，以免脫水變乾或是味道轉移。
- 已開罐頭的內容物應換裝到可封閉的容器內。
- 請將生肉和生魚用合適的容器保存在冷藏室裡，以免接觸到其他食品或是液體沾滴。
- 如需冷凍大量食品（最大冷凍容量請見銘牌），請使用最上層的屜盒。若在該處已有冷凍的食品，則將其放置在下層的屜盒中。
- 冷凍生鮮食品可能導致之前存放的冷凍食品升溫解凍。每次都儘量冷凍少量食品，避免接觸已冷凍的食品。
- 使用適合不同產品的包裝材料：冷凍袋、鋁箔或塑膠罐。儘可能不透氣密封包裝食品，可以避免凍灼。
- 不要重新冷凍已解凍的冷凍食品！經過烹飪之後（煮熟或煎好）的菜餚才可重新冷凍。
- 蔬菜在冷凍前先用水焯一下。茄子、青椒（辣椒）、西葫蘆、蘑菇、蘆筍和香料無需用水焯。
- 以下產品不適合冷凍：小蘿蔔、生菜、黃瓜、生殼蛋、煮熟的雞蛋、乳製品，如優酪乳、新鮮乳酪或凝乳和蛋黃醬。
- 儘量不要在室溫下或用暖器解凍冷凍食品。在冷藏室內輕緩地解凍食品。如需快速解凍，可以使用微波爐或蒸汽烤箱。

7.4 節能提示

- 屜盒、玻璃隔板和懸掛籃的順序儘可能保持初始狀態。這樣可保證最佳的溫度分佈和能源效率。
- 儘可能縮短設備門敞開的時間，並且只在需要時打開設備門。
- 請將溫熱或甚至發燙的食物/食品放在設備外冷卻。
- 將會釋放水份的食品裝在密閉的容器裡或蓋好，再放入冷藏室內。水份會使冰箱內壁結冰，並降低製冷功能。
- 為了確保最佳的空氣流通：不要將食物/食品放置過密集。

8 保養和維護

8.1 清潔

為保證能夠乾淨衛生地存放食物和食品，應始終保持內室的清潔。

 請勿使用腐蝕性的清潔劑或會劃傷表面的抹布進行清潔。清潔塑膠表面時，請注意不要用力按壓表面。

有損壞設備的危險。

- ▶ 在蔬菜屜盒和玻璃隔板上，可能會因為存放的食品、存放量和存放方式而形成冷凝水。定期用乾布擦拭冷凝水。
- ▶ 定期用溫和的肥皂液清洗內室並徹底擦乾。
- ▶ 只能使用稍微潤濕的抹布清潔操作和顯示元件。
- ▶ 定期檢查設備門密封條是否髒汙，必要時用軟刷和清水清潔，然後擦乾。

8 保養和維護

- ▶ 若長時間不使用，請關掉設備。清空設備、進行除霜、清潔，並敞開冷藏室和冷凍室的設備門。

 請注意，不要讓清潔用水通過冷凝水排放口流入蒸發皿內。
有損壞設備的危險。

8.2 除霜

冷藏室除霜

冷藏室會每天全自動除霜一次。

在除霜過程中，冷藏室內的溫度將上升，以便能除去冷藏室後壁上的冰。冷凝水會積聚在冷凝水構槽中，通過排水孔排出並在設備外部的蒸發皿中蒸發。

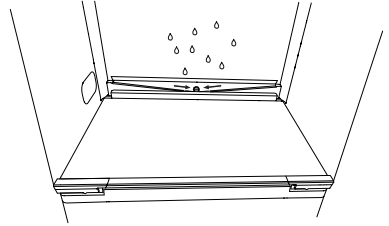

除霜後溫度將再次降到設定的目標值。

 請保持集水構槽和排水孔的清淨，以便冷凝水能夠毫無阻礙地流動。

- ▶ 上下移動和旋轉內建的綠色清潔器，以便清潔冷凝水排放口。

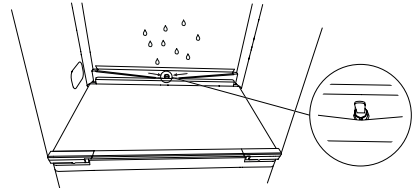

 如果不慎潑灑牛奶，並流入冷凝水排放通道中：

- ▶ 將一些廚房紙巾伸入排放通道，盡可能地吸收液體。
- ▶ 如果流入冷凝水排放通道超過 1 分升，且/或在一段時間之後產生嚴重異味：聯繫服務部門。

 如果有異物進入冷凝水排放通道：

- ▶ 用一根塑膠製的柔韌物體（如電纜捆線）小心地伸入排水孔，盡量取出異物。
- ▶ 不要使用堅硬或尖銳的物品，否則會損壞冷凝水排放通道及周邊部件。

冷凍室除霜

冰層過厚會妨礙到冷凍食物的製冷。結冰嚴重時應為冷凍室除霜。在除霜過程中，儘量將冷凍食物隔離（例如包在報紙中）放置在低溫的地方。

 請勿使用尖銳的物品清除冰塊或凍結物。請勿使用電氣加熱裝置或明火除霜。

- ▶ 將按鈕  切換到《off》。
- ▶ 拉出冷凝水排水管並將收集容器放在冷凝水排水管下方。
- ▶ 使冷凍室門保持打開狀態。

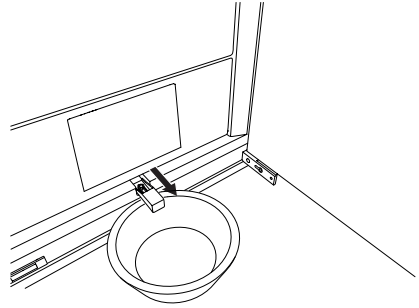

- ▶ 除霜之後，清潔並擦乾內室。
- ▶ 按下按鈕  將設備重新投入運行。

8.3 更換 LED 照明燈

 只能使用原廠製造商的 LED 照明燈。

- ▶ 斷開電源：拔出插頭或關閉保險絲。

冷藏室

- ▶ 按彈出 LED 照明燈。

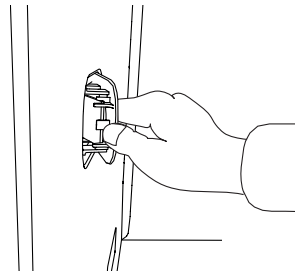

- ▶ 鬆開 LED 照明燈的插接連接 1。

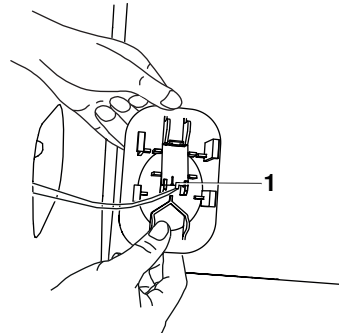

- ▶ 按照與以上相反的順序安裝新的 LED 照明。

9 噪音和警報

冷凍室 *

* 視機型而定

- ▶ 用兩根食指同時鬆開底部兩側的鎖定件，然後將透明罩蓋的上部邊緣向下拉。

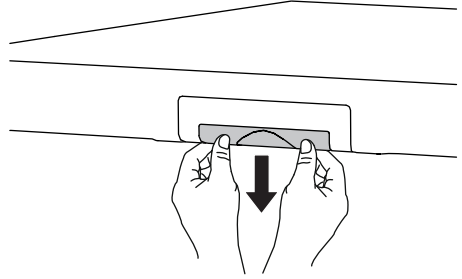

- ▶ 將 LED 照明燈下部邊緣處的鎖定件向後按並彈開。

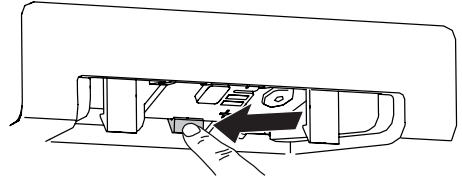

- ▶ 拔下側面的插接連接。

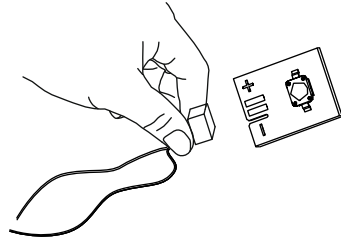

- ▶ 按照與以上相反的順序安裝新的 LED 照明。

9 噪音和警報

9.1 運轉噪音

在運行期間，可能會出現不同聲響。即使冰箱已設計有降低噪音功能，但有些聲響仍無法避免。視冰箱尺寸、安裝位置情形、冷卻需求（例如快速冷藏）、裝設位置溫度和安裝環境的不同而定，會出現一些聲響。壓縮機啟動之後，會立即可以聽到運轉聲響，但運行一段時間之後聲音就會變小。

出現異常聲響的原因通常是因為不當安裝。冰箱必須垂直並穩固安裝。安裝在開放式廚房或空間隔板中的冰箱，平常運行時聲音會較大。這並不是缺陷，而是由於安裝方式/建築設計所引起。

關鍵詞	原因	備註
嗡鳴聲	製冷機	製冷機的正常工作噪音；噪音強度取決於設備大小以及壓縮機馬達與負載相關的轉速。
咕嚕聲、水泡聲、瀉沙聲	冷卻迴路	正常運轉噪音，冷卻劑在冷卻迴路中流動造成。
嘶嘶聲	冷卻迴路	冷卻劑噴入蒸發器時發出的正常運轉噪音。
吱嘎聲	玻璃隔板、籃筐、側壁掛架、裝載物等	安放內部各部件時應固定好，部件之間不要接觸。
喀噠聲	外殼	一般取決於溫度的材料應力延伸，例如塑膠、絕緣件。
咔嚓聲	閥門	切換閥門的正常切換噪音。

9.2 警告和警報信號

開啟設備門時發出的警告

冷藏室或冷凍室門持續打開幾分鐘後，會發出以下警報信號：

2 分鐘之後	LED 每 15 秒鐘閃爍一次。
3 分鐘之後	LED 每 5 秒鐘閃爍一次。
4 分鐘之後	LED 每秒鐘閃爍一次。
10 分鐘之後	會發出聲響警報，持續 3 分鐘。每過 30 分鐘重新發出聲響警報。

溫度警報

冷藏室溫度超過所設溫度值 10 °C 時，或冷凍室溫度高於 -9 °C 時，會發出警報聲。

確認警報

- ▶ 點擊任意按鍵。
- ▶ 欲排除故障，請參見自行排除故障。



啟用安息日模式之後，不會顯示視覺警告提示。

10 自行排除故障

本章節列舉出能夠在執行所述過程後自行簡易排除的故障情形。若無法排除故障，請您與客戶服務部聯繫。在您聯繫客戶服務部之前：

- ▶ 請記下 SN 號碼（可在銘牌上看到）和
- ▶ 以及如何出現故障的事發順序的說明。

故障	可能的原因	排除故障
冰箱無法運作。	▪ 供電中斷。	▶ 檢查供電。
	▪ 保險絲或斷路器觸發多次。	▶ 更換電源保險絲。
	▪ 冰箱故障。	▶ 重新接通斷路器。
照明燈無作用。	▪ LED 照明燈故障。	▶ 與客戶服務部聯繫。
燈光閃爍。	▪ 冰箱門開啟超過 2 分鐘。	▶ 更換 LED 照明燈。
	▪ 冰箱門未正確關妥。	▶ 關上冰箱門。
故障	可能的原因	排除故障
故障顯示 F_{-}	▪ 有多種會引發 «F» 訊息的情況。	▶ 與客戶服務部聯繫。
故障顯示 $F_{!}$	▪ 冷藏室裡的溫度感測器故障。	▶ 與客戶服務部聯繫。 – 冰箱進入緊急運行模式。會以與溫度感測器故障前相同的功率來替冷藏室保冷。
故障	可能的原因	排除故障
故障顯示 F_{2}	▪ 冷凍室裡的溫度感測器故障。	▶ 與客戶服務部聯繫。 – 冰箱進入緊急運行模式。會以與溫度感測器故障前相同的功率來替冷凍室保冷。
故障	可能的原因	排除故障
溫度顯示器閃爍。	▪ 冷藏室溫度比設定的溫度高 10 °C，或是冷凍室溫度高於 -9 °C。	▶ 請勿將溫熱的儲藏物直接放在溫度感測器旁邊。
	▪ 電源曾經中斷。閃爍的溫度顯示器在冰箱重新啟動時會顯示溫度。	▶ 若冰箱裡沒有溫熱的儲藏物：聯繫客戶服務部。
		▶ 點擊任何一個按鍵。 – 溫度顯示器會顯示所設定的溫度。
		▶ 檢查冷藏與冷凍物品，若品質已明顯變差，應予以丟棄。

11 技術規格

產品規格資料

▶ 參見銘牌、能源標籤和 www.vzug.com 上的內容

外部尺寸

▶ 參見安裝說明書

電氣連接

▶ 參見銘牌

11.1 食品安全表面

材質	鐵氟龍	橡膠、矽烷	聚苯乙烯、聚苯硫醚、聚丙烯、聚對苯二甲酸丁二酯、丙烯腈-苯乙烯	玻璃	不鏽鋼
GB 4806.1-2016			X	X	
GB 4806.5-2016				X	
GB 4806.6-2016			X		
GB 4806.7-2016			X		

11.2 溫度測量

冷藏室和冷凍室溫度是根據國際通用的標準所測量得出。自行測量的結果可能不準確，不適用於檢查溫度精確度。

11.3 檢驗機構的提示

如需冷凍大量食物（參見銘牌），必須使用最上方的屜盒。為此必須在存放食品前直接啟用特殊功能 。

12 廢棄處理

12.1 包裝



禁止兒童在任何情況下使用包裝材料，有受傷與窒息危險。妥善存放包裝材料，或是以環保方式丟棄。

12.2 安全

請確實停用冰箱，以避免不當使用而引發意外（例如兒童嬉戲）：

- ▶ 切斷冰箱電源。若冰箱固定安裝時，要由具證照的電氣技師進行。然後將冰箱上的電源線切斷。

12.3 廢棄處理



- 此「垃圾筒劃掉」的符號表示，必須透過廢電子電機設備指令 (WEEE) 進行單獨廢棄處理。此類設備可能含有危險和危害環境的物質。
- 此類設備必須送到指定收集地點廢棄以進行電氣和電子設備回收處理，不得丟棄於不分類的家用垃圾中。如此，您將對資源保護與環境保護作出一份貢獻。
- 更多相關資訊，請洽詢當地主管機關。

13 索引

符號	
冰箱安裝	4
冰箱廢棄處理	20
安全提示	
一般	4
冰箱安裝	4
冰箱特有的	4
按規定使用	5
安息日模式	11
有效範圍	2
冷凍室溫度顯示	8, 24
冷凝水排放通道	14
冷藏室溫度顯示	8, 24
技術問題	23
技術規格	19
投入使用	5, 7
使用說明	5
延長保用期	23
服務 技術支援	23
保養和維護	13
型號	2
故障排除	18
故障顯示	
F	18
F1	18
F2	18
冰箱無法運作	18
溫度顯示器閃爍	18
照明燈無作用	18
燈光閃爍	18
玻璃隔板	11
食品安全測試	19
首次投入使用	5, 7
格層預選	8, 24
特殊功能	8, 24
開啟	10
除霜	14
假期運轉模式	11
側壁掛架	11
接通設備電源	8
接通電源	8
清潔	13
產品規格資料	19
符號	4
設定溫度	
冷凍室	9
冷藏室	9
速冷	10
速凍	10
備註	22
提示	12
結構	7
開/關	8, 24
溫度設定	8, 24
溫度測量	19
電氣連接	19
銘牌	7, 19, 23
廢棄處理	20
操作	8
操作和顯示元件	8
機型名稱	2
機型號	2
檢驗機構	19
聲響	16
警告	17
警報信號	17

備註

14 服務和技術支援

 在章節《自行排除故障》中介紹了有關排除較小運行故障的重要提示。按照這些提示去操作，您便可無需技術服務人員上門服務，因而節省由此可能產生的費用。

V-ZUG 保用資訊見 www.vzug.com →服務

→保用資訊。請仔細通讀。

請立即在 www.vzug.com →服務

→保用資訊登記下註冊您的設備。冰箱保用期間您將會在可能出現故障的情況下享受到最佳服務。註冊時您需要序列號（SN）以及冰箱名稱。這些資訊您可在冰箱的型號銘牌上找到。我的冰箱資訊：

SN：_____ 設備：_____

如果您聯絡 V-ZUG，則請始終準備好此設備資訊。十分感謝。

銘牌  位于蔬菜屨盒左邊。

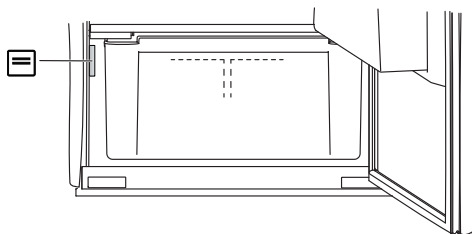

您的維修委託

在網站 www.vzug.com →服務→服務號碼下您可找到離您最近的 V-ZUG 服務中心電話號碼。

技術問題，配件，延長保用期

V-ZUG 也很樂意幫助您解答一般性行政及技術諮詢、接受配件和備件訂購或協助您了解進一步的服務合同資訊。

快速參考卡片

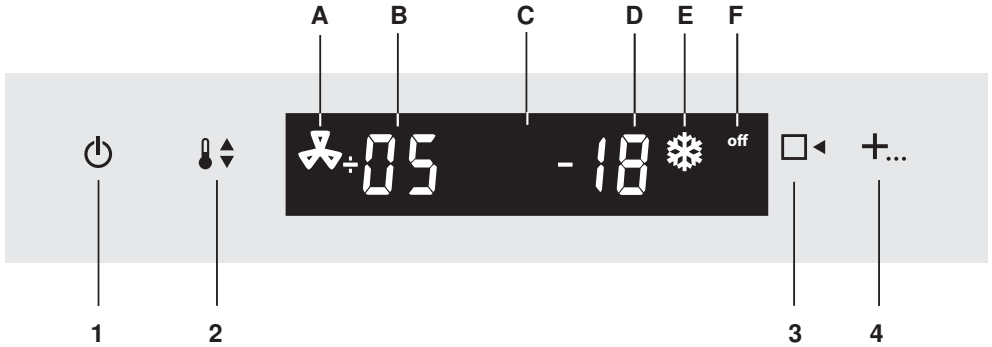

顯示

- A 速冷
- B 冷藏室溫度顯示
- C 顯示螢幕
- D 冷凍室溫度顯示
- E 速凍
- F 設備電源已關閉

按鍵

- 1 開/關
- 2 溫度設定；確認設定
- 3 格層預選
- 4 選擇特殊功能



10180105



1028609-R03

