

Notice d'installation

Champ de cuisson vitrocéramique, wok à induction
Sans cadre, pour le montage à fleur de plan de travail



J31010.121-0

13.8.12 WIMA



Seul un personnel compétent est habilité à effectuer l'installation. Toutes les étapes de travail doivent être effectuées et contrôlées dans l'ordre, complètement.

Domaine de validité

Cette notice d'installation est valable pour le modèle: **31010** (GK16TIWS.1F)

Remarques générales



En cas de montage dans un matériau inflammable, respecter impérativement les directives et normes pour les installations basse tension et la protection contre les incendies.

Plaque signalétique

La plaque signalétique se trouve à gauche à côté de la plaque de raccordement.

- Coller la deuxième plaque signalétique fournie de manière accessible, derrière la façade du meuble d'encastrement se trouvant en bas.

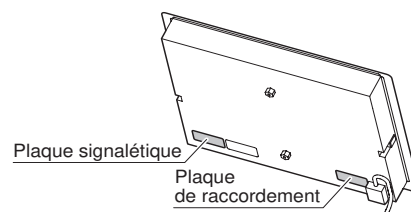

Accessoires d'installation fournis

Désignation	N° d'article
Notice de pose du mastic	J004.131
Jeu de bandes d'étanchéité	H6.2142
Poêle wok, set Composé d'un wok, d'un couvercle, d'un égouttoir, d'un support	H6.2596

Accessoires

Désignation	N° d'article
Jeu d'équerres en acier Taille 40	H6.3771
Colle rapide pour l'installation des équerres en acier Permabond F246, avec activateur, tube de 50 ml. Fourni par Silitech AG, 3008 Berne.	B11 502
Jeu de pose de mastic Jeu complet, avec détergent, couche de fond type 1105, cartouche avec colle silicone noire, avec buse. Convient pour tous les matériaux de revêtement absorbants (bois et pierres naturelles comme le marbre ou le granite).	86.3928.85
Couche de fond spéciale type 107 Convient pour les matériaux de revêtement non absorbants (ne convient pas pour le polyéthylène, le polypropylène ou le téflon).	45.2771.76

Raccordements électriques



Seul un personnel compétent est habilité à effectuer les raccordements électriques, en respectant les directives et normes pour les installations basse tension ainsi que les ordonnances des compagnies d'électricité locales.

Un appareil prêt à brancher ne doit être branché que sur une prise à contact de protection installée conformément aux directives. Dans l'installation domestique, prévoir un dispositif de séparation du secteur sur tous les pôles avec intervalle de coupure de 3 mm. Les commutateurs, dispositifs enfichables, disjoncteurs automatiques et fusibles, librement accessibles après l'installation de l'appareil et commutant tous les conducteurs polaires, sont considérés comme des dispositifs de séparation fiables. Une mise à la terre correcte et des conducteurs neutre et de protection posés séparément garantissent un fonctionnement sûr et sans défaillances. Après le montage, il doit être impossible de toucher les pièces conduisant la tension et les lignes isolées. Contrôler les anciennes installations.

- La plaque signalétique donne des indications sur la tension secteur, le type de courant et le type de protection nécessaires.
- Hauteur d'utilisation des appareils: jusqu'à max. 2 000 m d'altitude
- L'appareil est équipé d'un câble de raccordement qui doit être raccordé à une boîte de dérivation fournie par le client.

Notice d'installation

Champ de cuisson vitrocéramique, wok à induction
Sans cadre, pour le montage à fleur de plan de travail



J31010.121-0

13.8.12 WIMA

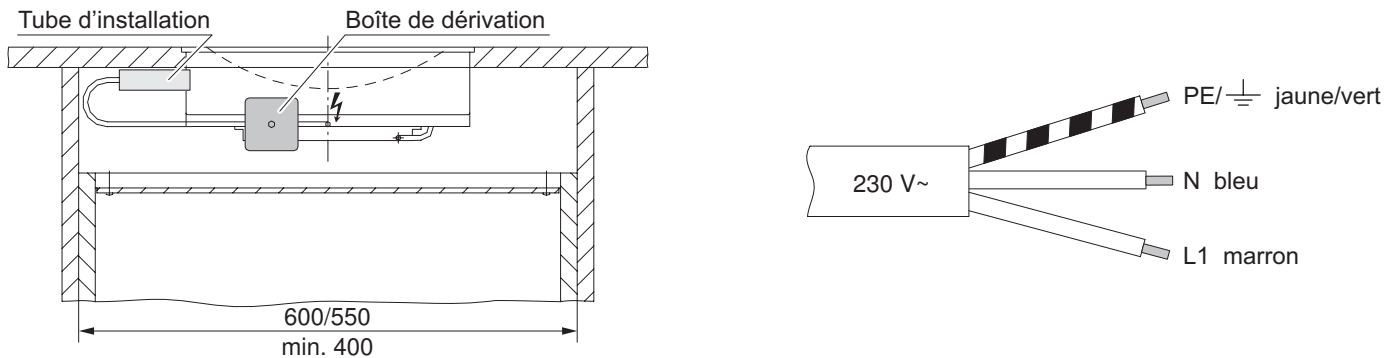

Message d'erreur U400



Mauvais raccordement:

Un conducteur polaire a été raccordé sur la borne de raccordement pour conducteur neutre.

Débrancher rapidement l'appareil du réseau!

Installation

Indications

- La surface de travail doit être plane.
- Afin de garantir une bonne aération, un espace d'une hauteur de 17,5 mm doit se trouver sous l'appareil.
- L'appareil est construit sur une planche intermédiaire, qui doit être démontable par le bas.
Exigence de sécurité: démontable avec des outils.
- Largeur de bord entre les découpes d'appareils adjacents, dans des revêtements en pierre:
La largeur du bord est déterminée par le fabricant du revêtement en pierre. Selon les propriétés de la pierre, la largeur de bord minimale peut varier de 40 à 60 mm et peut être renforcée en dessous.

Notice d'installation

Champ de cuisson vitrocéramique, wok à induction
Sans cadre, pour le montage à fleur de plan de travail



J31010.121-0

13.8.12 WIMA

Montage

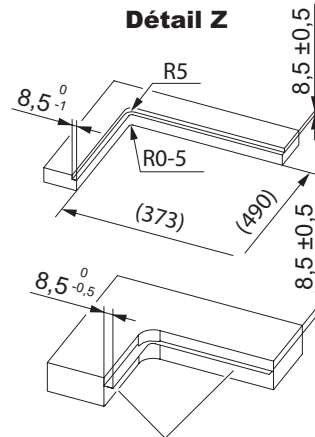
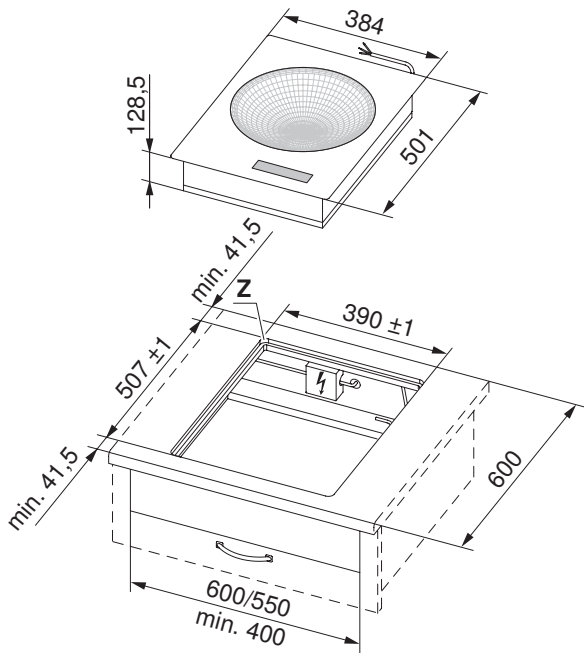

Equerre en acier collée ou vissée
(colle, voir «Accessoires»)

1. Etablir une découpe précise.

- La surface de pose peut être fraisée ou créée par le montage de tasseaux en bois/en pierre ou avec un jeu d'équerres en acier (voir «Accessoires»).



L'accès à l'appareil par dessous doit être assuré sur toute la surface de la découpe. En cas de maintenance, le générateur d'induction avec la tôle d'appui peut être démonté par le bas. Les caches anti-contact doivent pouvoir être dévissés.

2. Préparer la découpe et l'appareil conformément aux indications de la notice de pose du mastic fournie.



Afin d'éviter un montage en saillie, décaler la plaque céramique de 0-1 mm vers le bas par rapport au plan de travail.

3. Procéder soigneusement à la pose du mastic autour de l'appareil et laisser les joints en silicone sécher pendant au moins 24 heures.

4. Etablir le raccordement au réseau électrique avant d'insérer l'appareil.

Symétrique par rapport à la largeur de la niche

