

Köksfläkt

Levante

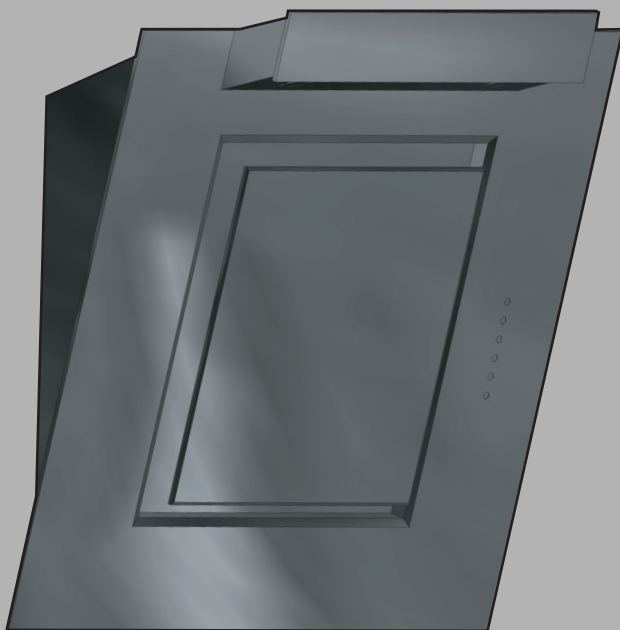

Bruksanvisning

Tack för att du valt att köpa en av våra produkter. Din ugn uppfyller höga krav och är lätt att använda. Ta dig ändå tid att läsa denna bruksanvisning. Då blir du förtrogen med din ugn och kan använda den optimalt och störningsfritt.

Observera säkerhetsanvisningarna.

Ändringar

Text, bild och data motsvarar aktuell teknisk nivå för ugnen vid tryckningen av denna bruksanvisning. Vi förbehåller oss rätten att göra ändringar i syfte att vidareutveckla.

Symboler som används



Kännetecknar alla anvisningar som är viktiga för säkerheten. Om de inte följs kan det leda till skador, skador på maskinen eller utrustningen!

- Markerar arbetssteg som måste utföras i ordningsföljd.
- Beskriver maskinens reaktion vid ett arbetssteg.
- Markerar en uppräknig.



Kännetecknar användbara anvisningar.

Giltighetsområde

Modellnumret motsvarar de första 3 siffrorna på typskylten. Denna bruksanvisning gäller för modellen:

| Typ | Modell nr | Mätssystem |
|-------|-----------|------------|
| DW-L9 | 990 | 90 |

Avvikelser från utförandet nämns i texten.

Innehåll

| | | |
|-----------|---|-----------|
| 1 | Säkerhetsanvisningar | 4 |
| 1.1 | Före den första idrifttagningen | 4 |
| 1.2 | Ändamålsenlig användning | 5 |
| 1.3 | Om det finns barn i hushållet | 5 |
| 1.4 | Angående användning | 6 |
| 2 | Beskrivning av köksfläkten | 8 |
| 2.1 | Frånluftsmodell | 8 |
| 2.2 | Modell med återcirkulation | 8 |
| 2.3 | Utrustning | 9 |
| 2.4 | Uppbyggnad | 9 |
| 2.5 | Manöver- och displayelement | 10 |
| 3 | Användning | 11 |
| 3.1 | Intensivsteg | 11 |
| 3.2 | Belysning | 12 |
| 4 | Skötsel och underhåll | 13 |
| 4.1 | Rengöra kåpan | 13 |
| 4.2 | Metall-fettfilter | 14 |
| 4.3 | Rengöra och byta metall-fettfiltret och Longlife-filtret med aktivt kol | 16 |
| 4.4 | Byta halogenspottar | 19 |
| 5 | Åtgärda störningar på egen hand | 20 |
| 5.1 | Vad ska jag göra när... | 20 |
| 6 | Tillbehör och reservdelar | 21 |
| 7 | Tekniska data | 22 |
| 8 | Avfallshantering | 23 |
| 9 | Anteckningar | 24 |
| 10 | Register | 26 |
| 11 | Reparation-Service | 27 |

1 Säkerhetsanvisningar



Maskinen motsvarar aktuell teknik och vedertagna säkerhetstekniska regler. Förutsättning för att undvika skador och olyckor är en korrekt användning av maskinen. Observera alla anvisningar i denna bruksanvisning.

Enligt IEC 60335-1 gäller föreskrifterna:

- Personer (och barn), som på grund av fysiska, sensoriska eller mentala funktionshinder eller på grund av oerfarenhet eller ovetande inte kan använda maskinen på ett säkert sätt, får inte använda maskinen utan uppsikt eller hjälp av en ansvarig person.

1.1 Före den första idrifttagningen

- Köksfläkten får endast installeras och anslutas till elnätet i enlighet med de separata installationsanvisningarna. Låt en utbildad installatör/elektriker utföra de nödvändiga arbetena.
- Bortskaffa förpackningsmaterialet i enlighet med de lokala bestämmelserna.

1.2 Ändamålsenlig användning

- Köksfläkten är avsedd för utsugning av os över en spis i hushållet.
- Reparationer, förändringar eller manipulation av eller i köksfläkten, särskilt de strömförande delarna, får endast utföras av tillverkaren, dennes kundtjänst eller en person med liknande kvalifikationer. Felaktiga reparationer kan leda till allvarliga olyckor, skador på köksfläkten och inredningen samt till driftstörningar. Vid driftstörning av fläkten eller vid ett reparationsuppdrag ska anvisningarna i kapitlet **REPARATION-SERVICE** följas. Vänd dig vid behov till vår kundtjänst.
- Endast originalreservdelar får användas.
- Behåll bruksanvisningen och förvara den så att du när som helst kan konsultera den. Låt bruksanvisningen och installationsanvisningen följa med köksfläkten om du säljer den eller överlåter den till tredje part. Den nye ägaren kan använda köksfläkten på rätt sätt och ta del av denna information.

1.3 Om det finns barn i hushållet

- Förpackningsdelar, t.ex. folie och polystyren, kan vara farliga för barn. Kvävningsrisk! Håll förpackningsdelar utom räckhåll för barn.
- Köksfläkten är avsedd att användas av vuxna som känner till innehållet i den här bruksanvisningen. Barn uppfattar ofta inte riskerna vid hanteringen av elektriska apparater. Se till att barnen står under uppsikt och låt dem inte leka med ugnen – det finns risk för att de skadar sig.

1.4 Angående användning

- Om det finns synliga skador på köksfläkten ska du inte ta den i drift och vända dig till vår kundtjänst.
- Så fort en funktionsstörning upptäcks måste köksfläktens strömförsörjning brytas.
- Om köksfläktens anslutningskabel är skadad måste den bytas av kundtjänst för att undvika risker.
- Obs! Åtkomliga delar kan bli varma vid matlagning.
- Det är inte tillåtet att flambera under köksfläkten. Fettfilter med ansamlat fett kan då antändas, vilket kan leda till eldsvåda.
- Om du friterar på spisen måste du hålla kontinuerlig uppsikt över den utrustning som används. Oljan som används i frityrgrytan kan självantända vid överhettning och orsaka eldsvåda. Därför måste oljans temperatur övervakas och hållas under antändningspunkten. Se till att oljan är ren. Smutsig olja självantänder lättare.
- Rengöringsintervallen måste upprätthållas. Om denna anvisning inte följs kan det finnas risk för brand på grund av alltför kraftig fettansamling i fettfiltret.
- De enskilda plattorna på spisen får endast användas när det står ett fyllt kokkärl på dem, så att köksfläkten och köksinredningen inte skadas av för kraftig värmepåverkan. Öppna hållar på spisar som drivs med olja, gas, ved och kol måste undvikas.
- När utsugsfläkten är i drift måste en tillräcklig friskluftstillförsel vara säkerställd för att undvika störande undertryck i köket, samt för att möjliggöra en optimal utsugning av frånluft.
- Undvik tvärdrag som skulle kunna blåsa bort oset över spisen.

- Om andra anordningar – som drivs med gas eller andra bränslen – används samtidigt måste en tillräcklig friskluftstillförsel vara säkerställd. Detta gäller inte för fläktar med återcirkulation.
- Om fläkten används samtidigt med eldning (t.ex. ved-, gas-, olje- eller koleldade uppvärmningsanordningar) är riskfri drift endast möjlig om undertrycket i rummet där köksfläkten är placerad inte överskrider 4 Pa (0,04 mbar). Risk för förgiftning! En tillräcklig friskluftstillförsel måste vara säkerställd, t.ex. genom öppningar som inte kan stängas i dörrar eller fönster samt i anslutning till ventilationskanaler för till-/frånluft eller genom andra tekniska åtgärder.
- Vid underhållsarbeten på köksfläkten ska strömförsörjningen brytas, även vid byte av lampor (skruva ur säkringarna helt eller stäng av automatsäkringens eller dra ur nätkontakten).
- Vid rengöringsarbeten ska du se till att inget vatten kan tränga in i köksfläkten. Använd endast en lätt fuktad trasa. Spola aldrig av köksfläkten in- eller utvändigt med vatten eller med en ångrengöringsapparat. Vatten som tränger in kan orsaka skador.

2 Beskrivning av köksfläkten

Köksfläkten är avsedd för utsugning av os över en spis i hushållet. Denna modell kan användas som frånluftsfläkt eller med återcirkulation.

2.1 Frånluftsmodell

Det os som bildas över spisen sugts bort med en fläkt. Frånluften renas genom metall-fettfiltret och leds utomhus via en stuts med inbyggd backventil samt frånluftsledningen.



Under drift måste tillräcklig tillförsel av frisk luft säkerställas. Frånluft kräver tilluft.

2.2 Modell med återcirkulation

Det os som bildas över spisen befrias till stor del från störande lukter via ett aktivt kolfilter i anslutning till metall-fettfiltret och leds tillbaka i rummet via luftspalterna som finns upptill i fläkten.



Om köksfläkten inte är försedd med ett aktivt kolfilter ska detta beställas och monteras före idrifttagningen.

2.3 Utrustning

- 1 utsugsfläkt
- Belysning
- 1 metall-fettfilter
- 1 Longlife-filter med aktivt kol (ingår inte i leveransen)

Utsugsfläkten har 4 effektsteg

- 1 = låg, 2 = medel, 3 = hög sugeffekt, samt intensivsteget.
- Steg 1–3 är avsedda för kontinuerlig drift.
- Intensivsteget är avsett för kortvarig, intensiv utsugning av os, t.ex. vid stekning. Intensivsteget kan användas i 5 minuter.

2.4 Uppbyggnad

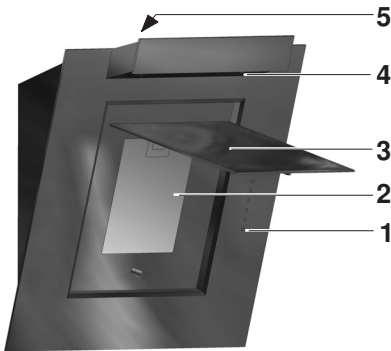

- 1 Manöverelement
- 2 Metall-fettfilter för frånluftsmodell
eller
Metall-fettfilter i kombination med Longlife-filter med aktivt kol för modell med återcirkulation
- 3 Glasskiva, fällbar
- 4 Belysning
- 5 Luftåterföring vid modell med återcirkulation

2.5 Manöver- och displayelement



Belysning PÅ/AV



Intensivt fläktsteg



Fläktsteg 3



Fläktsteg 2



Fläktsteg 1/mättnadsindikator filter



Stänga av







Blinkar: Rengöra fettfiltret (frånluftsmodell)
Rengöra fettfiltret och Longlife-filtret med aktivt kol (modell med återcirkulation)



Beroende på modell och utrustning kan detaljer i utförandet avvika från det beskrivna standardutförandet.

3 Användning

Slå på köksfläkten





- Genom att trycka på knapp // eller  slår du på köksfläkten på fläktsteg 1, 2, 3 eller Intensivt.
 - Det aktuella fläktsteget indikeras genom att den motsvarande knappen lyser.



Vi rekommenderar att du kör köksfläkten i 5 minuter på fläktsteg 1 innan du påbörjar matlagningen. Välj de lägre fläktstegen vid normalt matos och de högre fläktstegen vid mycket kraftig os- och luktutveckling.

3.1 Intensivsteg

Intensivsteget kan väljas när köksfläkten är påslagen eller när den är avstängd.

- Trycker du på knappen  sätts intensivsteget på i 5 minuter.
 - Knappen  lyser.
 - Efter 5 minuter återgår köksfläkten till eventuellt tidigare valt fläktsteg.
 - Om du väljer intensivsteget när köksfläkten är avstängd stängs den av efter 5 minuter.
- Trycker du på knapp / eller  kan du stänga av intensivsteget innan de 5 minuterna förflutit.

Stänga av köksfläkten

- Genom att trycka på knappen  stänger du av fläktfunktionerna.



Låt fläkten vara på i ytterligare ca 15 minuter efter avslutad matlagning, så att lukten sugts ut.

3.2 Belysning

- ▶ Trycker du på knappen  tänds belysningen.
- ▶ Trycker du på knappen  igen släcks belysningen.



Belysningen kan användas oberoende av om köksfläkten är igång eller inte.

Mättnadsindikator fettfilter och Longlife-filter med aktivt kol

Efter 40 drifttimmar blinkar knappen . Mättnadsgraden är nådd och fettfiltret och Longlife-filtret måste rengöras.

4 Skötsel och underhåll

4.1 Rengöra kåpan



Se till att det inte tränger in vatten i kåpan! Vatten i kåpan kan leda till skador.

Använd inte skurmedel, skursvampar, stålull o.s.v. för rengöringen. Det skadar ytan.

Skruva ur säkringen eller stäng av automatsäkringen.

Rengöra utsidan/insidan

- Tryck på knappen ○ i 3 sekunder.
 - Elektroniken stängs av och lysdioden slocknar.
- Rengör utsidorna med en lätt fuktad trasa – eventuellt med lite diskmedel – och torka.

På insidan kan det bildas avlagringar av fett och kondensvatten bredvid fettfiltren.

- Rengör med en lätt fuktad trasa – ev. med lite diskmedel – och torka.
- Tryck på knappen ○ i 3 sekunder efter rengöringen.
 - Elektroniken kopplas på och lysdioden lyser igen.

4.2 Metall-fettfilter

Filtret kan rengöras.

Demontera

- Fäll upp glasskivan **1**.
- Tryck ned handtaget **2**, fäll fettfiltret **3** framåt och lyft ut det ur hållaren **4**.



Se till så att filtret inte skadas.

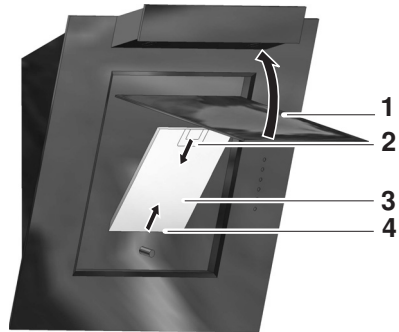

Rengöring

Vid normal användning måste fettfiltret rengöras minst en gång i månaden, eller varje gång kontrolllampan ■ blinkar. Med optimal skötsel kan fettfiltret användas hur länge som helst.

- Rengör fettfiltret i diskmaskin.
- Välj diskmaskinsprogrammet "Intensiv" – respektive "Stark" – med varm försköljning.





Fettfiltret kan missfärgas p.g.a. rengöringen. Detta inverkar dock inte på något sätt på filtrets kapacitet.

Om du inte har tillgång till diskmaskin:

- Rengör fettfiltret i diskvattenbad.
- Lägg fettfiltret i blöt i varmt diskvatten i ca 2 timmar, rengör det därefter med diskborste och skölj ur det noggrant med rent vatten.

Montera

- Sätt i fettfiltret **3** nedtill i hållaren **4**.
- Tryck ned handtaget **2** och låt fettfiltret **3** haka i upptill i hållaren.
- Fäll ned glasskivan **1**.
- Håll knappen  intryckt i minst 3 sekunder.
 - Den blinkande knappen  slocknar.

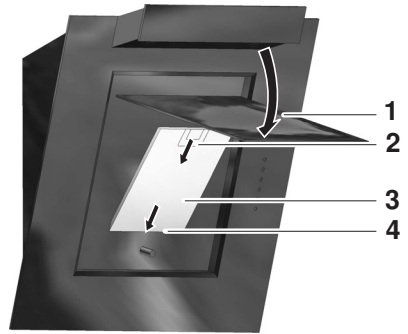

4.3 Rengöra och byta metall-fettfiltret och Longlife-filtret med aktivt kol

Longlife-filtret med aktivt kol används endast på modellen med återcirkulation.



Efter ca 3 år måste Longlife-filtret med aktivt kol bytas ut eftersom dess förmåga att absorbera lukt avtar. Det smutsiga Longlife-filtret med aktivt kol kan slängas med det osorterade hushållsavfallet.

Longlife-filtret med aktivt kol kan rengöras och återaktiveras. Vid normal användning av köksfläkten bör Longlife-filtret med aktivt kol rengöras varje månad, eller varje gång kontrollampan ■ blinkar.

Det kan rengöras i diskmaskin med 65 °C (program "Intensiv" resp. "Stark"). Det bör rengöras separat, så att inga matrester kan fastna på filtret.

Om inget annat är möjligt kan filtret också läggas i blöt i diskhon i en timme, med en vattentemperatur på 60 °C och vanligt diskmedel. Skölj därefter noggrant.

För att återaktivera det aktiva kolet ska filtret torkas i ugn utan fettfiltret.

- Välj över-/undervärme eller varmluft 100 °C och låt filtret torka i 60 minuter på gallret.

Demontera

- Fäll upp glasskivan **1**.
- Tryck ned handtaget **2**, fäll fettfiltret **3** framåt och lyft ut det ur hållaren **4**.

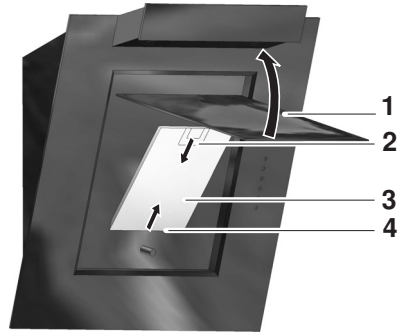

- Tryck fästgallrets **5** alla fästordningar **6** inåt och ta ut fästgallret **5** med Longlife-filtret med aktivt kol **7** ur fettfiltret **3**.

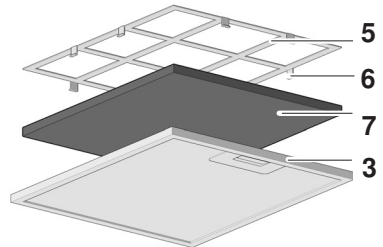



Rengöring

- Rengör fettfiltret **3** (se avsnittet "Rengöring" i "Metall-fettfilter").
- Rengör och återaktivera Longlife-filtret med aktivt kol **7** (se "Rengöra och byta metall-fettfiltret och Longlife-filtret med aktivt kol").
Se till att filtret inte skadas. Vid behov ska de förbrukade Longlife-filtret med aktivt kol ersättas med ett nytt.

Montera

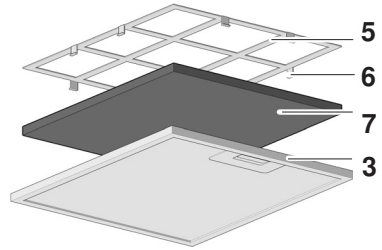
- Placera Longlife-filtret med aktivt kol **7** på fettfiltret **3**.
- Haka i fästgallrets **5** alla fästordningar **6** i fettfiltrets ram.



- Sätt i fettfiltret **3** nedtill i hållaren **4**.
- Tryck ned handtaget **2** och låt fettfiltret **3** haka i upptill i hållaren.
- Fäll ned glasskivan **1**.
- Skruva i säkringen resp. slå på automat-säkringen.
- Håll knappen  intryckt i minst 3 sekunder.
 - En ljudsignal hörs.
 - Kontrolllampan  slocknar.

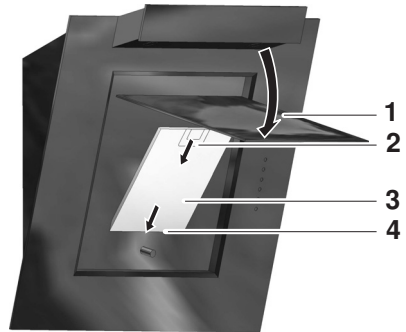

4.4 Byta halogenspottar



Skruva ur säkringen eller stäng av automatsäkringen.

Halogenspottar blir varma när de är tända! Låt dem svalna först.

- Använd en fin skruvmejsel och en duk (till skydd) och bänd försiktigt loss halogenspotten ur hållaren underifrån och dra ut den.
- Lossa den 2-poliga stickkontakten från halogenspotten. Dra inte i kabeln!
- Avlägsna hållaren från halogenspotten.
- Ersätt den defekta halogenspotten med samma typ (max 20 watt).
- Sätt tillbaka hållaren på halogenspotten.
- Sätt i den 2-poliga stickkontakten i halogenspotten.
- Sätt i den kompletta halogenspotten i köksfläkten.
- Skruva i säkringen igen resp. slå på automatsäkringen.

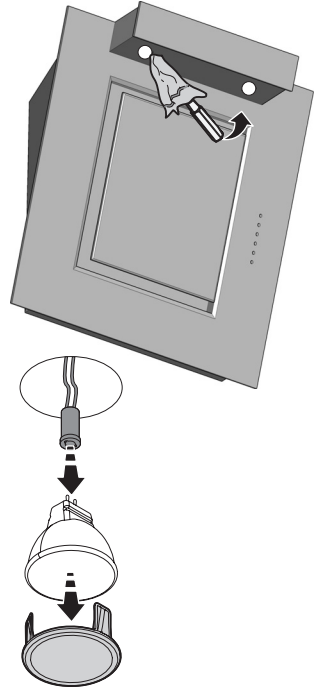

5 Åtgärda störningar på egen hand

5.1 Vad ska jag göra när...

... belysningen inte fungerar

| Möjlig orsak | Åtgärd |
|---|--|
| <ul style="list-style-type: none">• Säkring eller automat-säkring i lägenhetens resp. husets elcentral är defekt. | <ul style="list-style-type: none">➤ Byt säkring.➤ Slå på automatsäkringen igen. |
| <ul style="list-style-type: none">• Avbrott i strömförsörjningen. | <ul style="list-style-type: none">➤ Kontrollera strömförsörjningen. |
| <ul style="list-style-type: none">• Halogenspot defekt. | <ul style="list-style-type: none">➤ Byt halogenspot. |

... köksfläkten inte ventilerar tillräckligt

| Möjlig orsak | Åtgärd |
|--|--|
| <ul style="list-style-type: none">• Fettfiltret är smutsigt. | <ul style="list-style-type: none">➤ Rengör fettfiltret. |
| <ul style="list-style-type: none">• Aktivt kolfiltret (på köksfläktar med återcirkulation) är uttjänt. | <ul style="list-style-type: none">➤ Rengör eller byt ut Longlife-filtret med aktivt kol. |

6 Tillbehör och reservdelar

Ange ugnens modellnummer och exakt beteckning på tillbehöret eller reservdelen vid beställning.

Halogenspot

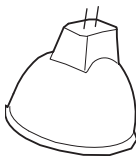

Metall-fettfilter frånluftsmodell och modell med återcirkulation

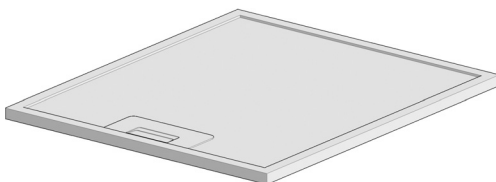

Fästgaller med Longlife-filter med aktivt kol för modell med återcirkulation

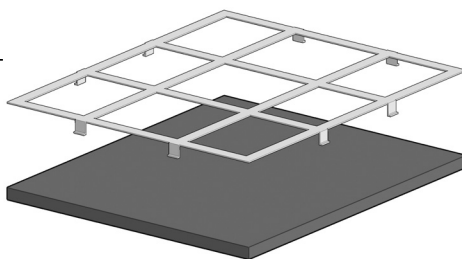

Halogenlampan kan även köpas i fackhandeln.

7 Tekniska data

Elanslutning

- Se typsylten.
- Avlägsna fettfiltret.
 - Typsylten sitter på köksfläktens insida.

8 Avfallshantering

Förpackning

- Förpackningsmaterialet (kartong, plastfilm PE och polystyren EPS) är märkt och ska om möjligt återanvändas och bortskaffas på ett miljövänligt sätt.

Avinstallation

- Koppla ur ugnen från elnätet. Om ugnen är fast installerad ska detta utföras av en utbildad elektriker!

Säkerhet

- För att undvika olycksfall på grund av ej ändamålsenlig användning, speciellt av lekande barn, ska ugnen göras obrukbar.
- Dra ut stickkontakten ur uttaget eller låt en elektriker demontera anslutningen. Kapa därefter ugnens anslutningskabel.

Avfallshantering

- Den gamla ugnen är inte värdelöst avfall. Med korrekt avfallshantering kan råvarorna återanvändas.
- På ugnens typskylt är symbolen  avbildad. Den visar att det inte är tillåtet att slänga ugnen med det normala hushållsavfallet.
- Bortskaffandet måste ske i enlighet med de lokala bestämmelserna för avfallshantering. Vänd dig till de ansvariga lokala myndigheterna, den lokala återvinningen för hushållsavfall eller till det ställe där du köpt ugnen för att få ytterligare information om behandling, återvinning och återanvändning av produkten.

9 Anteckningar

10 Register

| | | |
|---|-------|--|
| A | | |
| Aktivt kolfilter | 8 | |
| Användning | 11 | |
| Avfallshantering | 23 | |
| Avinstallation | 23 | |
| B | | |
| Barn i hushållet | 5 | |
| Belysning | 9, 12 | |
| D | | |
| Displayelement | 10 | |
| E | | |
| Elanslutning | 22 | |
| F | | |
| Förpackning | 23 | |
| Frånluftsmodell | 8 | |
| G | | |
| Giltighetsområde | 2 | |
| Glasskiva | 9 | |
| H | | |
| Halogenspot | | |
| Byta | 19 | |
| I | | |
| Idrifttagning | 4 | |
| Intensivsteg | 11 | |
| K | | |
| Köksfläkt | | |
| Slå på | 11 | |
| Stänga av | 11 | |
| Kort handledning | 28 | |
| L | | |
| Longlife-filter med aktivt kol | 16 | |
| Demontera | 17 | |
| Mättnadsindikator | 12 | |
| Montera | 18 | |
| Rengöra och byta | 16 | |
| Rengöring | 17 | |
| M | | |
| Manöverelement | 9, 10 | |
| Mättnadsindikator | | |
| Longlife-filter med aktivt kol | 12 | |
| Metall-fettfilter | 12 | |
| Metall-fettfilter | 9, 14 | |
| Demontera | 14 | |
| Mättnadsindikator | 12 | |
| Montera | 15 | |
| Rengöring | 14 | |
| Modell med återcirkulation | 8 | |
| Modell nr. | 2 | |
| R | | |
| Rengöring | 13 | |
| Reparation-Service | 27 | |
| Reservdelar | 21 | |
| S | | |
| Säkerhet | 23 | |
| Säkerhetsanvisningar | | |
| Ändamålsenlig användning | 5 | |
| Angående användning | 6 | |
| Före den första idrifttagningen | 4 | |
| Om det finns barn i hushållet | 5 | |
| Skötsel | 13 | |
| Störningar | 20 | |
| Symboler | 2 | |
| T | | |
| Tekniska data | 22 | |
| Tillbehör | 21 | |
| Typ | 2 | |
| Typskylt | 22 | |
| U | | |
| Underhåll | 13 | |
| Uppbyggnad | 9 | |
| Utrustning | 9 | |

11 Reparation-Service



Kapitlet ÅTGÄRDA STÖRNINGAR PÅ EGEN HAND hjälper dig att själv åtgärda små driftstörningar.

Du slipper att tillkalla en servicetekniker och de utgifter som då uppstår.

När du tar kontakt med oss på grund av en driftstörning eller en beställning ska du alltid ange produktionsnumret (PN) och beteckningen på din köksfläkt. Skriv dessa uppgifter här och även på den serviceetikett som levererats tillsammans med köksfläkten. Klistra fast den på en väl synlig plats eller i din telefonbok.

PN

Köksfläkt





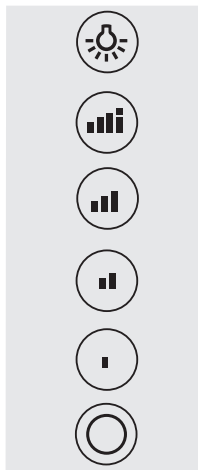

Dessa uppgifter hittar du på garantibeviset, originalfakturan och på typskylten på din köksfläkt.

- Avlägsna metall-fettfiltret.
 - Typskylten sitter på köksfläktens insida.

Kort handledning

Läs säkerhetsanvisningarna i bruksanvisningen först!



-  Belysning PÅ/AV
-  Intensivt fläktsteg
-  Fläktsteg 3
-  Fläktsteg 2
-  Fläktsteg 1/mättnadsindikator filter
-  Stänga av

-  Blinkar: Rengöra metall-fettfiltret och Longlife-filtret med aktivt kol

V-ZUG Ltd

Industriestrasse 66, CH-6301 Zug
vzug@vzug.ch, www.vzug.com



J990.362-0